

دفترچه راهنمای استفاده خودروی FIAT DUCATO

شرکت پارسیان موتور

نگارش ۱- پاییز ۱۴۰۰

مشخصات

نام : دفترچه راهنمای استفاده FIAT DUCATO

تعداد صفحات : ۲۸۹ صفحه

سفارش دهنده : شرکت پارسیان موتور

تهیه و تنظیم : شرکت ویژستاران

ناشر : انتشارات شرکت ویژستاران

تیراژ : ۱۰۰۰ نسخه

شناسه مجوز : ۹-۳۴۳۱۷-۴۳۲۵۵۵

978-600-96973-9-7 : ISBN

ISBN:978-600-96973-9-7



9

786009 697397

F I A T D U C A T O



مالک محترم

از اینکه خودروی فیات مدل Ducato را انتخاب نموده‌اید متشکریم و به شما تبریک می‌گوییم.

شرکت فیات جهت کمک به آگاهی شما از تمام تجهیزات خودرو و استفاده از آنها به بهترین روش ممکن اقدام به تهیه این کتابچه راهنما نموده است. در این کتابچه راهنما برای دستیابی به بهترین روش استفاده از خودرو فیات Ducato، اطلاعات، نکات و هشدارهای مهم درباره نحوه استفاده از خودرو و تکنولوژی این خودرو ارائه شده است.

شرکت پاریسیان موتور توصیه می‌کند پیش از راندن خودرو برای نخستین بار، کتابچه راهنما را مطالعه نمایید تا با کنترل‌ها و تمام مسائل مربوط به ترمزها، فرمان، موتور و گیربکس خودرو آشنا شده و درعین حال خصوصیات و ویژگی‌های خودرو در شرایط مختلف را درک کنید.

همچنین این کتابچه شامل مشخصات فنی و همچنین اطلاعات لازم برای راندگی ایمن و سرویس و نگهداری دوره‌ای خودروی فیات Ducato می‌شود. توصیه می‌شود پس از خواندن کتابچه راهنما برای رجوع آسان و اطمینان از ارائه آن به مالکی که خودرو به وی فروخته می‌شود، آن را درون خودرو نگهداری نمایید.

در ضمانت‌نامه همراه خودرو خدماتی را که شرکت پاریسیان موتور به مشتریان خودرو ارائه می‌دهد، گواهی گارانتی و جزئیات مربوط به اصطلاحات و شرایط اعتبار ضمانت‌نامه ذکر شده است.

اطمینان داریم که این نکات به شما کمک خواهد کرد که از خودروی جدید خود و خدماتی که به مشتریان پاریسیان موتور ارائه می‌گردد، به راحتی استفاده کنید. از خواندن کتابچه لذت ببرید. راندگی فرحبخشی را برایتان آرزو مندیم.

نکته مهم

این کتابچه راهنما توضیحات تمام مدل‌های فیات Ducato را در بر می‌گیرد. در نتیجه شما فقط اطلاعات مربوط به مدل خودروی خریداری شده خود را مد نظر قرار دهید.



این اطلاعات را با دقت مطالعه کنید.

سوخت‌گیری

فقط از سوخت دیزل برای خودروهای مطابق با مشخصات و استاندارد اروپا EN590 استفاده کنید. استفاده از محصولات یا ترکیبات متفرقه ممکن است موجب صدمه جبران‌ناپذیر به موتور و در نتیجه باطل شدن گارانتی خودرو به دلیل صدمه وارده شود.



روشن کردن موتور

ترمزدستی را کاملاً بکشید. دسته دنده را در موقعیت خلاص قرار دهید و بدون فشار به پدال گاز، پدال کلاچ را کاملاً بفشارید، سپس سوئیچ را در موقعیت MAR قرار دهید، صبر کنید تا چراغ هشدار  و  خاموش شود سپس سوئیچ را در موقعیت AW قرار داده و به محض روشن شدن موتور آن را رها کنید.



پارک کردن خودرو بر روی مواد قابل اشتعال

مبدل کاتالیست در طول عملکرد حرارت بالایی ایجاد می‌کند. از این رو برای جلوگیری از خطر آتش‌سوزی، خودرو را بر روی چمن، برگ‌های خشک یا سایر مواد قابل اشتعال پارک نکنید.



حفاظت از محیط‌زیست

این خودرو مجهز به سیستمی است که به منظور حفاظت از محیط‌زیست به عیب‌یابی سیستم آلایندگی خودرو می‌پردازد.



تجهیزات الکتریکی

اگر پس از خرید خودرو، قصد اضافه کردن تجهیزات الکتریکی (با احتمال تخلیه تدریجی باتری) را دارید، با نمایندگی‌های شرکت پارسیان موتور تماس حاصل فرمائید. متخصصان فنی شرکت می‌توانند تمام الزامات خودرو را از نظر تأمین توان مورد نیاز بررسی کنند.





نگهداری دوره‌ای

نگهداری دوره‌ای صحیح از خودرو برای اطمینان از عملکرد درست خودرو و شرایط ایمنی، سازگاری با محیط‌زیست و کاهش هزینه‌های رانندگی به مدت طولانی امری ضروری است.



کتابچه راهنمای مالک شامل موارد زیر است.

اطلاعات، نکات و هشدارهای مهم برای استفاده صحیح، ایمنی در رانندگی و نگهداری از خودرو در طی زمان استفاده از آن به اطلاعاتی مهمی که در کنار آنها علامت  (ایمنی فردی)  (حفاظت از محیط‌زیست)  (ایمنی خودرو) مشاهده می‌کنید، حتماً توجه کنید.



نحوه استفاده از کتابچه راهنمای مالک

دستورالعمل‌های عملکرد

هر بار از جهت‌ها (چپ/ راست یا جلو/ عقب) نام برده می‌شود، باید با توجه به محل قرارگیری صندلی راننده از آن استفاده نمود. موارد خاصی که از این قانون تبعیت نمی‌کنند در متن کتابچه مشخص شده‌اند.

تصاویر مندرج در کتابچه راهنمای مالک را به عنوان نمونه در نظر بگیرید: ممکن است برخی از جزئیات مربوط به عکس با خودروی شما مطابقت نکنند. علاوه بر آن این کتابچه راهنما برای خودروهایی است که غربیلک فرمان در سمت چپ قرار دارد. بنابراین ممکن است در خودروهایی با غربیلک فرمان در سمت راست، جایگاه یا دستورالعمل مربوط به برخی کنترل‌ها با توجه به تصویر، کاملاً برعکس (حالت آینه‌ای) شود.

برای تشخیص مباحثی که مربوط به خودروی شما می‌شود به فهرست راهنمایی انتهای کتابچه راهنما مراجعه نمایید. تمام بخشها شامل جداول گرافیکی در کنار هر یک از صفحات فرد کتابچه راهنما است. صفحات آتی شامل نحوه چیدمان مطالب فصل و علائم مربوط به جداول می‌شود و در کنار تمام صفحات زوج خلاصه توضیح متنی همان فصل آورده شده‌است.

هشدارها و احتیاط‌ها

با خواندن این کتابچه راهنما و هشدارهای مندرج در آن می‌توانید از هر آنچه ممکن است باعث آسیب به خودروی شما شود جلوگیری به عمل آورید. همچنین برای استفاده درست از قطعات خودرو با دقت و احتیاط عمل نمایید تا از بروز حادثه یا آسیب جلوگیری به عمل آید. بنابراین همیشه با دقت به هشدارها و احتیاط‌ها عمل نمایید. هشدارها و احتیاط‌ها در متن با علائم زیر نشان داده می‌شوند.

ایمنی فردی 

ایمنی خودرو 

حفاظت از محیط زیست 

نکته: در صورت لزوم این علائم در کنار عنوان یا در انتهای پاراگراف و با ذکر شماره درج می‌شوند. شماره، هشدار مربوطه در انتهای فصل مورد نظر را نشان می‌دهد.

علائم

علائم بعضی از قطعات خودرو دارای برجسب رنگی است که علامت روی آن نشانه احتیاطی است که باید در هنگام استفاده از آن قطعه مراعات نمود. برجسبی که تمام این علائم را به صورت خلاصه توضیح می‌دهد، در زیر درب موتور چسبانده شده‌است.

اصلاح / تغییر

نکته مهم: هرگونه اصلاح یا تغییر در خودرو ممکن است به شدت بر ایمنی خودرو و ایستایی آن تأثیر بگذارد و منجر به بروز حادثه و حتی آسیب دیدن سرنشینان آن گردد.



آشنایی با خودرو



آشنایی با صفحه نشانگر



ایمنی



روشن کردن خودرو و رانندگی



موارد اضطراری



سرویس و نگهداری



مشخصات فنی



سیستم چند رسانه‌ای

آشنایی با خودرو

اطلاعات شما از خودرو از همین جا شروع می‌شود. در کتابچه‌ای که اکنون در دست شماست نحوه ساخت و نحوه کار با خودرو به زبان ساده شرح داده شده است. به همین دلیل به شما توصیه می‌کنیم همان‌طور که در جای خود راحت نشسته‌اید توضیحات این کتابچه را بخوانید.

| | | | |
|----|-------------------------------|----|------------------------|
| ۴۵ | تاخوگراف | ۸ | سیستم FIAT CODE |
| ۴۶ | تنظیم سیستم تعلیق بادی | ۸ | کلیدها |
| ۴۷ | تجهیزات خریداری شده توسط مالک | ۹ | سیستم روشن کردن خودرو |
| | | ۱۰ | آژیر هشدار |
| | | ۱۱ | درب‌ها |
| | | ۱۶ | صندلی‌ها |
| | | ۲۳ | غریبک فرمان |
| | | ۲۴ | آینه‌های دید عقب |
| | | ۲۵ | چراغ‌های بیرونی خودرو |
| | | ۲۹ | چراغ جلو |
| | | ۳۰ | کلیدهای کنترل |
| | | ۳۳ | تمیز کردن شیشه |
| | | ۳۵ | بخاری و تهویه مطبوع |
| | | ۳۶ | کنترل‌ها |
| | | ۳۶ | سیستم کنترل دستی دما |
| | | ۳۷ | سیستم خودکار کنترل دما |
| | | ۳۸ | بخاری مکمل |
| | | ۳۸ | بخاری مکمل جداگانه |
| | | ۴۲ | شیشه بالابر برقی |
| | | ۴۲ | درب موتور |
| | | ۴۳ | پشت‌سری‌ها |
| | | ۴۴ | تنظیمات داخلی |



سیستم FIAT CODE

چکیده مبحث

این سیستم قفل برقی موتور است که محافظت خودرو در برابر سرقت را افزایش می‌دهد. زمانی که سوئیچ از مغزی فرمان خارج شود، این سیستم به صورت خودکار فعال می‌شود. سوئیچ دارای قطعه‌ای الکترونیکی است که هنگام روشن شدن موتور، سیگنال ارسالی از سوی فرستنده تعبیه شده روی موتور را تنظیم می‌کند. این کد شناسایی که با هر بار روشن شدن خودرو عوض می‌شود حکم "رمز عبور" را دارد. بدین معنا که یونیت کنترل، سوئیچ را تشخیص داده و اجازه می‌دهد خودرو روشن شود.

(۱) 

عملکرد



هر بار که سوئیچ در حالت **MAR** قرار می‌گیرد و خودرو روشن می‌شود، یونیت کنترل سیستم Fiat CODE کد شناسایی را به واحد کنترل موتور فرستاده تا ایمولایزر غیر فعال گردد. تنها در صورتی که یونیت کنترل سیستم Fiat CODE، کد ارسالی از سوئیچ را تشخیص دهد، این کد ارسال می‌گردد. هر بار که سوئیچ در حالت **STOP** قرار گیرد، سیستم Fiat CODE عملکردهای ماژول کنترل موتور را غیرفعال می‌کند.

عملکرد نادرست

اگر در حین روشن شدن خودرو کد ارسالی درست نباشد، علامت  یا چراغ هشدار روی صفحه نشانگر روشن شده و پیغام مربوطه نمایش داده می‌شود (به بخش توضیح "چراغ‌ها و پیغام‌های هشدار" مراجعه شود). در این صورت سوئیچ را در حالت **STOP** و سپس **MAR** قرار دهید. در صورتی که مشکل رفع نشد از سوئیچ یدک استفاده نمایید و در صورت روشن نشدن مجدد خودرو با نمایندگی شرکت پارسیان موتور تماس حاصل فرمایید.

نکته مهم: هر کلید دارای کد مختص خود است که باید در یونیت کنترل سیستم ذخیره شود. برای ثبت کد کلید جدید (تا ۸ کلید) با نمایندگی شرکت پارسیان موتور تماس حاصل فرمایید.

فعال شدن علامت یا چراغ هشدار در حین رانندگی

- اگر علامت  یا چراغ هشدار روشن شود، بدان معنی است که سیستم در حالت اجرایی تست عیب‌یابی خودکار است (برای مثال به علت افت ولتاژ).
- اگر علامت  یا چراغ هشدار روشن بماند با نمایندگی شرکت پارسیان موتور تماس حاصل فرمائید.

نکته مهم

(۱) در صورت ضربه شدید به کلید ممکن است قطعات الکترونیکی داخل آن آسیب ببیند. همچنین برای اطمینان از عملکرد درست قطعات الکترونیکی داخل کلید هرگز آن را در معرض نور مستقیم خورشید قرار ندهید.

کلیدها

کلید مکانیکی



قسمت فلزی (A) کلید در تصویر ۱ ثابت است.

این کلید برای:

- روشن کردن خودرو
- قفل کردن درب‌ها
- باز و بسته کردن درب مخزن سوخت مورد استفاده قرار می‌گیرد.

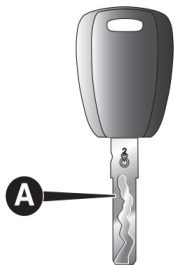

کلید مجهز به ریموت کنترل

قسمت فلزی (A) در تصویر ۲ قابل جمع شدن می باشد.

این کلید برای :

- روشن کردن خودرو
 - قفل کردن دربها
 - باز و بسته کردن درب مخزن سوخت مورد استفاده قرار می گیرد.
- برای بیرون آوردن/ جمع کردن قسمت فلزی دکمه (B) تصویر ۲ را فشار دهید.

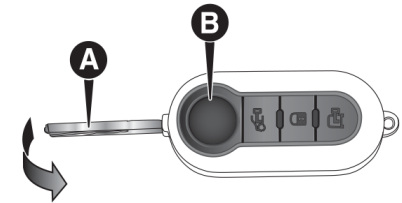

تصویر ۲

دکمه برای باز کردن درب جلو مورد استفاده قرار می گیرد.

دکمه برای قفل کردن دربها مورد استفاده قرار می گیرد.

دکمه برای باز کردن درب محفظه بار مورد استفاده قرار می گیرد.

(۱)

در صورت قفل بودن تمامی دربها، اگر یک یا چند درب بدرستی بسته نشده باشد، نشانگر LED درب مربوطه شروع به چشمک زدن سریع می کند.

(۱)

هشدار

۱) هنگام فشردن دکمه (B) باید کلید را از بدن خصوصاً چشمها و اشیایی (مانند لباسها) که ممکن است آسیب ببینند دور نگه دارید برای جلوگیری از فشردن اشتباهی دکمه به هنگام استفاده (برای مثال به دست کودکان) کلید را بدون احتیاط و مراقبت رها نکنید.

نکته مهم

۱) باترهای مصرف شده برای محیط زیست زیان بار است. آنها را در محفظه مخصوص و مناسب نگهداری کرده و بر طبق قوانین مربوطه دفع کنید و یا به نمایندگی شرکت پارسیان موتور تحویل دهید.

سیستم روشن کردن خودرو

همانند تصویر سوئیچ می تواند در یکی از سه حالت زیر قرار گیرد:

- STOP: موتور خاموش است، می توان سوئیچ را خارج نمود و فرمان قفل خواهد شد. برخی از تجهیزات الکتریکی (نظیر سیستم صوتی، سیستم قفل مرکزی درب و ...) عمل می کند.
- MAR: موقعیت رانندگی. تمام تجهیزات الکتریکی عمل می کنند.
- AVV: موقعیت روشن کردن موتور (وضعیت غیر ثابت)

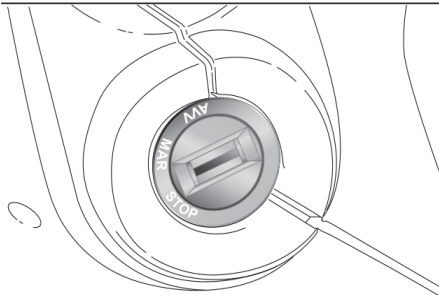

تصویر ۳

سوئیچ مجهز به سیستم ایمنی برقی است بدان معنی که در صورت روشن نشدن موتور، قبل از استارت مجدد باید سوئیچ در حالت STOP قرار گیرد.

(۱) (۲) (۳) (۴) (۵)

قفل فرمان

فعال کردن

هنگام قرارگیری سوئیچ در حالت STOP سوئیچ را خارج کرده و غریبلیک فرمان را بچرخانید تا قفل شود.

غیرفعال کردن

در حالیکه سوئیچ را در موقعیت MAR قرار می‌دهید، غریبلیک فرمان را کمی بچرخانید.

خارج کردن سوئیچ در مدل‌های دنده اتوماتیک

تنها در صورتی که دسته دنده در موقعیت P قرار دارد می‌توان سوئیچ را خارج نمود.

در صورتی که موتور خاموش بوده و دسته دنده در موقعیت P قرار دارد ۵ ثانیه صبر کرده و سپس ظرف مدت ۳۰ ثانیه سوئیچ را خارج نمایید. در غیر اینصورت سوئیچ به صورت خودکار قفل می‌شود. برای خارج کردن سوئیچ یک بار آن را در موقعیت MAR سپس در موقعیت STOP قرار داده و مراحل ذکرشده را مجدداً انجام دهید.



هشدار

۲) در صورتی که سوئیچ دستکاری شده است (برای مثال به قصد سرقت خودرو)، قبل از روشن کردن خودرو با نمایندگی شرکت پارسیان موتور تماس حاصل فرمائید.

آژیر هشدار

(در صورت مجهز بودن)



علاوه بر تمام عملکردهای ریموت کنترل که در صفحات قبل ذکر شد، آژیر هشدار را می‌توان از طریق گیرنده تعبیه شده در زیر داشبورد در نزدیکی جعبه فیوز کنترل نمود.

فعال شدن

پس از بستن درب‌ها و درب موتور و قرارگیری سوئیچ در موقعیت STOP یا خارج کردن سوئیچ، کلید ریموت کنترل را به سمت خودرو گرفته و دکمه قفل را فشار داده و سپس رها کنید.

به جز برخی مدل‌ها، سیستم، هشدار صوتی (صدای بیپ) پخش نموده و قفل درب‌ها فعال می‌شود. یک مرحله عیب‌یابی خودکار پس از فعال شدن آژیر هشدار اجرا می‌شود اگر نقصی شناسایی شود، سیستم سیگنال صوتی دیگری پخش می‌کند.

در این حالت با فشار دکمه « بازکردن قفل درب‌ها/ بازکردن درب محفظه بار» آژیر هشدار را خاموش کنید، سپس از بسته بودن کامل تمام درب‌ها و درب موتور اطمینان حاصل نمایید و سپس با فشار دکمه قفل، آژیر هشدار را مجدداً فعال نمایید.

اگر یک درب یا درب موتور به طور صحیح بسته نشود، در تست سیستم آژیر هشدار در نظر گرفته نمی‌شود.

اگر سیستم هشدار حتی هنگام بسته بودن صحیح درب‌ها و درب موتور سیگنال صوتی پخش کند،

۳) برای اجتناب از دسترسی افراد غیر به کنترل‌های خودرو، سوئیچ را در داخل خودرو رها نکنید. از درگیر بودن ترمزدستی مطمئن شوید در صورت پارک خودرو در سربالایی، دسته دنده را در دنده ۱ و در صورت پارک خودرو در سرازیری دسته دنده را در دنده عقب قرار دهید. هرگز کودکان را در خودرو تنها نگذارید. ۴) هرگز هنگام رانندگی، سوئیچ را از مغزی فرمان خارج ننمایید.

زیرا به محض چرخاندن غریبلیک فرمان، به صورت خودکار قفل خواهد شد. این شرایط در مواقع بکسل کردن خودرو نیز باید رعایت گردد. ۵) هرگونه عملکرد متفرقه شامل کار بر روی غریبلیک فرمان یا اصلاح آن (مانند نصب تجهیزات ضدسرقت) که موجب تأثیر منفی بر عملکرد و ایمنی خودرو و تجهیزات آن، ایجاد مشکلات جدی ایمنی و عدم تطابق خودرو با مقررات مربوطه شود، اکیداً ممنوع است و باعث باطل شدن گارانتی خودرو خواهد شد.

نشانه بروز نقص در عملکرد سیستم است.

نکته مهم: آژیر هشدار هنگام فعال شدن قفل مرکزی با استفاده از قسمت فلزی کلید فعال نمی‌شود.

نکته مهم: تنظیم آژیر هشدار در کشورهای مختلف باید برطبق مقررات مربوطه صورت گیرد.

غیرفعال کردن آژیر هشدار

دکمه باز کردن درب/ درب محفظه بار روی ریموت کنترل را فشار دهید.

در این صورت عملکردهای زیر اجرا می‌شوند (به جز در برخی مدل‌ها):

- چراغ‌های راهنما دو بار چشمک می‌زنند.
- دو سیگنال هشدار کوتاه (بیپ) شنیده می‌شود.
- درب‌ها از حالت قفل خارج می‌شوند.

نکته مهم: در صورت باز شدن درب با استفاده از قسمت فلزی کلید آژیر هشدار غیر فعال نمی‌شود.

غیرفعال کردن

برای غیر فعال کردن موقت آژیر هشدار (هنگام عدم استفاده از خودرو برای مدت طولانی)، با وارد کردن قسمت فلزی کلید ریموت کنترل در قفل، خودرو را قفل کنید.

نکته مهم: اگر شارژ باتری‌های کلید ریموت کنترل تمام شده و یا سیستم دچار نقص شود، برای غیر فعال کردن آژیر هشدار باید کلید را در مغزی فرمان وارد کرده و آن را در موقعیت MAR قرار دهید.

درب‌ها



بستن / باز کردن قفل مرکزی

پس از بستن درب‌ها دکمه **f** روی ریموت کنترل را مطابق تصویر ۴ یا ۵ فشار دهید و با قسمت فلزی کلید (A) را داخل قفل درب سمت راننده نموده و آن را در جهت عقربه‌های ساعت بچرخانید. درب‌ها تنها پس از بسته شدن کامل قفل خواهند شد. برای خارج کردن قسمت فلزی دکمه (B) را فشار دهید.

اگر پس از فشردن دکمه **f** روی ریموت کنترل، یک یا چند درب باز باشد، چراغ‌های راهنما و چراغ روی دکمه (A) تصویر ۷ به مدت ۳ ثانیه شروع به چشمک زدن می‌کند. در اینصورت عملکرد دکمه (A) غیر فعال می‌شود.

با دو بار فشار دکمه **f** روی ریموت کنترل عملکرد قفل ورودی غیر مجاز فعال می‌گردد.

(به بخش مربوط به "عملکرد قفل ورودی غیر مجاز" مراجعه کنید)

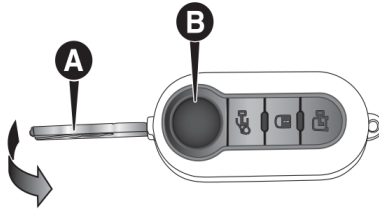

تصویر ۴

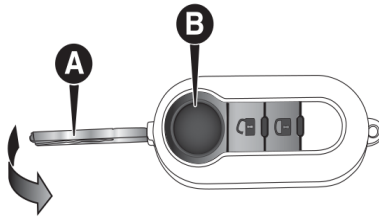

تصویر ۵

باز کردن قفل درب‌ها از سمت بیرون

با توجه به مدل خودرو دکمه **f** تصویر ۴ و یا **f** تصویر ۵ را فشار دهید تا درب‌های جلو باز شده، چراغ سقف خودرو به صورت موقت روشن شده و چراغ‌های راهنما شروع به چشمک زدن نماید.



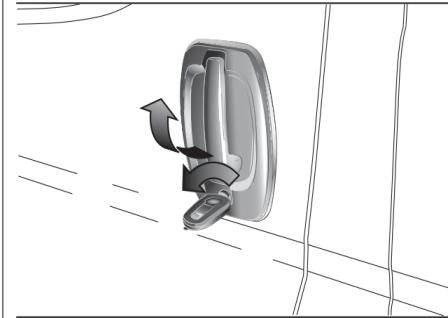

تصویر ۶

قسمت فلزی کلید را داخل درب سمت راننده نموده و آن را در خلاف جهت عقربه‌های ساعت بچرخانید تا قفل تمامی درب‌ها باز شود. در صورت عدم شارژ باتری ریموت کنترل، ورود به خودرو تنها از طریق باز کردن قفل درب راننده با استفاده از کلید مکانیکی امکان‌پذیر است.

بستن و باز کردن قفل درب‌ها از سمت داخل
با فشار دکمه (A) تصویر ۷ درب‌ها قفل و با فشار مجدد آن قفل درب‌ها باز می‌شوند.

بستن و باز کردن قفل درب‌ها از طریق سیستم مرکزی است (درب‌های جلو و عقب).

هنگام قفل بودن درب‌ها، چراغ LED روی دکمه (A) روشن است. با فشار مجدد دکمه قفل تمام درب‌ها به صورت مرکزی باز شده و چراغ هشدار خاموش می‌شود. هنگام باز بودن قفل درب‌ها، چراغ LED خاموش بوده و با فشار مجدد دکمه تمامی درب‌ها به صورت مرکزی قفل می‌شوند.

درب‌ها تنها در صورتی که به طور صحیح بسته شده باشند، قفل خواهند شد.

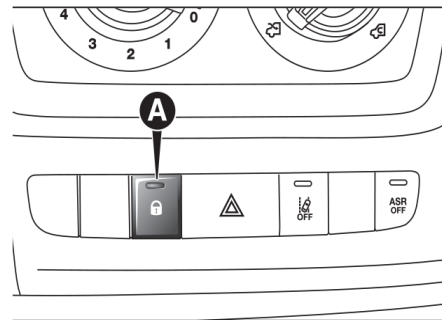

تصویر ۷

برای قفل کردن درب‌ها می‌توان از

ریموت کنترل

ضامن درب استفاده نمود.

امکان استفاده از دکمه (A) تصویر ۷ روی داشبورد برای باز کردن قفل درب وجود ندارد.

نکته مهم: در صورت فعال بودن قفل مرکزی کشیدن دستگیره داخلی درب روی هر یک از درب‌های جلو باعث می‌شود سیستم قفل مرکزی غیرفعال شود. با کشیدن دستگیره داخلی هر یک از درب‌های عقب می‌توان قفل درب مورد نظر را باز نمود.

در صورت عدم وجود منبع نیرو (به دلیل فیوز سوخته، یا عدم اتصال باتری و غیره) امکان قفل کردن درب‌ها به صورت دستی وجود دارد.

اگر سرعت خودرو بیش از ۲۰ کیلومتر بر ساعت برسد، در صورتی که عملکرد منوی تنظیمات Set up انتخاب شده باشد، تمامی درب‌ها به صورت خودکار قفل خواهند شد (برای توضیح بیشتر به بخش "آشنایی با صفحه نشانگر" در "نمایشگر چند منظوره" مراجعه نمایید.

قفل کردن دستی درب سمت سرنشین



با این عملکرد می‌توان درب سمت سرنشین را به صورت دستی قفل نمود تا از باز شدن آن از سمت بیرون در زمان عدم وجود منبع نیرو (عدم اتصال باتری) جلوگیری نمود.

همانطور که در شکل ۸ نشان داده شده می‌توان از کلید ریموت کنترل برای درب سرنشین استفاده نمود. برطبق دستورالعمل زیر عمل نمایید:

کلید ریموت کنترل (A) را وارد نموده و آن را به سمت بالا حرکت دهید تا قفل درب فعال شود.

درب را ببندید.

دستگیره خارجی درب را بکشید تا از بسته بودن درب اطمینان حاصل نمایید.

برای باز کردن قفل، در صورت بازیابی شارژ باتری، دستگیره داخلی درب سمت سرنشین را بکشید دکمه  یا  (با توجه به مدل خودرو) روی ریموت کنترل را فشار دهید.

اگر یک یا چند درب به طور کامل بسته نشده باشد، قفل امنیتی فعال نخواهد شد بنابراین با بستن درب از ورود غیر مجاز به خودرو و همینطور ورود از سمت درب سرنشین جلوگیری کنید.

غیر فعال کردن سیستم امنیتی

سیستم امنیتی در شرایط زیر برای هر یک از دربها به صورت خودکار غیر فعال خواهد شد:

- در صورتی که کلید مکانیکی وارد مغزی قفل درب سمت راننده شود.
- باز کردن قفل دربها از طریق ریموت کنترل صورت گیرد.
- قراردادن سوئیچ خودرو در موقعیت باز کردن MAR

درب کشویی بغل

(۸) (۷) ⚠️

برای باز کردن درب کشویی بغل، دستگیره A تصویر ۱۰ را بالا کشیده و درب را در جهت باز کردن بکشید.

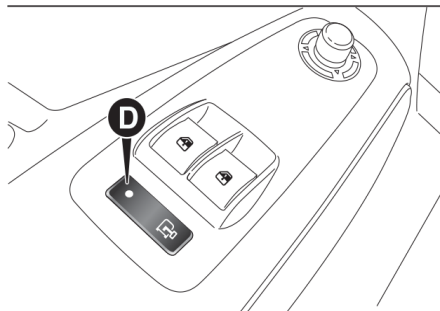

تصویر ۹

عملکرد ورود غیر مجاز

(در صورت مجهز بودن)

این یک سیستم امنیتی است که عملکرد دستگیره های داخلی را غیر فعال می کند. دکمه قفل / باز کردن فرمان (A) تصویر ۷ را فشار دهید تا از باز شدن درب سمت سرنشین در صورت ورود غیر مجاز (مانند شکستن شیشه) جلوگیری شود. بنابراین، قفل ایمنی نهایت محافظت در برابر ورود غیر مجاز را ارائه می دهد. توصیه می کنیم در صورت پارک و ترک کردن خودرو این سیستم را فعال نمایید.

(۶) ⚠️

فعال کردن سیستم امنیتی

سیستم قفل امنیتی به صورت خودکار برای تمامی دربها با دو بار فشار دادن دکمه  روی ریموت کنترل تصویر ۴ فعال می شود.

چراغ های راهنما ۳ بار چشمک زده و همراه با چراغها LED دکمه (A) تصویر ۷ روشن شده و کنترل های داشبورد چشمک می زند که نشانه فعال شدن سیستم است.

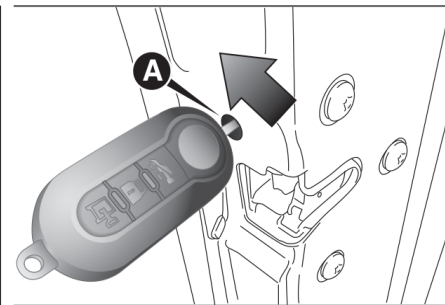

تصویر ۸

بستن و باز کردن قفل درب محفظه بار

در صورت فعال شدن قفل، چراغ LED روی دکمه روشن می شود.

چراغ LED در موارد زیر روشن می شود:

- بعد از فشردن دکمه (D) تصویر ۹ و یا فشردن دکمه  روی داشبورد برای بستن دربها
- در صورت باز بودن هر یک از درب های جلو
- هنگامی که درب در سرعت ۲۰ کیلومتر بر ساعت قفل شود (در صورت فعال کردن عملکرد از منو).
- وقتی یکی از درب های محفظه بار باز باشد و یا دکمه باز شدن روی درب (درب محفظه بار یا قفل مرکزی) زده شده باشد و یا دکمه باز کردن روی ریموت کنترل / دستگیره درب فشرده شده باشد، عملکرد قفل نیز غیر فعال می شود.

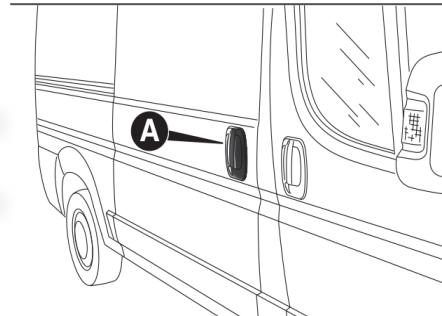

تصویر ۱۰

درب کشویی بغل مجهر به ضامن (چفت) است که مانع باز شدن بیش از اندازه درب می‌شود. برای قفل کردن آن، دستگیره بیرونی (A) (دستگیره داخلی مربوطه) را گرفته و آن را فشار دهید تا بسته شود. در هر صورت بررسی کنید که قلاب درب به نحو مناسب به سیستم وصل شده و درب را کاملاً باز نگه می‌دارد.

در فصل زمستان (در دماهای پایین) اطمینان حاصل کنید درب کشویی بغل به درستی بسته شده باشد و لولای آن را کاملاً روغن کاری کنید: با بخش خدمات نمایندگی شرکت پارسیان موتور تماس حاصل فرمایید.

قفل ایمنی کودک

(در صورت مجهز بودن)

این سیستم از باز شدن درب کشویی بغل از داخل جلوگیری می‌کند.

این سیستم فقط در صورت باز بودن درب کشویی بغل تصویر ۱۱ عمل می‌کند:

- موقعیت (1): فعال نبودن سیستم (ممکن است درب از داخل باز شود)
- موقعیت (2): فعال بودن سیستم (درب قفل می‌باشد)

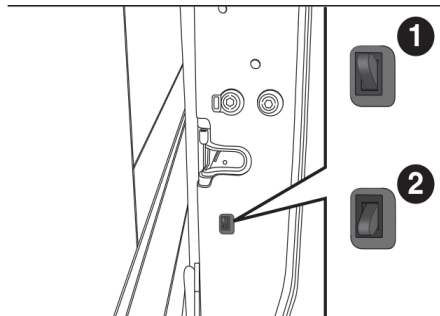

تصویر ۱۱

این سیستم حتی در صورت باز شدن درب‌ها به صورت برقی نیز در حالت فعال باقی می‌ماند. ⚠️ (۹)

درب لولایی عقب دو لنگه

⚠️ (۱۰) (۱۱)

باز کردن درب لولایی سمت راست از بیرون به صورت دستی

برای باز کردن درب کلید تصویر ۶ را خلاف عقربه‌های ساعت بچرخانید یا دکمه  روی ریموت کنترل را فشار دهید و دستگیره (A) تصویر ۱۲ را در جهت نشان داده شده بکشید.

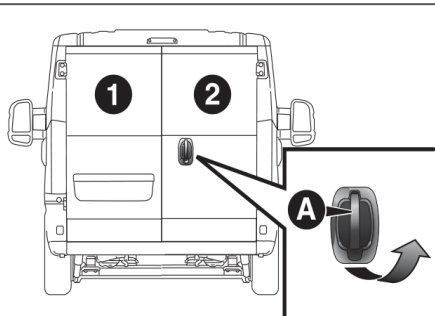

تصویر ۱۲

باز کردن درب لولایی سمت راست از داخل به صورت دستی (در صورت مجهز بودن) دستگیره (B) تصویر ۱۳ را در جهت نشان داده شده بکشید.

بستن درب لولایی سمت راست از بیرون به صورت دستی

کلید را در جهت عقربه‌های ساعت چرخانده یا دکمه  روی ریموت کنترل را فشار دهید. ابتدا درب سمت چپ و سپس درب سمت راست را ببندید.

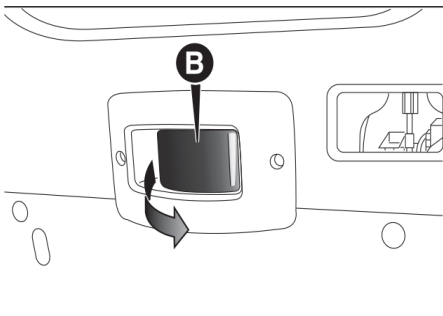

تصویر ۱۳

رکاب عقب

(برای مدل های جایجایی بار)

(۱۲) (۱۳) (۱۴) (۱۵) (۱۶)

(۲)

ممکن است عقب خودرو مجهز به رکاب متحرک (A) تصویر ۱۷ باشد که ورود و خروج به محفظه بار را راحت تر کند.

در صورت عدم استفاده از رکاب می توان آن را به صورت کشویی به سمت زیر بدنه هدایت کرد تا از بدنه خودرو بیرون نماند.

رکاب را می توان به صورت دستی به سمت بیرون کشیده یا به سمت داخل هدایت نمود.

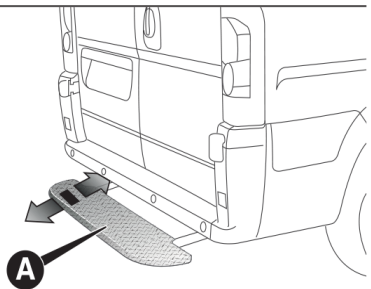

تصویر ۱۷



هشدار

۶) اگر عملکرد ورود غیرمجاز فعال باشد، درب از سمت عملکرد ورود غیرمجاز داخل باز نخواهد شد. بنابراین قبل از استفاده از این عملکرد بررسی نمایید که کسی داخل خودرو نباشد. اگر باتری ریموت کنترل

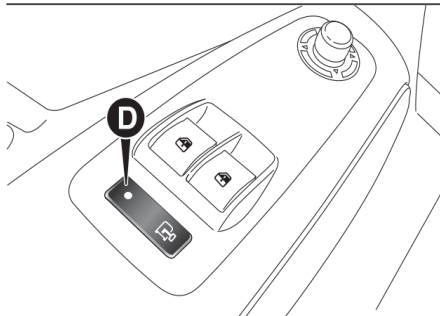

تصویر ۱۵

جایجا کردن رکاب

(در صورت مجهز بودن)

هنگامی که درب کشویی کابین سرنشین یا محفظه بار باز باشد، می توان از رکابی که از کف خودرو تصویر ۱۶ کمی پائین تر است استفاده نمود تا سوار و پیاده شدن آسان تر گردد.

(۱۲) (۱۳) (۱۴) (۱۵) (۱۶)

(۲)

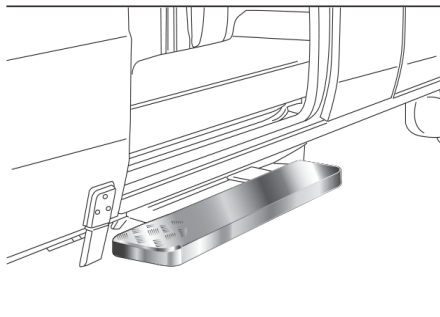

تصویر ۱۶

باز کردن دستی درب پشتی سمت چپ

اهرم (C) تصویر ۱۴ را در جهت فلش بکشید.

دو لنگه درب پشتی در دو حالت باز می شوند: اولین حالت در زاویه حداکثر 90° و دومین حالت در زاویه 180° ، در صورت مجهز بودن امکان باز شدن درب در زاویه 270° نیز وجود دارد.

برای باز کردن درب های دو لنگه تا زاویه 180° یا 270° (در صورت مجهز بودن) به روش زیر عمل کنید:

درب را ابتدا در زاویه 90° باز کنید.

درب را با فشار بکشید تا در زاویه 180° یا 270° (در صورت مجهز بودن) باز شود.

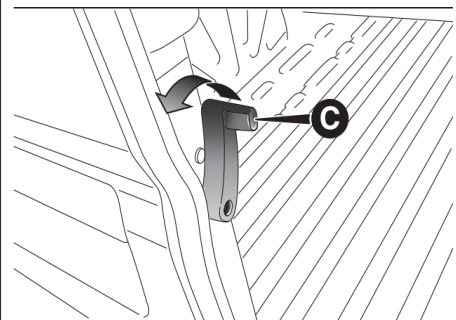

تصویر ۱۴

قفل برقی از داخل

دو لنگه درب را ببندید (ابتدا درب سمت چپ و سپس درب سمت راست) و دکمه (D) تصویر ۱۵ روی کنترل پنل شیشه بالا بر برقی را فشار دهید.

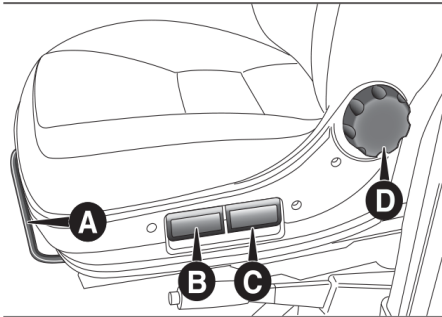

تصویر ۱۸

تنظیم ارتفاع

برای افزایش ارتفاع: همانطور که روی صندلی نشسته‌اید، اهرم (B) تصویر ۱۸ (قسمت جلو) یا اهرم (C) تصویر ۱۸ (قسمت عقب) را به سمت بالا کشیده و کمی بدن خود را از روی صندلی بلند کنید تا ارتفاع صندلی افزایش یابد.

برای کاهش ارتفاع: همانطور که روی صندلی نشسته‌اید، اهرم (B) (قسمت جلو) یا اهرم (C) (قسمت عقب) را به سمت بالا کشیده و کمی بدن خود را روی صندلی فشار دهید تا ارتفاع صندلی کاهش یابد.

تنظیم زاویه پشتی صندلی

کلید مدور (D) تصویر ۱۸ را بچرخانید.

(۱۹)

تنظیم کفی صندلی

از کلید مدور (E) تصویر ۱۹ برای تنظیم استفاده کنید.

۱۵) پس از پارک و قبل از خروج یا ورود به خودرو، از جابجایی کامل ركب اطمینان حاصل نمایید زیرا حرکت ركب با چراغ هشدار درب کشویی کناری کنترل می‌شود، در صورت جایگیری ناقص ركب و یا بسته نشدن کامل درب‌های عقب چراغ هشدار  در صفحه نمایشگر روشن خواهد شد.

۱۶) حتی پس از جمع شدن، ركب کمی از خودرو بیرون می‌ماند بنابراین در صورت مجبوز شدن خودرو به سنسورهای پارک عقب، میزان عملکرد کمی کاهش می‌یابد.



نکته مهم

۲) ممکن است وجود ركب، زاویه نزدیک شدن به رمپ را کمی کاهش دهد بنابراین توصیه می‌شود در رمپ‌های با شیب تند مراقب باشید به ركب آسیب نرسد.

صندلی‌ها

تنظیم در حالت افقی

(۱۷) 

(۳) 

اهرم (A) تصویر ۱۸ را به سمت بالا کشیده و صندلی را به سمت جلو و عقب فشار دهید، به طوری که بتوانید در هنگام رانندگی به راحتی غربالک فرمان را به دست بگیرید.

(۱۸) 

تخلیه شده باشد سیستم تنه‌زمانی غیرفعال می‌شود که قسمت فلزی سوئیچ (همانطور که قبلاً ذکر شد) وارد قفل درب شود. در این حالت عملکرد ورود غیرمجاز فقط برای درب‌های عقب فعال می‌باشد.

۷) اگر درب‌های کشویی باز است، قبل از ترک خودرو از بسته شدن درب و چفت بودن ضامن آن مطمئن شوید.

۸) از رانندگی با درب‌های کشویی باز خودداری نمایید.

۹) در صورت وجود کودکان در خودرو همواره از عملکرد ورود غیرمجاز (قفل امنیتی) استفاده نمایید.

۱۰) سیستم فنری بودن درب برای راحتی بهینه طراحی شده است. ضربات ناگهانی و یا باد شدید ممکن است درب را از سیستم فنری خارج کرده و باعث شود درب‌ها بی اختیار بسته شوند.

۱۱) در صورت باز بودن درب‌ها در زاویه 180° یا 270° ، سیستم قفل کار نمی‌کند هنگام پارک خودرو در سرآشپبی و یا هنگامی که باد شدید است درب را در این زاویه باز نکنید.

۱۲) در هنگام حرکت، بیرون بودن ركب ممنوع است.

۱۳) برای سوار و پیاده شدن به محفظه بار، ركب را کاملاً باز کنید.

۱۴) قبل، بعد و هنگام استفاده از ركب از سیستم اتصال آن مطمئن شوید. باز یا بسته بودن ناقص ركب ممکن است باعث حرکت ركب شده و برای راننده و یا افرادی که از آن استفاده می‌کنند خطر آفرین باشد.



چرخاند. برای اینکار از کلید مدور (A) تصویر ۲۲ استفاده نمایید. قبل از چرخاندن صندلی باید آن را به سمت جلو حرکت داده و سپس فقط در جهت افقی نشان داده شده در تصویر ۲۳ آن را تنظیم نمایید.

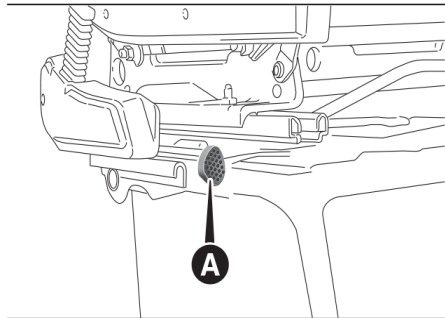

تصویر ۲۲

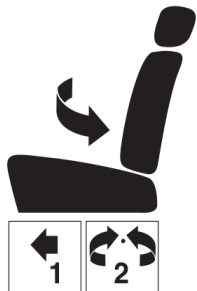

تصویر ۲۳

صندلی قابل چرخش دارای کمربندایمینی
(در صورت مجهز بودن)

همانند تصویر ۲۴ این صندلی مجهز به کمر بند ایمنی سه نقطه‌ای و دو زیر آرنجی قابل تنظیم

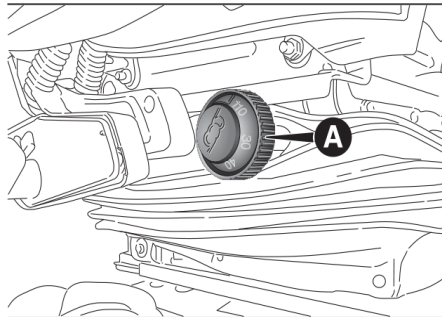

تصویر ۲۰

صندلی‌های دارای زیر آرنجی قابل تنظیم

صندلی راننده مجهز به زیر آرنجی است که می‌توان آن را بالا برده و یا ارتفاع آن را تنظیم نمود. برای تنظیم از کلید مدور (A) تصویر ۲۱ استفاده

نمایید.

(۲۰) (۲۱) ⚠

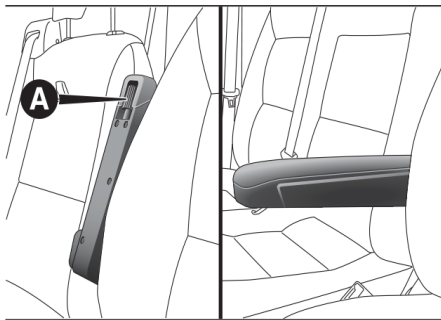

تصویر ۲۱

صندلی دارای پایه قابل چرخش

(در صورت مجهز بودن)

می‌توان صندلی را 180° به سمت صندلی مقابل

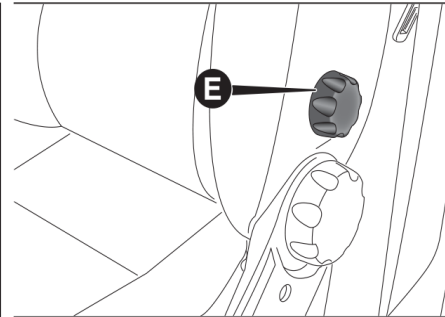

تصویر ۱۹

صندلی دارای فنر

صندلی مجهز به سیستم ارتجاعی مکانیکی و همینطور سیستم هیدرولیکی جذب ضربه شدید می‌باشد تا راحتی و ایمنی را به حداکثر برساند. همچنین سیستم ارتجاعی صندلی تکان‌های ناشی از ناهمواری سطح جاده را دفع می‌کند.

برای تنظیم به سمت جلو/ عقب، تنظیم ارتفاع، تنظیم پشتی صندلی، تنظیم کفی صندلی و تنظیم زیر آرنجی به قسمت توضیحات "صندلی‌ها" مراجعه کنید.

تنظیم وزن

با توجه به وزن بدن خود از کلید مدور (A) تصویر ۲۰ برای تنظیم وزن دلخواه در محدوده بین ۴۰ تا ۱۳۰ کیلوگرم استفاده نمایید.

(برای تنظیم به قسمت " صندلی‌های دارای زیر آرنجی قابل تنظیم " مراجعه نمایید) و پشت سری با قابلیت تنظیم ارتفاع (برای تنظیم به قسمت " پشت سری " مراجعه کنید) می‌باشد.

تصویر ۲۲

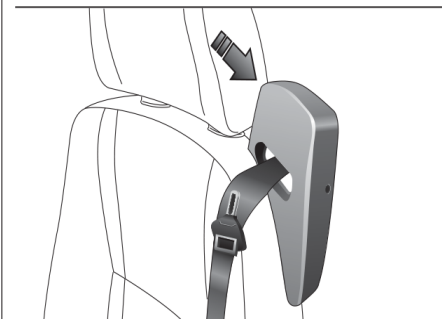

تصویر ۲۴

تنظیم زاویه پشتی صندلی

از اهرم (A) تصویر ۲۵ استفاده نمایید.

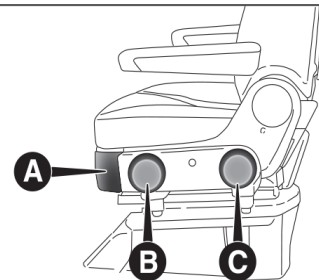

تصویر ۲۵

تنظیم ارتفاع

برای افزایش یا کاهش ارتفاع قسمت جلو/ عقب صندلی به ترتیب از کلید مدور (B) یا کلید مدور (C) تصویر ۲۵ استفاده نمایید.

چرخاندن صندلی

می‌توان صندلی را تا 180° به سمت مخالف و حداکثر 35° به سمت درب چرخاند. می‌توان این وضعیت را در حین رانندگی یا در زاویه 180° قفل نمود.

برای چرخاندن صندلی از اهرم (D) تصویر ۲۶ (سمت راست صندلی) استفاده نمایید.

قبل از چرخاندن صندلی آن را به سمت جلو حرکت داده و سپس فقط در جهت افقی نشان داده شده در تصویر ۲۳ آن را تنظیم نمایید.

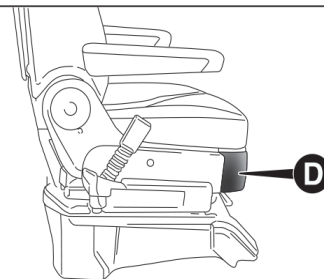

تصویر ۲۶

صندلی‌های دارای گرم‌کن

(در صورت مجهز بودن)

هنگامی که سوئیچ در موقعیت MAR قرار دارد دکمه (E) تصویر ۲۷ را فشار دهید تا عملکرد فعال/ غیرفعال گردد.

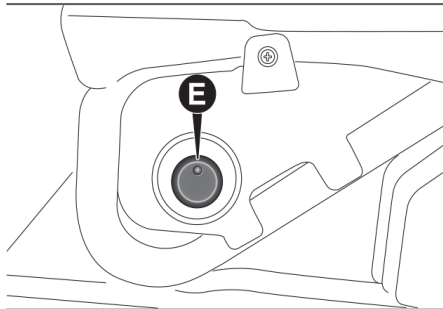

تصویر ۲۷

صندلی راننده

(در صورت مجهز بودن)

بسته به مدل ممکن است مطابق شکل ۲۸ خودرو مجهز به صندلی راننده‌ای باشد که تنظیمات مختلف داشته باشد (حالت ثابت یا چرخان، با کمر بند، غیره) برای تنظیمات مختلف به بخش توضیحات "صندلی قابل چرخش دارای کمر بند ایمنی" مراجعه نمایید.

صندلی مجهز به صفحه نگهدارنده

(در صورت مجهز بودن)

صندلی مجهز به صفحه تاشو راست که می‌توان از آن به عنوان یک صفحه کمکی استفاده نمود. برای استفاده می‌توانید زبانه نواری (A) تصویر ۲۹ را کشیده و آن را پائین آورید. صفحه مجهز به دو جالیوانی و همبند تخته شاسی باگیره نگهدارنده کاغذ است.

محفظه بار

(در صورت مجهز بودن)

بسته به مدل خودرو می‌توان مطابق تصویر ۳۰ یک محفظه بار اضافی در پشت کابین را درخواست نمود



تصویر ۲۸

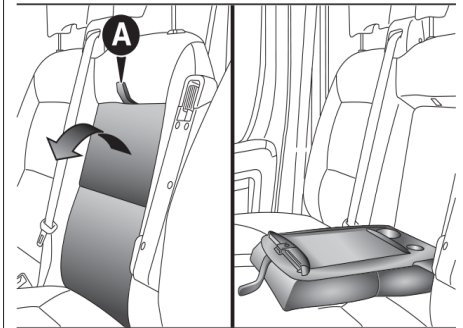

تصویر ۲۹

سینی زیر صندلی

(در صورت مجهز بودن)

مطابق تصویر ۳۱ یک سینی (A) در زیر صندلی راننده وجود دارد که می‌توان آن را به صورت کشویی از گیره‌های نگهدارنده جدا و خارج نمود.

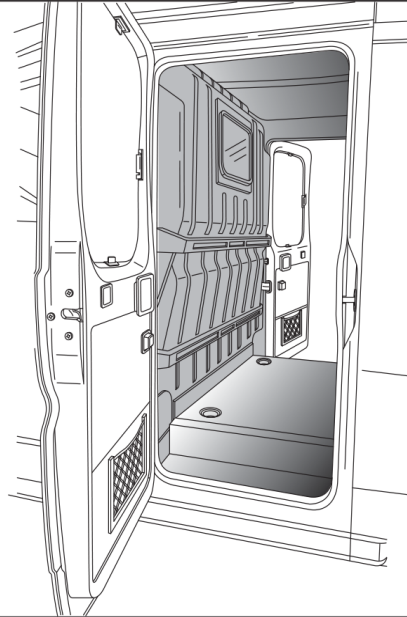

تصویر ۳۰

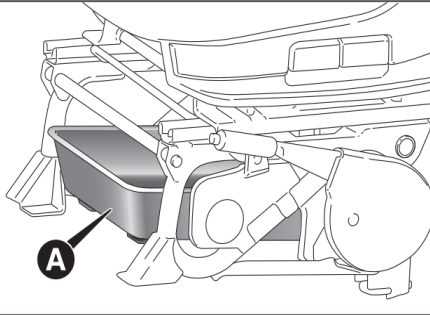

تصویر ۳۱

درپوش محافظ محفظه زیر صندلی

(در صورت مجهز بودن)

با استفاده از دستگیره (B) تصویر ۳۲ که در بالای درپوش محفظه جلویی (A) تصویر ۳۲ قرار دارد، می‌توان محفظه را باز نمود.

از این طریق می‌توان به سینی زیر صندلی دست پیدا نمود (به بخش "سینی زیر صندلی" مراجعه نمایید) برای بازکردن راحت‌تر درپوش و دسترسی راحت به سینی، باید صندلی تا حد ممکن عقب رفته‌باشد.

برای بیرون آوردن درپوش محافظ باید آن را تا حد امکان باز نموده و با کشیدن به سمت بیرون آن را از قلاب‌های پائین جدا نمود.



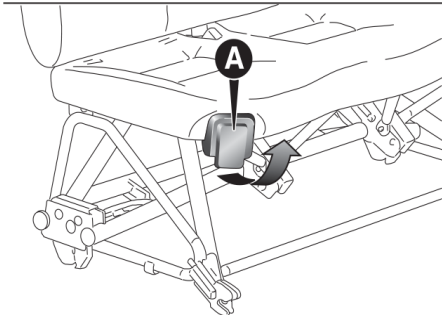

تصویر ۳۴

حالت تاشده

به روش زیر عمل کنید :

- پشت سری را از جای خود خارج نموده
- با دست راست اهرم (B) تصویر ۳۵ (که در زیر اهرم (A) تصویر ۳۴ قرار دارد) را به سمت بالا کشیده
- پشتی صندلی را 5° به سمت عقب چرخانده، و
- با دست چپ، پشتی صندلی را به سمت جلو خم کنید.

۳۵ ⚠

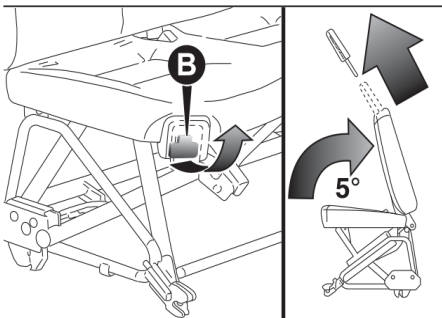

تصویر ۳۵

برای بازگرداندن صندلی به حالت معمول می‌توان بدون نیاز به استفاده مجدد از اهرم، آن را به حالت قبل برگرداند.

در مدل Panorama صندلی‌های راست و چپ ردیف دوم به صورت ثابت است.

خم کردن پشتی صندلی وسط (ردیف دوم و سوم)

اهرم (C) تصویر ۳۳ را به سمت بالا کشیده و پشتی صندلی را به سمت جلو خم کنید.

از سطح پشت صندلی وسط می‌توان به عنوان زیر آرنجی و هم‌میتور به عنوان میز با دو جالیوانی استفاده نمود.

برای بازگرداندن پشتی صندلی به حالت اول از اهرم استفاده نمایید.

برای خواباندن پشتی صندلی وسط ردیف دوم پشت سری را بیرون آورده تا تنظیم پشتی صندلی وسط ردیف اول آسان‌تر گردد.

خودروی مدل COMBI

اهرم (A) تصویر ۳۴ را به سمت بالا کشیده و پشتی صندلی را به سمت جلو خم کنید.

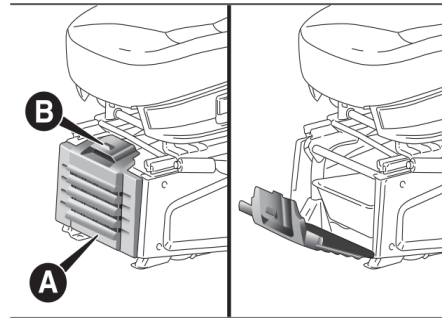

تصویر ۳۲

خودروی مدل PANORAMA

تنظیم صندلی سرنشین

پشتی صندلی قابل خم شدن

دکمه مدور (A) تصویر ۳۳ را بچرخانید.

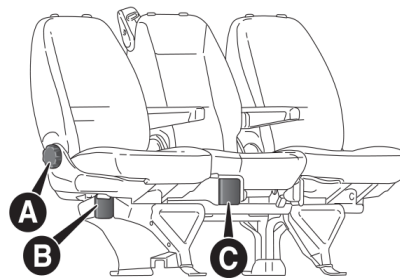

تصویر ۳۳

دسترسی به صندلی‌های ردیف دوم

برای دسترسی به صندلی‌های ردیف دوم اهرم (B) تصویر ۳۳ در سمت راست صندلی سمت بیرونی ردیف اول را کشیده و با دست چپ پشتی صندلی را به سمت جلو خم کنید.

خارج کردن نیمکت

نکته مهم: برای خارج کردن نیمکت حداقل به کمک دو نفر نیاز است.

برای خارج کردن نیمکت به روش زیر عمل کنید:
 پس از تا کردن صندلی، از اهرم (C) و (D) تصویر ۳۶ استفاده نموده آنها را به سمت جلو بچرخانید (طبق مشخصات مندرج بر روی برچسب روی رام شاسی پایین‌تر).

صندلی را به سمت جلو بلند کنید.

صندلی را به سمت بالا آورده

سپس در این حالت از اهرم (E) و (F) تصویر ۳۷ استفاده نموده و آنها را به سمت بالا بچرخانید.

صندلی را از کف خودرو بلند نموده و خارج نمایید.

(۲۶) ⚠

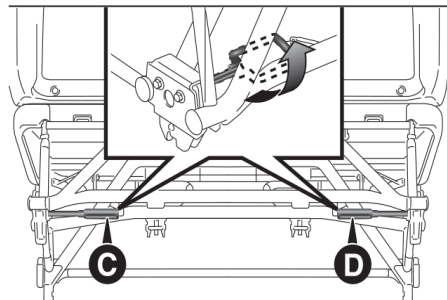

تصویر ۳۶

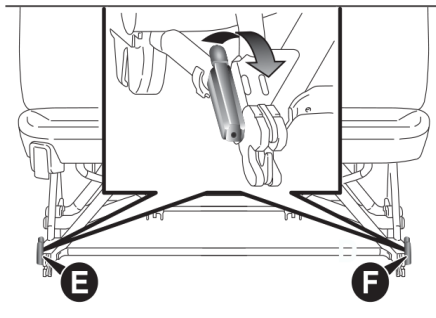

تصویر ۳۷

صندلی عقب قابل خم کردن

برای خارج کردن صندلی به روش زیر عمل کنید.
 از اهرم (A) تصویر ۳۸ برای خارج کردن صندلی عقب استفاده کنید تا بتوانید به راحتی اهرم زیر آن را آزاد کنید (حرکت ۱).

دکمه مدور سیاه (B) تصویر ۳۸ را بکشید (حرکت ۲).

اهرم (A) بالای نگهدارنده (C) تصویر ۳۹ (کنار

پایه) که مجموعه را در حین انجام عملیات خارج کردن در موقعیت بالا نگه می‌دارد را به سمت بالا بکشید. (حرکت ۳)

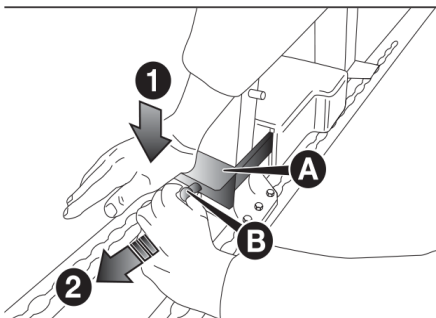

تصویر ۳۸

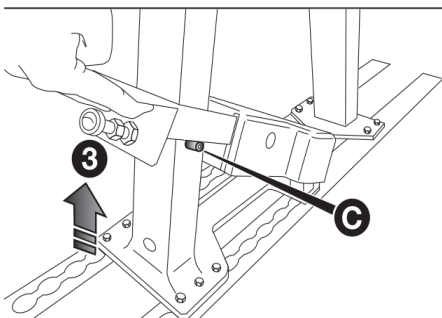

تصویر ۳۹

هنگامی که پایه قفل شده است می‌توان صندلی را با دو دست گرفته و مطابق تصویر ۴۰ به سمت جلو یا عقب حرکت داد.

همچنین می‌توان با کشیدن صندلی به سمت نقاطی که بتوان از طریق آنها، قلاب‌ها را از سوراخ‌های داخل ریل آزاد نمود، آن را پیاده نمود. در این وضعیت (با کمی لغزاندن پایه روی ریل و کشیدن همزمان آن به سمت بیرون) می‌توان به راحتی صندلی را مطابق تصویر ۴۱ پیاده نمود.

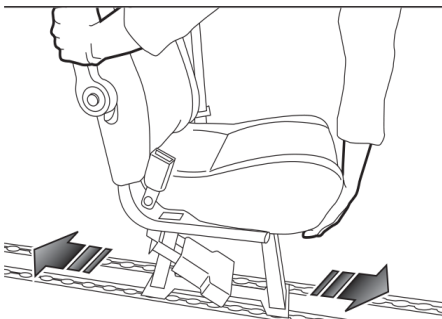

تصویر ۴۰

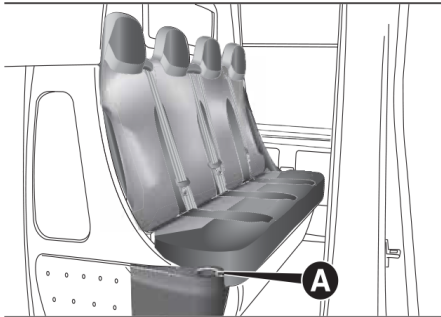

تصویر ۴۳

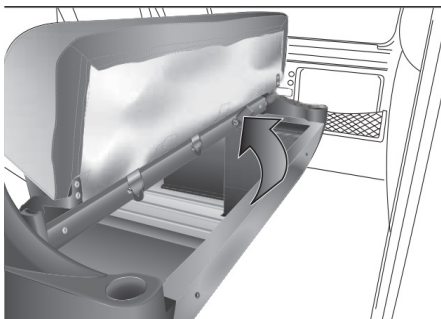

تصویر ۴۴



هشدار

۱۷) تمام تنظیمات باید هنگام توقف خودرو صورت گیرد.

۱۸) بعد از انجام تنظیمات باید با حرکت دادن صندلی به سمت جلو و عقب از محکم شدن قفل آن اطمینان حاصل نمایید زیرا ممکن است صندلی به صورت ناگهانی حرکت کرده و کنترل خودرو را از دست بدهید.

درغیراینصورت اطمینان حاصل کنید که صندلی روی ریل قرار گرفته و در جای خود محکم شده باشد (صندلی را چند میلتر به سمت عقب یا جلو حرکت دهید تا کاملاً در جای خود محکم شود).

اولین گام محکم شدن اهرم پایه صندلی در جای خود است به عبارت دیگر پس از آنکه اهرم نگهدارنده کاملاً در ریل کف جای گرفت می‌توان صندلی را در موقعیت انتخاب شده محکم نمود. می‌توان صندلی را 180° به سمت صندلی مقابل چرخاند.

بدین منظور بخش "صندلی دارای پایه قابل چرخش" را ملاحظه نمایید.

۴- صندلی‌های نیمکتی (برای مدل‌های ون Crew Cab)

(در صورت مجهز بودن)

در مدل‌های خاص، خودرو مجهز به صندلی‌های نیمکتی ۴ نفره در ردیف عقب می‌باشد این نیمکت مطابق تصویر ۴۳ مجهز به یک محفظه نگهدارنده بطری در کنار نیمکت (A) می‌باشد.

مطابق تصویر ۴۴، برای دسترسی به محفظه بار می‌توان صندلی را به صورت دستی تا نمود.

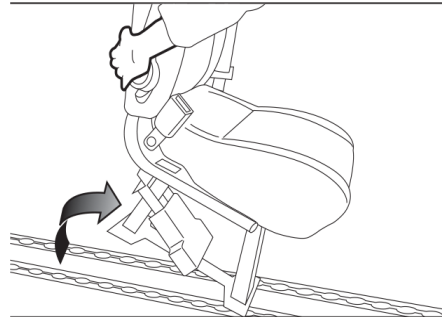

تصویر ۴۱

پس از لغزاندن و خارج کردن صندلی، قبل از رانندگی باید دوباره به روش زیر صندلی سر جای خود قرار گرفته و روی ریل‌های کف خودرو محکم شود.

- پایه را روی ریل‌ها قرار داده
- اهرم پایه را مطابق تصویر ۴۲ با فشار مناسب به سمت پایین فشار دهید تا پایه محکم و قفل شود.

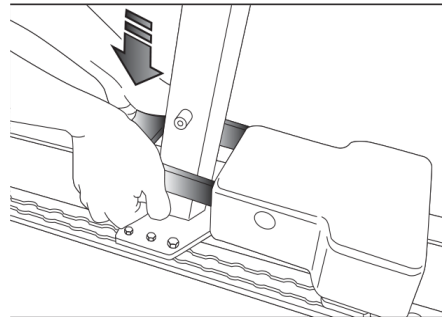

تصویر ۴۲

نکته مهم: تنها زمانی می‌توان از عملکرد محکم شدن صندلی اطمینان حاصل نمود که بست ایمنی زیر اهرم قفل شده باشد.

۱۹) برای اطمینان خاطر پشتی صندلی را به حالت قائم نگهداشته و سپس به آن تکیه دهید و اطمینان حاصل نمایید که کمربند ایمنی کاملاً قفسه سینه و لگن شما را محافظت می‌کند.

۲۰) قبل از بستن کمربند ایمنی اطمینان حاصل نمایید که زیر آرنجی‌ها در حالت عمودی باشند به بخش "کمربند ایمنی" مراجعه نمایید).

۲۱) قبل از بازکردن کمربند و خارج شدن از خودرو اطمینان حاصل نمایید که زیر آرنجی سمت بیرون (سمت در) کاملاً بلند شده باشد.

۲۲) تمام تنظیمات خصوصاً چرخاندن صندلی باید انجام شود. مراقب باشید تداخلی در عملکرد اهرم ترمز دستی ایجاد نکنند.

۲۳) قبل از حرکت، از قرارگرفتن صندلی در وضعیت رانندگی اطمینان حاصل نمایید.

۲۴) از قراردادن بار زیاد روی صفحه نگهدارنده صندلی اجتناب کنید زیرا در صورت بروز ترمز یا تکان ناگهانی ممکن است باسرنشیان خودرو برخورد نموده و باعث ایجاد جراحتهای شدید شود.

۲۵) هنگامیکه صندلی‌های ردیف دوم تا شده است، از سوار نمودن سرنشین در ردیف سوم خودداری نمایید. هیچ‌گونه شیئی را روی پشتی نیمکت تا شده ردیف دوم قرار ندهید زیرا در اثر تکان یا ترمز شدید ممکن است با سرنشینان خودرو برخورد نموده و باعث ایجاد جراحتهای شدید شود. برای اطلاعات بیشتر به بخش مربوط به سینی زیر نیمکت مراجعه کنید.

۲۶) پس از جایگذاری مجدد صندلی از محکم شدن کامل آن به کف خودرو اطمینان حاصل نمایید.

نکته مهم

۳) پارچه به کار رفته در داخل خودرو شما برای استفاده طولانی مدت طراحی شده است، توصیه می‌شود تا از کشیده شدن محکم و مداوم تزیینات لباس همچون قلاب‌های فلزی، قزن، بندینگ‌های چسبی و نظایر آن جلوگیری نمایید زیرا این اشیاء باعث آسیب دیدن پارچه در نهایت پاره شدن آن می‌شوند.

غربیلک فرمان

می‌توان زاویه غربیلک فرمان را تنظیم نمود. برای تنظیم به روش زیر عمل کنید.

- اهرم آزاد کننده شکل ۴۵ را به سمت غربیلک فرمان کشیده و رها کنید (وضعیت (۲)).
- غربیلک فرمان را تنظیم نمایید.
- اهرم آزاد کننده را به سمت جلو فشار دهید و آن را رها نمایید (وضعیت (۱)).

۲۷) ۲۸)

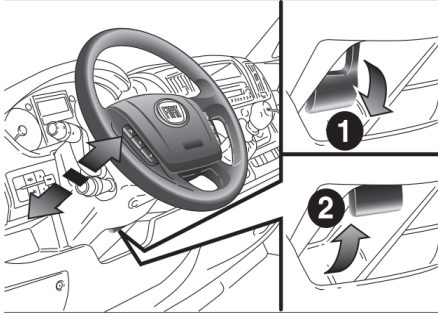

تصویر ۴۵

هشدار

۲۷) تمام تنظیمات باید هنگام توقف خودرو و خاموش بودن موتور صورت گیرد.

۲۸) هرگونه عملکرد متفرقه شامل کار بر روی سیستم غربیلک فرمان یا اصلاح ستون غربیلک فرمان (مانند نصب تجهیزات ضدسرقت) که موجب تأثیر منفی بر عملکرد و ایمنی خودرو و تجهیزات آن، ایجاد مشکلات ایمنی جدی و در نتیجه عدم تطابق خودرو با مقررات مربوطه شود، اکیداً ممنوع است و باعث باطل شدن گارانتی خودرو می‌گردد.

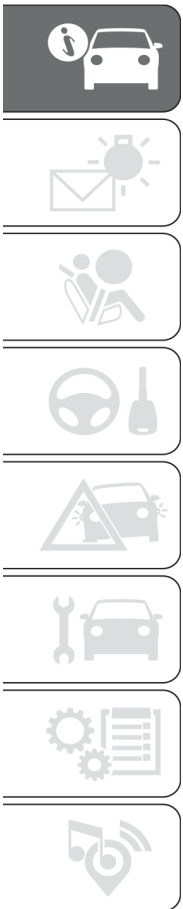

آینه‌های دید عقب

آینه‌های دید عقب داخلی

اهرم (A) تصویر ۴۶ برای حرکت دادن آینه به دو موقعیت مختلف استفاده می‌شود: عادی و ضد تابش

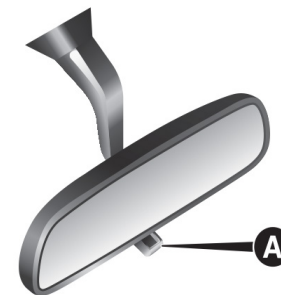

تصویر ۴۶

آینه‌های بغل

تنظیم دستی آینه

برای تنظیم آینه‌ها می‌توان شیشه آینه هر دو سمت را به صورت دستی تنظیم نمود.

آینه‌های برقی

تنها هنگام قرارگیری سوئیچ در موقعیت MAR می‌توان آینه‌ها را به صورت برقی تنظیم نمود.

برای تنظیم آینه‌ها، کلید مدور (B) تصویر ۴۷ را در یکی از چهار موقعیت زیر قرار دهید.

(1) آینه بغل سمت چپ (2) آینه بغل سمت راست (3) آینه محدب (دید گسترده) سمت چپ (4) آینه

محدب (دید گسترده) سمت راست (موقعیت‌های (3) و (4) برای آینه‌های دید عقب بیرونی با بازوی کوتاه، مدل‌های Tempo- tiberio و تمام آینه‌های دید عقب بیرونی دارای بازوی متوسط و بلند امکان پذیر است. پس از چرخاندن دکمه مدور (B) روی آینه می‌توان آن را در جهت فلش‌های نشان داده شده حرکت داده و آینه انتخابی را تنظیم نمود.

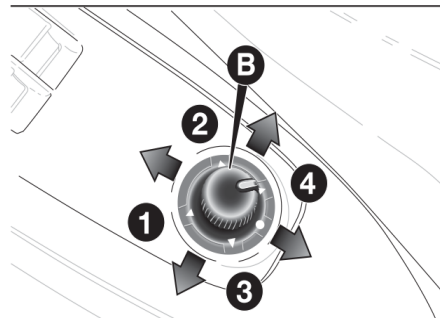

تصویر ۴۷

جمع کردن آینه‌ها به صورت دستی

در صورت نیاز برای مثال عدم وجود فضای کافی و یا در شستشوی خودکار خودرو می‌توان با حرکت دادن آینه‌ها از موقعیت (1) به (2) تصویر ۴۸، آنها را جمع نمود.

اگر به طور تصادفی به طور مثال بر اثر ضربه آینه به سمت خارج چرخید (موقعیت (3))، باید آن را به صورت دستی به سمت موقعیت (1) بازگردانید.

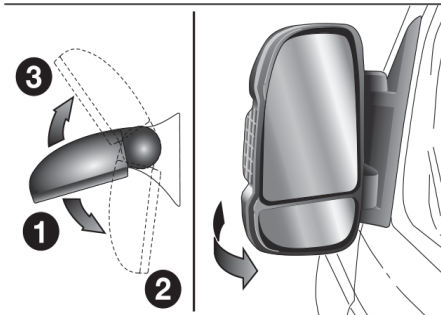

تصویر ۴۸

تا کردن آینه به صورت برقی

(در صورت مجهز بودن)

در صورت نیاز (برای مثال عدم وجود فضای کافی و یا در شستشوی خودکار خودرو) می‌توان با حرکت دادن آینه‌ها از موقعیت (1) به موقعیت (2) به صورت برقی یا دستی، آنها را تا نمود. (تصویر ۴۸)

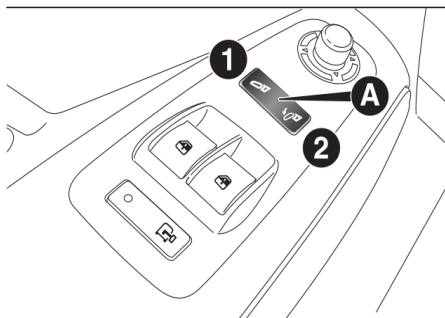

تصویر ۴۹

تا کردن برقی

برای تا کردن آینه‌ها به صورت برقی همانند تصویر ۴۹ بخش (2) دکمه دو سویه (A) را فشار دهید. برای باز کردن آینه بخش (1) دکمه را فشار دهید.

نکته مهم: اگر آینه‌ها به صورت برقی تا شده باشند باید آنها را به صورت برقی به حالت رانندگی باز گرداند. از بازکردن آینه‌ها به صورت دستی خودداری نمایید.

تا کردن دستی

برای تا کردن آینه‌ها به صورت دستی همانند تصویر ۴۸ آنها را از موقعیت (1) به موقعیت (2) حرکت دهید. در صورتی که آینه‌ها به صورت دستی تا شده باشند، می‌توان آنها را به صورت دستی یا برقی به حالت رانندگی بازگرداند.

نکته مهم: برای بازکردن آینه‌ها به صورت برقی همانند تصویر ۴۹ بخش (2) دکمه دو سویه (A) را فشار دهید تا زمانی که صدای "کلیک" شنیده شود سپس مجدداً بخش (1) دکمه را فشار دهید.

تا کردن آینه‌ها به سمت خارج

می‌توان آینه‌ها را به صورت دستی به سمت خارج تا نمود (موقعیت (3) تصویر ۴۸) و یا اگر آینه‌ها به صورت ناگهانی (مثلاً بر اثر ضربه) به سمت خارج چرخیده باشند، می‌توان آنها را دوباره به حالت رانندگی برگرداند.

اگر آینه‌ها به صورت دستی و یا بر اثر ضربه به سمت خارج چرخیده باشد می‌توان آنها را به صورت دستی یا برقی به حالت رانندگی بازگرداند. برای بازگرداندن برقی آینه‌ها به حالت رانندگی همانند تصویر ۴۹ بخش (2) دکمه دو سویه (A) را فشار دهید تا صدای "کلیک" شنیده شود، سپس مجدداً بخش (1) دکمه را فشار دهید.

نکته مهم: در صورتی که همانند تصویر ۴۸ با اشتباه آینه به صورت دستی به سمت خارج تا شده باشد می‌توان آن را در موقعیت وسط قرارداد در این حالت، آینه را به صورت دستی در موقعیت (1) قرار دهید سپس همانند تصویر ۴۹ بخش (2) دکمه دو سویه (A) را فشار دهید تا آینه به موقعیت (2) بازگردد و صدای "کلیک" شنیده شود سپس بخش (1) دکمه را فشار دهید تا آینه به موقعیت (1) بازگردد.

یخ‌زدایی / بخارزدایی

(در صورت مجهز بودن)

آینه‌ها مجهز به گرم‌کن هستند که با (فشار دکمه ) و روشن شدن گرم‌کن شیشه عقب می‌توان آنها را فعال نمود.

نکته مهم: این عملکرد دارای زمان‌بندی است و بعد از چند دقیقه به صورت خودکار غیرفعال می‌گردد.

هشدار

(۲۹) از آنجاییکه آینه بغل به صورت منحنی است ممکن است کمی فاصله تصویر دیده‌شده با مقدار حقیقی متفاوت باشد. علاوه بر این تصویر بخش پایینی آینه به گونه‌ای است که دامنه دید را افزایش می‌دهد. اندازه تصویر دیده شده کوچکتر شده و این برداشت القا می‌شود که اشیاء دیده شده در تصویر دورتر از فاصله واقعی است. (۳۰) هنگام رانندگی آینه‌ها باید در موقعیت (1) باشند.

چراغ‌های بیرونی خودرو

چکیده بحث

دسته راهنمای سمت چپ شامل کلیدهای کنترل چراغ‌های بیرونی می‌شود. تنها زمانی می‌توان چراغ‌هایی بیرونی را روشن نمود که سوئیچ در وضعیت ON باشد.

خاموش کردن چراغ‌ها

برای این کار طبق تصویر ۵۰ باید توییپ دسته راهنما روی علامت  باشد.



تصویر ۵۰

چراغ‌های رانندگی در روز

(در صورت مجهز بودن)

هنگامی که سوئیچ در موقعیت MAR قرار داشته و طبق تصویر ۵۰ تویی دسته راهنما در موقعیت O قرارگیرد، چراغ‌های رانندگی در روز به صورت خودکار روشن می‌شوند و سایر چراغ‌ها و چراغ سقفی خاموش می‌ماند. در برخی مدل‌ها از طریق منوی مندرج در صفحه نشانگر می‌توان چراغ رانندگی در روز را فعال یا غیر فعال نمود. برای اطلاعات بیشتر به بخش "صفحه نشانگر" فصل "آشنایی با صفحه نشانگر" مراجعه نمایید. در صورتی که چراغ رانندگی در روز غیرفعال باشد با وجود قرارگیری تویی دسته راهنما روی علامت O چراغ‌ها خاموش است.

۳۱ ⚠

چراغ‌های جلو نور پایین / نور بالا / بغل

همانند تصویر ۵۱ سوئیچ را در موقعیت MAR قرار داده و دسته راهنما را روی D قرار دهید. با فعال شدن چراغ‌های جلو نور پایین، چراغ رانندگی در روز خاموش و چراغ‌های جانبی و چراغ‌های جلو نور پایین روشن می‌شود و چراغ هشدار ۵۰ روی صفحه نشانگر روشن خواهد شد. هنگامی که سوئیچ در موقعیت STOP قرار گرفته و یا از مغزی سوئیچ خارج شده باشد و تویی دسته راهنما را از موقعیت O به D موقعیت تغییر کند تمامی چراغ‌های جانبی و چراغ پلاک راهنمایی و رانندگی خودرو روشن می‌شود و چراغ هشدار ۵۰ روی صفحه نشانگر روشن خواهد شد.



تصویر ۵۱

چراغ‌های اصلی جلو نور بالا

وقتی که تویی دسته راهنما در موقعیت D قرار دارد دسته راهنما را به سمت غربلیک فرمان بکشید (موقعیت ناپایدار دوم تصویر ۵۲) و چراغ هشدار ۵۱

روی صفحه نشانگر روشن خواهد شد.

برای خاموش کردن چراغ‌های اصلی جلو نور بالا دسته راهنما را مجدداً به سمت غربلیک فرمان بکشید.

(چراغ‌های نور پایین روشن خواهد شد)



تصویر ۵۲

چشمک‌زدن چراغ‌های جلو

صرف نظر از موقعیت تویی دسته راهنما جلو طبق تصویر ۵۳ دسته راهنما را به سمت غربلیک فرمان (موقعیت ناپایدار اول) بکشید.

چراغ هشدار ۵۱ روی صفحه نشانگر روشن خواهد شد.



تصویر ۵۳

چراغ نور بالای خودکار (کنترل چراغ نور بالا) چراغ‌های جلو

به منظور جلوگیری از تابش نور چراغ‌ها در چشم سایر رانندگان هنگام رسیدن خودرویی از سمت مقابل یا نزدیک شدن به خودروی جلویی، چراغ‌های نور بالا به صورت خودکار خاموش می‌شود. با انتخاب آیتم مربوطه در منو و چرخاندن دسته راهنما روی موقعیت **☺** سیستم فعال می‌گردد.

هنگامی که چراغ‌های نور بالا اصلی جلو برای اولین بار فعال می‌گردد با کشیدن دسته راهنما عملکرد آنها فعال شده و چراغ هشدار **⚠** روی صفحه نشانگر روشن می‌شود اگر چراغ‌های نور بالا روشن بماند، چراغ هشدار آبی **ⓘ** روشن می‌ماند.

در صورتی که سرعت خودرو از ۴۰ کیلومتر بر ساعت بیشتر شود و عملکرد فعال باشد، با کشیدن مجدد دسته راهنما به سمت موقعیت چراغ نور بالا عملکرد غیر فعال می‌شود.

در صورتی که سرعت خودرو از ۱۵ کیلومتر بر ساعت کمتر شود و عملکرد فعال باشد، چراغ نور بالا خاموش می‌شود. با کشیدن مجدد دسته راهنما به سمت موقعیت چراغ نور بالا چراغ روشن شده چراغ هشدار آبی **ⓘ** در صفحه نشانگر روشن می‌شود و تا زمانی که سرعت خودرو مجدداً به ۴۰ کیلومتر بر ساعت برسد چراغ نور بالا روشن می‌ماند.

هنگامی که سرعت خودرو از ۴۰ کیلومتر بر ساعت تجاوز کند، دوباره عملکرد به صورت خودکار صورت می‌گیرد **ⓘ**.

اگر در این شرایط دسته راهنما را دوباره بکشید تا چراغ نور بالا غیر فعال گردد، عملکرد غیرفعال شده و چراغ نور بالا خاموش می‌شود.

تویی دسته راهنما را به موقعیت **ⓘ** تصویر ۵۱ بچرخانید تا عملکرد خودکار غیر فعال شود. **⚠ (۲۲) (۲۳)**

چراغ پارک

تنها زمانی این چراغ‌ها روشن می‌شود که سوئیچ در موقعیت STOP قرار داشته و یا تویی دسته راهنمای سمت چپ ابتدا در موقعیت **ⓘ** و سپس در موقعیت **ⓘ** یا **ⓘ** قرار گیرد.

چراغ هشدار **ⓘ** در صفحه نشانگر روشن خواهد شد.

چراغ‌های راهنما

دسته راهنما را در موقعیت (پایدار) تصویر ۵۴ قرار دهید.

□ به سمت بالا (موقعیت 1): برای فعال کردن چراغ‌های راهنمای سمت راست است.

□ به سمت پایین (موقعیت 2): برای فعال کردن چراغ‌های راهنما چپ است.

چراغ هشدار **⚠** یا **⚠** روی صفحه نشانگر چشمک خواهد زد.

هنگامی که چراغ‌های رانندگی در روز روشن هستند (در مدل‌های بدون LED و یا در صورت مجهز بودن) فعال کردن چراغ‌های راهنما باعث خاموش شدن چراغ‌های رانندگی در روز سمت مربوطه می‌شوند (DRL).

عملکرد تغییر مسیر(لاین)

برای اعلام تغییر مسیر، دسته راهنمای سمت چپ را به مدت کمتر از نیم ثانیه در موقعیت (ناپایدار) قرار دهید.

پس از آن، چراغ راهنما در جهت انتخاب شده پنج بار چشمک‌زده و سپس به صورت خودکار خاموش خواهد شد.

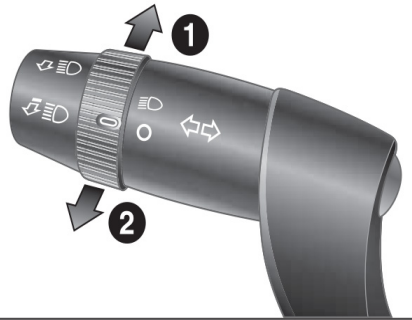

تصویر ۵۴

چراغ روشنایی موقت (راهنمایی تادربمنزل)

این چراغ فضای جلوی خودرو را برای مدت کوتاهی روشن می‌کند.

فعال کردن عملکرد

پس از قرارگیری سوئیچ در موقعیت STOP یا خارج کردن آن از مغزی فرمان، دسته راهنما را همانند تصویر ۵۵ و طی دو دقیقه پس از خاموش کردن موتور، به سمت غربیک فرمان بکشید.



هر بار که دسته راهنما حرکت کند، چراغ‌ها به مدت ۳۰ ثانیه تا حداکثر ۲۱۰ ثانیه روشن خواهند ماند و سپس به صورت خودکار خاموش خواهند شد. با فعال شدن عملکرد چراغ هشدار ۵۵ در صفحه نشانگر روشن خواهد شد و پیغام مربوطه در صفحه نشانگر ظاهر می‌شود (به بخش "چراغ‌ها و پیغام‌های هشدار" مراجعه نمایید).



تصویر ۵۵

چراغ هشدار با حرکت دسته راهنما روشن شده و تا غیرفعال شدن خودکار عملکرد، روشن خواهد ماند. هرگونه حرکت دسته راهنما فقط مدت زمان روشن ماندن چراغ‌ها را افزایش می‌دهد.

غیرفعال کردن عملکرد

همانند تصویر ۵۵ دسته راهنما را به مدت بیش از ۲ ثانیه به سمت غربی‌ک فرمان بکشید.

سنسور خودکار چراغ جلو (سنسور حساس به نور)

(در صورت مجهز بودن)

این سنسور بسته به تنظیمات حساسیت به نور میزان روشنایی بیرون خودرو را تشخیص می‌دهد. هر چه حساسیت بالاتر باشد، با کم شدن نور بیرون، چراغ‌های بیرونی خودرو فعال می‌شوند.

می‌توان حساسیت این سنسور را با استفاده از "منوی تنظیمات Set up" در صفحه نشانگر تنظیم نمود.

فعال کردن سنسور

تویی دسته راهنما را مطابق تصویر ۵۶ در موقعیت قرار دهید: این کار باعث می‌شود براساس شرایط نوری بیرون چراغ‌های جانبی و چراغ‌های کوچک به صورت همزمان و خودکار روشن شوند.

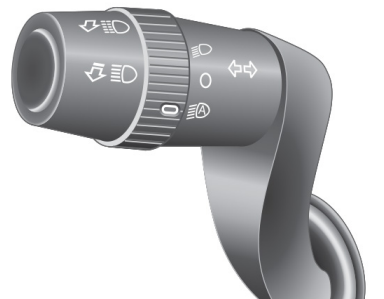

تصویر ۵۶

غیرفعال کردن سنسور

بعد از غیرفعال شدن سنسور حداکثر پس از ۱۰ ثانیه چراغ‌های جلو نور بالا و چراغ‌های بغل خاموش می‌شود.

سنسور قابلیت تشخیص وجود مه را ندارد. بنابراین در چنین شرایطی باید چراغ‌ها را به صورت دستی روشن نمود.

هشدار

۳۱) در کشورهایی که به اجبار باید در حین رانندگی در طول روز چراغ‌ها روشن باشد می‌توان از چراغ‌های رانندگی در روز به جای چراغ‌های نور پایین استفاده نمود و در کشورهایی که اجباری وجود ندارد می‌توان از آنها استفاده نکرد. حین رانندگی در شب و یا درون تونل نمی‌توان از چراغ‌های رانندگی در روز به جای چراغ‌های جلو نور پایین استفاده نمود.

استفاده از چراغ‌های رانندگی در روز در اتوبان زیر نظر قوانین کشوری است که در آن رانندگی می‌کنید. بر طبق مقررات عمل نمایید.

۳۲) سیستم از طریق یک دوربین کنترل می‌شود. شرایط خاص آب و هوایی ممکن است بر تشخیص درست شرایط جاده تأثیر بگذارد. بنابراین همیشه نحوه استفاده درست از چراغ‌های رانندگی در روز با توجه به قوانین بر عهده راننده است برای غیرفعال کردن عملکرد خودکار، تویی دسته راهنما را بر روی موقعیت قرار دهید.

۳۳) اگر با توجه به میزان بار، دوربین موقعیت را تشخیص ندهد سیستم ممکن است موقتاً عمل نکند تا دوباره دوربین به صورت خودکار کالیبره شود.

چراغ جلو

جهت چراغ‌های نور بالا

برای راحتی و ایمنی راننده و سایر رانندگان لازم است چراغ‌های جلو به درستی تنظیم شوند. برای اطمینان از دید درست در هنگام حرکت با چراغ روشن باید تنظیم چراغ‌ها به درستی صورت گیرد. برای بررسی و تنظیم نور چراغ‌های جلو با نمایندگی شرکت پارسیان موتور تماس حاصل نمایید.

تنظیم‌کننده صحیح نور چراغ‌های جلو

این تجهیزات زمانی عمل می‌کند که سوئیچ در موقعیت MAR بوده و چراغ‌های نور پایین روشن باشد.

تنظیم چراغ‌های جلو

بر روی کنترل پنل تصویر ۵۷ را فشار دهید.

بر اساس نحوه تنظیمات، ۷ موقعیت روی صفحه نشانگر نمایش داده می‌شود.

نکته مهم: هر بار که وزن بار حمل شده تغییر یابد تنظیمات نور چراغ‌ها را بررسی ننمایید.

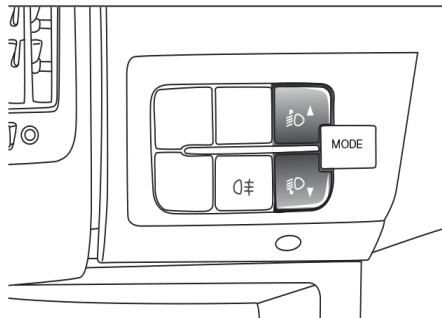

تصویر ۵۷

تنظیم چراغ مه‌شکن

(در صورت مجهز بودن)

برای بررسی و تنظیم چراغ‌ها به نمایندگی شرکت پارسیان موتور مراجعه نمایید.

تنظیم چراغ‌های جلو در خارج از کشور مبدأ

چراغ‌های نور بالا و پایین برای کشوری تنظیم می‌شود که خودرو در آنجا خریداری شده‌است در کشورهایی که در سمت دیگر جاده رانندگی می‌شود باید جهت نور چراغ‌های جلو بر اساس فیلمی که همراه دفترچه ارسال می‌گردد، تنظیم شده تا از تابش نور در چشم رانندگان خودروهای سمت مقابل جلوگیری شود.

این فیلم توسط MORAR Lineaccessori تولید و در نمایندگی شرکت پارسیان موتور موجود است.

چراغ‌های سقفی



چراغ سقفی جلو با نور نقطه‌ای

از کلید (A) تصویر ۵۸ برای روشن/خاموش کردن چراغ سقفی استفاده می‌شود. اگر کلید (A) در موقعیت وسط باشد: چراغ‌های (C) و (D) با باز/ بسته شدن درب روشن/خاموش می‌شوند. اگر سمت چپ کلید (A) را فشار دهید چراغ‌های (C) و (D) خاموش باقی می‌ماند. اگر سمت راست کلید (A) را فشار دهید چراغ‌های (C) و (D) روشن می‌ماند.

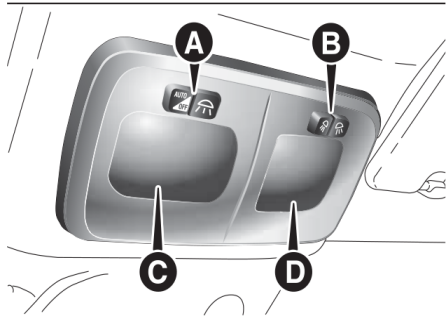

تصویر ۵۸

روشن/خاموش شدن چراغ‌ها به صورت کم کم و به تدریج خواهد بود. کلید (B) به صورت نور نقطه‌ای است وقتی چراغ سقف خاموش است می‌توان از این کلید به صورت زیر استفاده نمود:

با فشار سمت چپ کلید، چراغ (C) روشن می‌شود.

با فشار سمت راست کلید، چراغ (D) روشن می‌شود.

پس از قفل شدن درب، چراغ بعد از دوره زمان‌بندی شده به صورت خودکار خاموش می‌شود.



زمان بندی چراغ سقفی

در برخی مدل‌ها برای تسهیل در ورود و خروج از خودرو در هنگام شب و یا در نور کم دو نوع حالت زمان بندی مختلف وجود دارد.

- برای سوار شدن به خودرو
- برای پیاده شدن از خودرو

چراغ LED در محفظه بار

این چراغ در داخل محفظه بار تصویر ۵۹ تعبیه شده است.

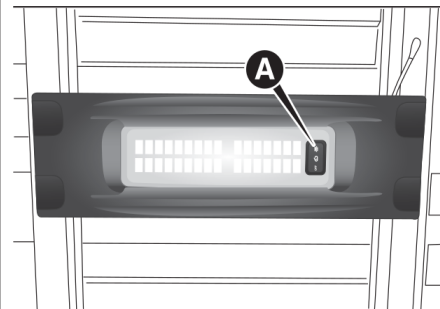

تصویر ۵۹

از کلید A می‌توان برای روشن و خاموش کردن چراغ استفاده نمود:

- موقعیت : چراغ همیشه روشن است.
- موقعیت : هنگامی که درب جلو، درب کناری و درب لولایی عقب باز شود، این چراغ روشن خواهد شد. پس از بسته شدن تمامی درب‌ها، این چراغ پس از ۱۰ ثانیه به صورت خودکار خاموش می‌شود. همچنین با ورود هر فرد به محفظه بار

چراغ روشن می‌شود و سپس بعد از چند ثانیه به صورت خودکار خاموش می‌شود.

موقعیت OFF : چراغ همیشه خاموش است.
اگر کلید در موقعیت روشن باشد، چراغ سقف ۱۵ دقیقه پس از خاموش شدن موتور به صورت خودکار خاموش خواهد شد.

چراغ سقفی قابل جابجایی

(در صورت مجهز بودن)

از این چراغ به عنوان چراغ قوه ثابت یا چراغ قوه پرتابل استفاده می‌شود.

هنگامی که چراغ قابل حمل به پایه ثابت تصویر ۶۰ وصل شود باتری چراغ قوه برقی به صورت خودکار شارژ می‌شود.

هنگامی که خودرو متوقف بوده و سوئیچ در موقعیت STOP قرار داشته یا از مغزی فرمان خارج شده باشد، چراغ سقف برای حداکثر ۱۵ دقیقه شارژ است.

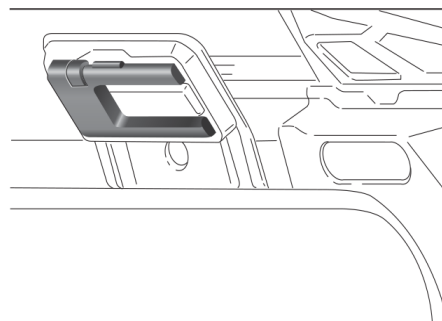

تصویر ۶۰

کلیدهای کنترل

چراغ‌های اعلام خطر(فلاشر)

می‌توان صرف نظر از موقعیت سوئیچ با فشار کلید (A) تصویر ۶۱ چراغ‌ها را روشن نمود.

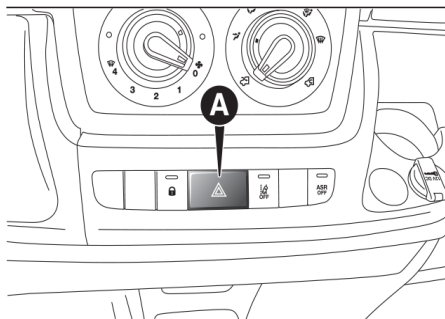

تصویر ۶۱

پس از فعال شدن سیستم چراغ‌های هشدار و روی صفحه نشانگر روشن خواهد شد.

برای خاموش کردن چراغ‌ها کلید (A) را مجدداً فشار دهید.

ترمز اضطراری

(در صورت مجهز بودن)

در صورت ترمزگیری اضطراری چراغ‌های اعلام خطر(فلاشر) به صورت خودکار روشن شده و همزمان علامت و روی صفحه نشانگر ظاهر می‌گردد.

این عملکرد پس از تغییر حالت ترمز به صورت خودکار غیر فعال می‌شود.

چراغ‌های مه‌شکن

(در صورت مجهز بودن)

هنگامی که چراغ‌های جانبی و عقب روشن است دکمه D در تصویر ۶۲ را فشار دهید تا چراغ‌های مه‌شکن و علامت D در صفحه نشانگر روشن شود. برای خاموش شدن چراغ مجدداً دکمه را فشار دهید.

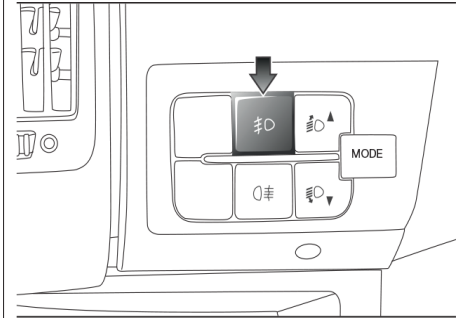

تصویر ۶۲

چراغ‌های مه‌شکن عقب

(در صورت مجهز بودن)

هنگامی که چراغ‌های نور پایین جلو و یا چراغ‌های جانبی و چراغ مه‌شکن (در صورت مجهز بودن) روشن است با فشار دکمه D می‌توان این چراغ را روشن نمود و علامت D در صفحه نشانگر روشن خواهد شد. با فشار مجدد دکمه، یا خاموش کردن چراغ‌های نور پایین یا چراغ مه‌شکن (در صورت مجهز بودن) چراغ خاموش می‌شود.

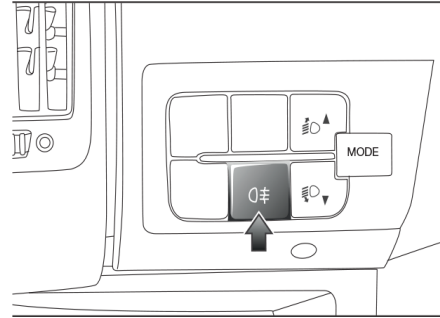

تصویر ۶۳

چراغ‌های مه‌شکن / چراغ‌های مه‌شکن عقب

(در صورت مجهز بودن)

هنگامی که چراغ‌های نور پایین روشن است، از دکمه (A) تصویر ۶۴ به روش زیر برای روشن کردن چراغ‌های مه‌شکن جلو/عقب استفاده نمایید:

- با یکبار فشار: چراغ‌های مه‌شکن روشن شده و علامت D روی صفحه نشانگر روشن خواهد شد.
- با دو بار فشار: چراغ‌های مه‌شکن عقب روشن شده و علامت D روی صفحه نشانگر روشن خواهد شد.
- با سه بار فشار: چراغ مه‌شکن جلو / عقب خاموش خواهد شد.

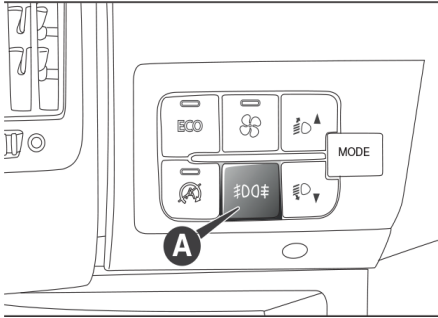

تصویر ۶۴

چراغ پارک

این چراغ فقط هنگام قرارگیری سوئیچ در حالت STOP یا خارج کردن سوئیچ از مغزی فرمان و با چرخاندن تویی دسته راهنمای سمت چپ به موقعیت O و سپس D یا D روشن می‌شوند. پس از آن چراغ هشدار روی صفحه نشانگر روشن خواهد شد.

عملکرد ECO

برای فعال کردن این عملکرد دکمه ECO تصویر ۶۴ را فشار دهید. با فعال شدن این عملکرد چراغ LED مربوطه روی دکمه همراه با علامت و پیام مربوطه روی صفحه نشانگر روشن خواهد شد.

این عملکرد در حافظه خودرو ثبت می‌شود و بنابراین با روشن شدن مجدد خودرو سیستم تنظیمات قبل از خاموش شدن موتور را حفظ خواهد کرد. با فشار مجدد دکمه، عملکرد غیر فعال شده و تنظیمات معمول رانندگی بازیابی می‌شود. با فعال بودن عملکرد در صورت بروز نقص، سیستم به صورت خودکار عملکرد ECO را غیر فعال نموده و تنظیمات معمول رانندگی بازیابی می‌شود.

گرم کن شیشه عقب

(در صورت مجهز بودن)

برای فعال شدن این عملکرد، دکمه (A) تصویر ۶۵ را فشار دهید. این عملکرد به صورت خودکار پس از ۲۰ دقیقه غیرفعال می‌شود.

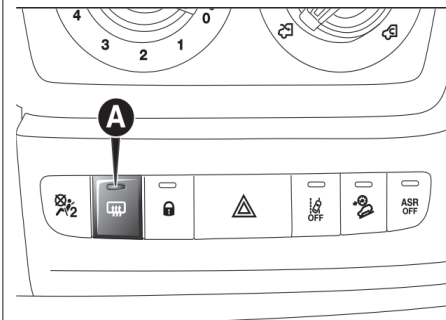

تصویر ۶۵

قطع کردن اتصال باتری

(قطع کردن)

(در صورت مجهز بودن)

همانطور که در تصویر ۶۶ نشان داده شده است، با قراردادن سوئیچ در موقعیت BATT می‌توان عملکرد قطع کردن اتصال باتری را فعال نمود.

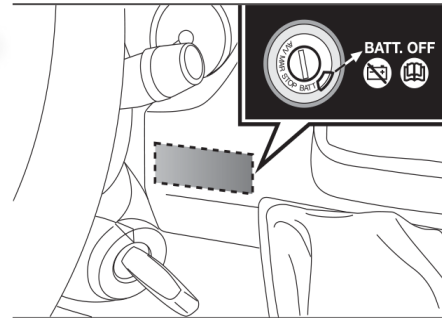

تصویر ۶۶

برای قرار دادن سوئیچ در موقعیت BATT، دکمه (A) (قرمز) تصویر ۶۷ را فشار دهید.

حدود ۷ دقیقه پس از آنکه سوئیچ در موقعیت BATT قرار گرفت با قطع ارتباط سیم ارت اتصال باتری قطع می‌شود.

این بازه زمانی ۷ دقیقه لازم است تا:

□ راننده از خودرو خارج شده و با استفاده از ریموت کنترل درب‌های خودرو را قفل کند.

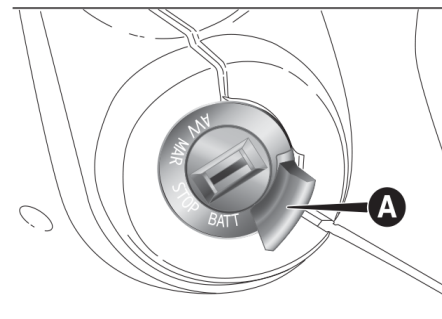

تصویر ۶۷

□ از غیر فعال بودن تمام سیستم‌های الکتریکی خودرو اطمینان حاصل شود.

پس از قطع اتصال باتری تنها می‌توان با استفاده از سوئیچ مکانیکی و باز کردن درب راننده وارد خودرو شد.

برای بازیابی اتصال باتری، سوئیچ را در مغزی فرمان وارد نموده و آن را در موقعیت MAR قرار دهید در این لحظه می‌توان خودرو را به طور معمول روشن نمود. در صورت قطع باتری، شاید لازم باشد که تمام تجهیزات الکتریکی اصلی (مانند ساعت تاریخ و غیره) را مجدداً تنظیم نمود.

قفل کردن درب

برای قفل تمام درب‌ها به صورت همزمان صرف نظر از موقعیت سوئیچ، دکمه (A) تصویر ۶۸ در کنسول وسط را فشار دهید.

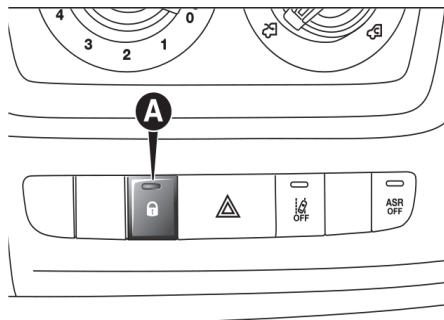

تصویر ۶۸

با قفل شدن درب‌ها، چراغ LED دکمه روشن خواهد شد.

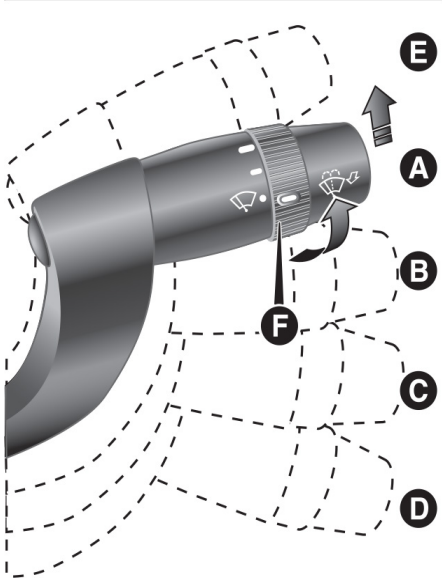

تصویر ۷۰

نکته مهم: توصیه می‌شود که هر سال تیغه‌های برف پاک‌کن تعویض شود.

عملکرد شستشوی هوشمند 'SmartWashing'
 با کشیدن دسته راهنما به سمت غربلیک فرمان (موقعیت ناپایدار) آب پاش شیشه‌شوی شیشه جلو تصویر ۷۱ فعال می‌شود.
 دسته برف پاک‌کن را به مدت نیم ثانیه کشیده و نگه دارید. با یک حرکت دسته برف پاک‌کن، می‌توان آب پاش شیشه‌شوی و برف پاک‌کن را به طور همزمان فعال نمود.

در صورت قرار گرفتن دسته راهنما در موقعیت (B)، برای حالت عملکرد تناوبی حلقه (F) را روی یکی از ۴ سرعت زیر قرار دهید.
 -- تناوب بسیار کند
 --- تناوب متوسط
 ---- تناوب تند
 (C) دور کند متوالی
 (D) دور تند متوالی
 (E) دور تند موقت (موقعیت ناپایدار)
 دور تند موقت در موقعیت (E) مربوط به زمانی است که دسته راهنما به صورت دستی در این موقعیت قرار گیرد.
 پس از رها کردن، دسته راهنما به موقعیت (A) باز می‌گردد و عملکرد برف پاک‌کن به صورت خودکار متوقف می‌شود.

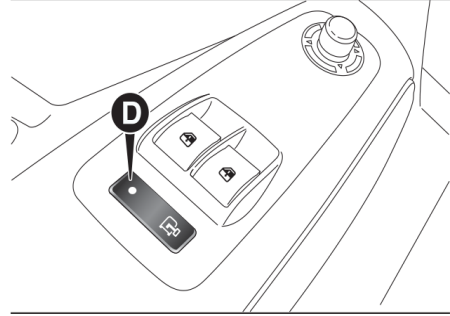

تصویر ۶۹

مطابق تصویر ۶۹ روی پنل شیشه بالا برقی، دکمه (D) قرار دارد که به صورت مستقل محفظه بار را قفل / باز می‌کند.

تمیز کردن شیشه

چکیده مبحث

دسته راهنمای سمت راست تصویر ۷۰ برف پاک‌کن و شیشه‌شوی و (در صورت مجهز بودن) شیشه‌شوی چراغ‌های جلو و سنسور حساس به باران را فعال می‌کند. این عملکرد فقط با قرارگیری سوئیچ در موقعیت MAR فعال می‌شود.

برف پاک‌کن / شیشه‌شوی

دسته راهنمای سمت راست تصویر ۷۰ می‌تواند در ۵ موقعیت قرار گیرد:
 (A) برف پاک‌کن خاموش
 (B) عملکرد متناوب

پس از رد کردن دسته برف پاک‌کن، عملکرد متوقف می‌شود. پس از حدود ۶ ثانیه، چرخه عملکرد برف پاک‌کن کامل می‌شود.

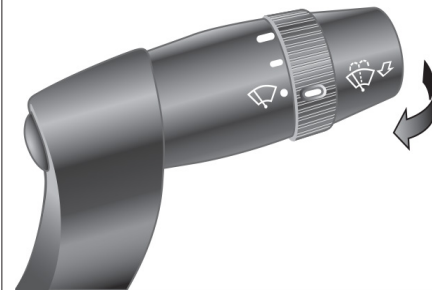

تصویر ۷۱

سنسور حساس به باران

(در صورت مجهز بودن)

سنسور حساس به باران پشت آینه دید عقب داخلی و روی شیشه جلو قرار دارد و بسته به شدت بارش به صورت خودکار میزان حرکت رفت و برگشت برف پاک‌کن را تنظیم می‌کند.

نکته مهم: محل سنسور را همیشه تمیز نگه دارید.

فعال سازی تصویر ۷۰

دسته راهنمای سمت راست را به سمت پایین موقعیت (B) بکشید تا یک کلیک به گوش برسد.

حرکت برف پاک‌کن نشان می‌دهد دستور اعمال و سنسور فعال شده‌است.

حلقه (F) را بچرخانید تا حساسیت سنسور حساس به باران افزایش یابد.

حرکت برف پاک‌کن نشان می‌دهد که دستورالعمل و حساسیت سنسور افزایش یافته‌است.

در صورت فعال بودن سنسور حساس به باران، اگر از شیشه‌شوی استفاده شود، پس از انجام چرخه شستشوی معمولی، سنسور به عملکرد خودکار بازمی‌گردد.

غیرفعال سازی تصویر ۷۰

دسته راهنما را از موقعیت (B) حرکت داده و یا سوئیچ را در موقعیت OFF قرار دهید. در صورت روشن کردن مجدد خودرو (سوئیچ در موقعیت ON قرار گیرد)، حتی اگر دسته راهنما در موقعیت (B) قرار داشته باشد، سنسور فعال نمی‌گردد. برای فعال کردن مجدد سنسور، دسته راهنما را در موقعیت (A) یا (C) قرار داده و سپس آن را در موقعیت (B) قرار دهید و حلقه تنظیم حساسیت سنسور را بچرخانید.

در این صورت حتی اگر شیشه جلو خشک باشد برف پاک‌کن به نشان فعال شدن سنسور یک بار حرکت خواهد کرد.

سنسور حساس به باران تفاوت روز و شب را تشخیص داده و به صورت خودکار تنظیمات لازم را اعمال می‌کند.

⚠️ (۳۴)

شیشه‌شوی چراغ‌های جلو

(در صورت مجهز بودن)

شیشه‌شوی چراغ‌های جلو قابل جمع شدن است بدین معنی که؛ این شیشه‌شوی درون سپر جلو قرار داشته و با فعال شدن برف پاک‌کن چراغ‌های جلو (چراغ نور پایین روشن باشد) این شیشه‌شوی نیز فعال می‌گردد.

نکته مهم: در بازه‌های زمانی معین، نحوه کارکرد و تمیز بودن آب پاش شیشه‌شوی را بررسی نمایند.



هشدار

۳۴) رگه‌های آب ممکن است باعث حرکت ناخواسته تیغه برف پاک‌کن شوند.



نکته مهم

۴) برای پاک‌کردن لایه‌های برف یا یخ شیشه جلو از برف پاک‌کن استفاده نکنید. در این شرایط ممکن است برف پاک‌کن‌های شیشه جلو در معرض فشار شدید قرار گرفته و در عملکرد کلید قطع کن موتور اختلال ایجاد نموده و عملکرد سیستم را برای چند ثانیه قطع نماید. اگر عملکرد به حالت اولیه برنگشت به نمایندگی شرکت پارسیان موتور مراجعه نمایید.

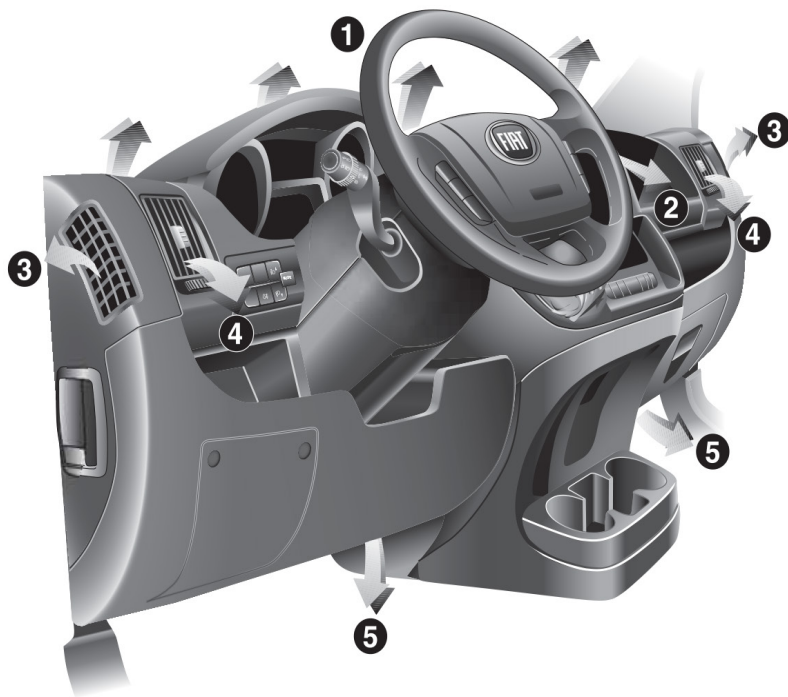

1. دریچه ثابت بالایی 2. دریچه‌های مرکزی قابل تنظیم 3. دریچه‌های جانبی ثابت 4. دریچه‌های جانبی قابل تنظیم 5. دریچه‌های رو به کف (پاها) برای صندلی‌های ردیف جلو

تصویر ۷۲

کنترل‌های سیستم تهویه مطبوع و گرمایش

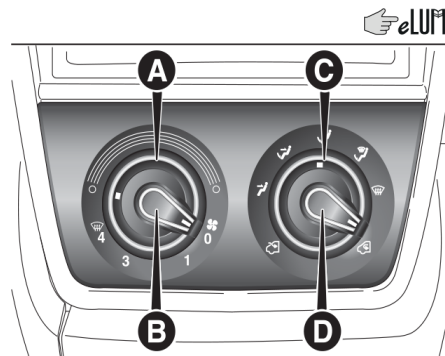

تصویر ۷۳

کنترل‌ها

کلید تنظیم دمای هوا (A) (برای هوای سرد یا گرم)

قسمت قرمز = هوای گرم

قسمت آبی = هوای سرد

کلید مدور (B) برای فعال‌سازی / تنظیم فن

0 = فن خاموش

1-2-3 = سرعت فن

4 = حداکثر سرعت فن

کلید انتخاب جهت وزش هوا

نژ برای خروج هوا از دریچه‌های وسط و جانبی

نژ برای گرم کردن پا و خروج هوای کمی سردتر

از دریچه‌های داشبورد در شرایط دمایی متوسط

(عملکرد دومنظوره).

نژ برای گرمایش در زمانی که دمای بیرون خودرو بسیار پایین است خصوصاً برای هدایت مستقیم هوا به سمت پاها

نژ برای گرم کردن پاها و بخارزدایی شیشه جلو به صورت همزمان

نژ برای بخارزدایی سریع شیشه جلو
دکمه مدور (D) برای فعال / غیرفعال‌سازی سیستم

گردش هوا دکمه مدور (D) را به سمت چپ بچرخانید تا گردش هوا در داخل خودرو فعال گردد.
دکمه مدور (D) را به سمت راست بچرخانید تا گردش هوا در داخل خودرو غیر فعال گردد.

سیستم کنترل دما

(در صوت مجهز بودن)



۲

کنترل‌ها

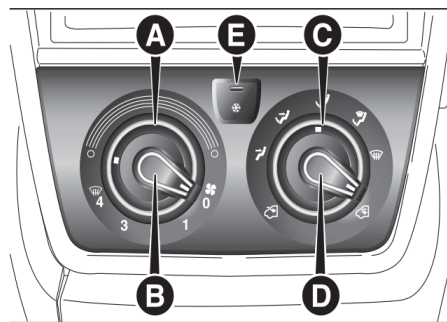

تصویر ۷۴

کلید تنظیم درجه هوا (A) (برای هوای سرد یا گرم)
قسمت قرمز = هوای گرم
قسمت آبی = هوای سرد
کلید مدور (B) برای فعال‌سازی / تنظیم فن
0 = فن خاموش
1-2-3 = سرعت فن
4 = حداکثر سرعت فن
کلید انتخاب جهت خروج هوا
نژ برای خروج هوا از دریچه‌های وسط و جانبی
نژ برای گرم کردن پا و خروج کمی هوای سردتر در شرایط دمایی متوسط از دریچه‌های داشبورد.
نژ برای گرمایش در زمان که دمای بیرون خودرو و بسیار پایین است خصوصاً برای هدایت مستقیم هوا به سمت پاها
نژ برای گرم کردن پاها و بخارزدایی شیشه جلو به صورت همزمان
برای بخارزدایی سریع شیشه جلو
دکمه مدور (D) برای فعال / غیرفعال‌سازی سیستم گردش هوا دکمه مدور (D) را به سمت چپ بچرخانید تا گردش هوا در داخل خودرو فعال گردد.
دکمه مدور (D) را به سمت راست بچرخانید تا گردش هوا در داخل خودرو غیر فعال گردد.
دکمه E برای فعال / غیرفعال‌سازی سیستم کنترل دما دکمه را فشار دهید (چراغ LED دکمه روشن می‌شود) تا سیستم کنترل دما فعال شود.
دکمه را مجدداً فشار دهید (چراغ LED دکمه خاموش می‌شود) تا سیستم کنترل دما غیر فعال شود.



۲) با توجه به مقررات وضع شده در کشورهای که خودرو در آن فروخته می‌شود برای سیستم تهویه مطبوع از گاز مبرد R1234YF یا R134a استفاده می‌شود. برای شارژ تنها از گاز مبرد درج شده در برچسب داخل محفظه موتور استفاده شود. استفاده از سایر مبردها ممکن است بر کارایی و وضعیت سیستم تأثیر بگذارد. روان‌کننده مورد استفاده در کمپرسور نیز کاملاً با نوع گاز مبرد همخوانی دارد. برای کسب اطلاعات به نمایندگی شرکت پارسیان موتور مراجعه نمایید.

سیستم خودکار کنترل دما

(در صورت مجهز بودن)



۲

کنترل‌ها

- A:** کلید AUTO برای کنترل خودکار تمام عملکردها
- B:** کلید انتخاب جهت وزش هوا
- C:** نمایشگر
- D:** کلید کنترل عملکرد MAX DEF
- E:** کلید غیر فعال کردن سیستم
- F:** کلید کنترل فعال / غیر فعال کردن کمپرسور
- G:** کلید کنترل نحوه گردش هوا
- H:** کلیدهای کنترل افزایش / کاهش سرعت فن

کلید مدور کنترل افزایش / کاهش دما

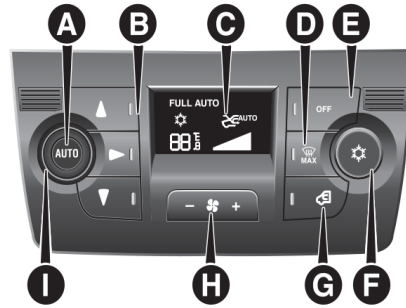

تصویر ۷۵

نحوه استفاده از سیستم کنترل دما

می‌توان به روش‌های مختلف از این سیستم استفاده نمود ولی توصیه می‌شود ابتدا کلید AUTO را فشار داده و سپس کلید مدور را بچرخانید تا دمای مطلوب روی صفحه نشانگر تنظیم شود.

می‌توان میزان دما، درجه حرارت، نحوه توزیع دما را به سمت سرنشینان، عملکرد گردش هوا و فعال‌سازی کمپرسور سیستم کنترل دما را تنظیم نمود. اگر تمام عملکردها به صورت خودکار باشد تنها می‌توان عملکردهای زیر را به صورت دستی تنظیم نمود:

- گردش هوا (برای فعال شدن دائم گردش هوا یا برای غیرفعال شدن دائم گردش هوا)**

برای افزایش سرعت یخ‌زدایی / برف‌زدایی شیشه جلو شیشه عقب و آینه‌های بغل در حالت عملکرد کاملاً خودکار سیستم، شما می‌توانید دما، جهت وزش هوا و سرعت فن را با استفاده از کلید یا دکمه مدور مربوطه تغییر دهید: سیستم به صورت خودکار تنظیمات را برای تطبیق با انتخاب جدید عوض می‌کند.

در حالت عملکرد کاملاً خودکار (FULL AUTO) در صورت عوض کردن تنظیمات جهت وزش، سرعت فن و یا استفاده از کمپرسور و یا تعویض نحوه گردش هوا دکمه FULL روی صفحه نشانگر ظاهر می‌گردد. در این حالت عملکرد از حالت کنترل خودکار به دستی تغییر می‌کند مگر آنکه دکمه AUTO مجدداً فشار داده شود.

نکته مهم

۳) با توجه به مقررات وضع شده در کشورهایی که خودرو در آن فروخته می‌شود برای سیستم تهویه مطبوع از گاز مبرد R1234YF یا R134a استفاده می‌شود. برای شارژ تنها از گاز مبرد درج شده در برچسب داخل محفظه موتور استفاده شود. استفاده از سایر مبردها ممکن است بر کارایی و وضعیت سیستم تأثیر بگذارد. روان‌کننده مورد استفاده در کمپرسور نیز کاملاً با نوع گاز مبرد همخوانی دارد. برای کسب اطلاعات به نمایندگی شرکت پارسیان موتور مراجعه نمایید.

بخاری مکمل

(در صورت مجهز بودن)

در برخی مدل‌ها، یک بخاری اضافی در زیر صندلی راننده تعبیه شده‌است. فن این بخاری با فشار دادن کلید (F) در زیر کنترل پنل تصویر ۷۶ عمل می‌کند.

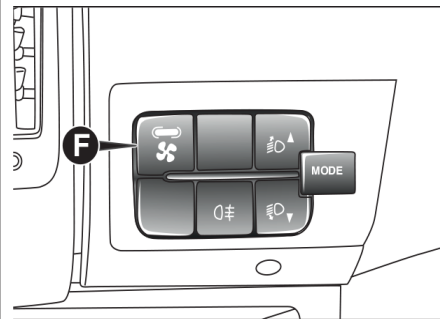

تصویر ۷۶

بخاری مکمل جداگانه

(در صورت مجهز بودن)



در صورت مجهز بودن (درخواست) دو نوع بخاری جداگانه را می‌توان در خودرو نصب نمود:
یکی کاملاً خودکار و دیگر مدل قابل برنامه‌ریزی

مدل خودکار

هنگامی که موتور روشن بوده و با توجه به دمای بیرون و شرایط آب و هوایی می‌توان این بخاری تکمیلی را در وضعیت خودکار فعال نمود.
غیر فعال کردن همیشه به صورت خودکار صورت می‌گیرد.
(۳۵ ⚠️)

نکته مهم: در مدت زمانی که هوای بیرون کمی سرد است و بخاری دستگاه کار می‌کند بررسی نمایید تا میزان سوخت همیشه بیشتر از حد ذخیره باشد در غیر اینصورت دستگاه غیر فعال شده و باید با نمایندگی پارسیان موتور تماس حاصل فرمایید.

مدل قابل برنامه‌ریزی

بخاری تکمیلی کاملاً مستقل از روشن/ خاموش بودن موتور عمل می‌کند و:

- با وجود خاموش بودن موتور کابین سرنشینان را گرم می‌کند.

- شیشه‌ها را یخ‌زدایی می‌کند.
- خنک‌کننده موتور و پس از آن خود موتور را قبل از استارت گرم می‌کند. سیستم شامل:
- یک سوخت دیزل برای گرم کردن آب یا خفه‌کن
- اگزوز برای گازهای ناشی از احتراق
- پمپ اندازه‌گیری متصل به لوله‌های مخزن برای تأمین بخاری
- مبدل حرارتی متصل به لوله‌های سیستم خنک‌کننده موتور
- یونیت کنترل متصل به سیستم گرمایش/ تهویه مطبوع برای عملکرد خودکار
- یونیت کنترل الکتریکی برای کنترل و تنظیم بخاری
- تایمر دیجیتال تصویر ۷۷ برای روشن کردن دستی یا قابل برنامه‌ریزی برای زمان روشن شدن بخاری می‌شود.
- نکته مهم: بخاری مجهز به قطع‌کننده حرارتی است که به دلیل نبود مقدار کافی خنک‌کننده، در صورت گرم شدن بیش از حد احتراق را قطع می‌کند. در اینصورت پس از رفع عیب سیستم خنک‌کننده و یا اضافه‌کردن مایع خنک‌کننده، قبل از روشن کردن بخاری، دکمه انتخاب برنامه را فشار دهید.

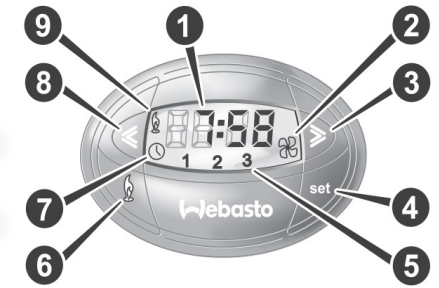

تصویر ۷۷

- (1) نشانگر زمان / تایمر
- (2) چراغ هشدار سیستم تهویه
- (3) دکمه تنظیم ساعت (اضافه کردن)
- (4) دکمه انتخاب برنامه
- (5) شماره زمان از پیش انتخاب شده
- (6) دکمه فعال سازی برای گرم کردن آبی
- (7) چراغ هشدار تنظیم / قرائت زمان
- (8) کلید تنظیم ساعت (کم کردن)
- (9) چراغ هشدار چرخه گرمایش

روشن کردن بخاری به صورت آبی

برای روشن کردن دستی سیستم، دکمه (6) تایمر را فشار دهید چراغ نشانگر و چراغ هشدار (9) روشن شده و در زمان درست سیستم شروع به کار می کند. زمان روشن شدن بعد از ۱۰ ثانیه محو می شود.

فعال سازی قابل برنامه ریزی برای گرمایش

قبل از فعال سازی سیستم برنامه ریزی باید زمان را تنظیم کنید.

تنظیم زمان فعلی

- دکمه (4) را فشار دهید: نشانگر و چراغ هشدار (7) روشن خواهد شد.
- همزمان ظرف مدت ۱۰ ثانیه دکمه های (3) یا (8) را فشار دهید تا زمان درست را انتخاب کنید.
- دکمه (4) را رها کنید.

بعد از محو شدن نشانگر زمان فعلی ذخیره می گردد. با فشار مستمر دکمه های (3) یا (8) زمان را می توان سریع تر عقب یا جلو برد هنگامیکه عملکرد گرمایش یا تهویه مطبوع فعال است نمی توان زمان را تنظیم نمود.

نکته مهم: به زمان ذخیره روشنایی روز / تنظیم زمان استاندارد توجه نمایید.

برای تنظیم زمان فعال شدن

دکمه (4) را فشار دهید:

- علامت (10) یا زمان تنظیم شده قبلی و شماره (5) مربوط به بازخوانی زمان از پیش انتخاب شده برای ۱۰ ثانیه در روی صفحه نشانگر روشن می شود.

نکته مهم: در صورت تمایل به بازخوانی سایر زمانهای از پیش انتخاب شده، دکمه (4) را ظرف ۱۰ ثانیه چندین بار برای انتخاب زمان مورد نظر فشار دهید سپس دکمه (3) یا (8) را فشار دهید تا زمان مورد نظر را انتخاب کنید.

نکته مهم: تأیید ذخیره شدن زمان انتخابی به صورت زیر است: محو شدن زمان فعلی و ظاهر شدن شماره زمان از پیش انتخاب شده (5) با روشن شدن چراغ آن بر روی صفحه نشانگر

نکته مهم: پس از آن که گرم کن روشن می شود چراغ نشانگر (9) روی صفحه نشانگر روشن شده و چراغ شماره زمان از پیش انتخاب شده (5) خاموش می شود.

تنظیمات استاندارد:

- زمان از پیش انتخاب شده 1 : 6:00
- زمان از پیش انتخاب شده 2 : 16:00
- زمان از پیش انتخاب شده 3 : 22:00

نکته مهم: با تنظیمات جدید، تنظیمات پیش فرض کارخانه لغو می گردد.

زمان های از پیش انتخاب شده ذخیره می شود مگر آنکه تغییرات زیر صورت گیرد. اگر ساعت از طریق شبکه برق خودرو قطع شود (مثلاً به دلیل قطع باتری)، تنظیمات پیش فرض کارخانه باز یابی می شوند.



غیر فعال کردن برنامه زمانبندی برای روشن شدن برای حذف زمان فعال سازی زمانبندی شده، دکمه (4) را فشار کوتاه دهید: چراغ نشانگر خاموش شده و شماره (5) مربوط به زمان از پیش انتخاب شده محو می‌گردد.

بازخوانی یکی از برنامه‌های زمانبندی برای روشن شدن

۱۰ ثانیه دکمه (4) را فشار دهید تا شماره برنامه برای زمانبندی دلخواه روی صفحه نشانگر ظاهر گردد. برنامه انتخاب شده پس از ۱۰ ثانیه بدون نیاز به فشار دکمه دیگری به نشانه تأیید به صورت خودکار فعال می‌گردد به منظور استفاده درست و ایمن از عملکرد بخاری مجزا از برنامه زمانبندی شده استفاده کنید (بدین منظور به بخش استفاده از بخاری مجزای کتابچه راهنما مراجعه فرمایید.

نکته مهم: بخاری مجزا را می‌توان با زمان از پیش انتخاب شده هم در حالت پارک خودرو و هم در حالت حرکت فعال نمود.

نکته مهم: می‌توان با استفاده از دستورالعمل‌های ذکر شده قبلی برنامه زمانبندی را تغییر داده و یا لغو نمود.

تنظیم طول مدت عملکرد

دکمه را فشار داده و نگهدارید.

همزمان دکمه (3) یا (8) را فشار دهید زمان و چراغ هشدار (7) نمایش داده می‌شوند دکمه (4) را مجدداً فشار داده و نگهدارید. همزمان دکمه (3) یا (8) را فشار دهید.

به محض محو شدن پیغام یا با فشار دکمه (4) طول مدت عملکرد پیش فرض نمایش داده شده ذخیره می‌گردد.

غیر فعال کردن سیستم گرمایش

غیر فعال کردن سیستم بسته به نوع فعال سازی (به صورت خودکار یا دستی) می‌تواند به صورت زیر باشد:

□ خودکار: هنگامی که طول مدت عملکرد زمانبندی شده بیش از حد باشد، بعد از زمان تعیین شده سیستم غیرفعال و پیغام از روی صفحه محو می‌گردد.

□ دستی: مجدداً دکمه "گرمایش آنی" را روی تایمر فشار دهید (دکمه 6 مشعل).

چراغ هشدار گرمایش و چراغ نشانگر خاموش می‌شوند. پمپ گردش مایع خنک‌کننده حداکثر تا ۲ دقیقه کار می‌کند:

در طی این مدت می‌توان دوباره بخاری را روشن نمود.

نکته مهم: هنگامی که شارژ باتری کم باشد بخاری کمکی خاموش می‌شود تا بتوان خودرو را روشن نمود.

نکته مهم: قبل از روشن کردن دستگاه اطمینان حاصل نمایید میزان سوخت موجود بالاتر از حد ذخیره است. در غیر اینصورت دستگاه غیر فعال شده و باید به نمایندگی شرکت پارسپان موتور مراجعه فرمایید.

□ همواره هنگام سوخت‌گیری و نزدیک پمپ بنزین بخاری را خاموش نمایید تا از خطر انفجار یا آتش‌سوزی جلوگیری شود.

□ هرگز خودرو را بر روی مواد اشتعال‌زا نظیر کاغذ یا برگ‌های خشک پارک نکنید چون احتمال آتش‌سوزی وجود دارد.

□ دمای اطراف بخاری نباید از 120°C بیشتر شود (مثلاً هنگام رنگ کاری در کارگاه صافکاری و نقاشی). ممکن است اجزای الکتریکی یونیت کنترل در حرارت‌های بالا آسیب ببینند.

□ هنگامیکه خودرو خاموش بوده و بخاری فعال است شارژ باتری مصرف می‌شود. بنابراین اجازه دهید موتور کمی در جا کار کند تا اطمینان حاصل نمایید باتری کاملاً شارژ می‌شود.

□ برای بررسی میزان سطح مایع خنک‌کننده به دستورالعمل بخش "مایع خنک‌کننده موتور" مراجعه نمایید. آب درون محفظه گردش بخاری باید دارای ۱۰٪ ضدیخ باشد.

□ برای تعمیر و نگهداری فقط به نمایندگی شرکت پارسپان موتور مراجعه نموده و فقط از قطعات اصلی استفاده نمایید.

نگهداری دوره‌ای

در صورت مجهز بودن خودرو به بخاری مکمل باید به صورت دوره‌ای و (در شروع فصل زمستان) در نمایندگی پارسپان موتور مورد بررسی قرار گیرد. این بررسی، ایمنی و عملکرد اقتصادی بخاری و افزایش طول عمر آن را تضمین می‌کند.

بخاری مکمل عقب (مدل‌های Panorama و Combi)

(در صورت مجهز بودن) مدل‌های Panorama و Combi به سیستم گرمایش اصلی و برای صندلی‌های ردیف دوم به یک سیستم تکمیلی (به عنوان آپشن) مجهز هستند که این سیستم مطابق تصویر ۷۸ مجهز به کنترل سقفی است. برای روشن/ خاموش کردن آن می‌توان از دکمه (F) تصویر ۷۹ در کنترل پنل استفاده نمود.

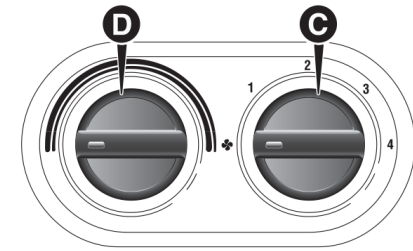

تصویر ۷۸

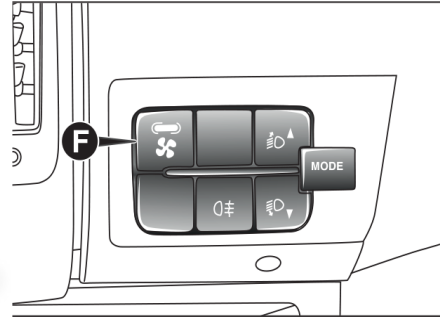

تصویر ۷۹

دکمه مدور (D) را روی سردترین حالت قرار دهید (دکمه مدور روی بخش آبی باشد) هوای تازه از دریچه‌های رو به جاپای سمت عقب خودرو (برای مدل‌های Panorama زیر صندلی‌های ردیف دوم و سوم و برای مدل‌های Combi در دیواره برجستگی داخلی چرخ سمت چپ) وزیده می‌شود. دکمه مدور (C) را روی گرم‌ترین حالت قرار دهید. (دکمه مدور روی بخش آبی باشد) هوای گرم (با گرم شدن موتور) از دریچه‌های رو به جاپای سمت عقب خودرو (برای مدل‌های Panorama زیر صندلی‌های ردیف دوم و سوم و برای مدل‌های Combi در دیواره برجستگی داخلی چرخ سمت چپ) وزیده می‌شود.

کنترل تکمیلی هوای عقب خودرو

(مدل‌های Panorama و Combi)

(در صورت مجهز بودن)

مدل‌های Panorama و Combi مجهز به سیستم تهویه مطبوع / بخاری اصلی و یک سیستم تکمیلی

(به عنوان آپشن) هستند که مطابق تصویر ۷۸ کنترل آن روی سقف بالای صندلی‌های ردیف دوم قرار دارد. برای فعال/ غیر فعال کردن عملکرد باید از دکمه (F) تصویر ۷۹ روی کنترل پنل استفاده نمود. تهویه مطبوع تنها زمانی کار می‌کند که سیستم تهویه مرکزی روشن باشد.

□ هنگامیکه دکمه مدور (D) کاملاً در موقعیت سرما قرار دارد (در بخش آبی رنگ) هوای سرد از دریچه‌ها به سقف می‌وزد.

□ هنگامیکه دکمه مدور (1) در موقعیت گرما قرار دارد (در بخش قرمز رنگ) هوای گرم تولید شده (با گرم شدن موتور) از دریچه‌های زیر پایی عقب (زیر صندلی‌های ردیف دوم و سوم مدل Panorama و دیواره برجستگی داخلی چرخ سمت چپ در مدل‌های Combi) وزیده می‌شود.

□ اگر دکمه مدور (D) در موقعیت وسط قرار گیرد هوا بین دریچه‌های سقف و زیرپایی عقب توزیع شده و دما متغیر است.

نکته مهم: اگر کمپرسور سیستم کنترل اصلی هوا روشن باشد (عملکرد دکمه E)، حتی اگر فن سیستم کنترل تکمیلی هوا نیز در موقعیت 0 باشد، سرعت ۱ بطور خودکار فعال شده تا از یخ‌زدگی و آسیب قطعات جلوگیری شود.

هشدار



۳۵) بخاری نیز همانند موتور البته کمتر سوخت مصرف می‌کند. برای جلوگیری از ایجاد مسمومیت و خفگی در محیط‌های بسته نظیر پارکینگ یا کارگاه‌های بدون تهویه برای خروج دود آگزوز بخاری تکمیلی نباید حتی برای مدت کوتاه روشن بماند.

شیشه بالابر برقی

شیشه بالابر برقی

شیشه بالابر برقی با قرارگیری سوئیچ در موقعیت MAR، از کلیدهای تصویر ۸۰ روی زیر ارنجی داخلی پنل درب راننده می‌توان برای :
 (A) : باز کردن / بستن شیشه جلو سمت چپ
 (B) : باز کردن / بستن شیشه استفاده نمود.

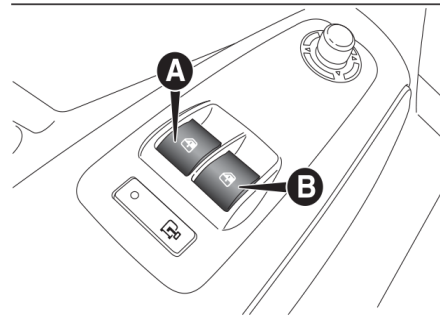

تصویر ۸۰

عملکرد خودکار متوالی

یکی از دکمه‌ها را برای بیشتر از نیم ثانیه فشار داده و نگه داشته تا عملکرد اتوماتیک متوالی شیشه بالابر فعال شود. در صورتی که شیشه به آخرین حد باز یا بسته بودن برسد یا دکمه را مجدداً فشار دهید حرکت شیشه متوقف می‌شود.

نکته مهم: در صورتی که سوئیچ در موقعیت STOP قرار داشته و یا از مغزی فرمان خارج شود، شیشه بالابر برقی تا ۳ دقیقه فعال بوده و به محض باز شدن یکی از درب‌ها غیر فعال می‌گردد.

شیشه سمت سرنشین جلو

برای باز کردن / بستن این شیشه کلیدی روی زیرآرنجی داخلی درب جلو سمت سرنشین تعبیه شده است.
 ۳۶



هشدار

۳۶) استفاده نامناسب از شیشه بالابر برقی خطرناک است. پس از عملکرد و در طول آن، همیشه از عدم حضور شخص یا اشیاء در مسیر حرکت شیشه اطمینان حاصل کنید. هنگام ترک خودرو همیشه سوئیچ را از مغزی فرمان خارج کنید تا از خطر آسیب‌دیدگی به دلیل عملکرد اتفاقی شیشه بالابر برقی جلوگیری شود.

درب موتور

باز کردن

به روش زیر عمل کنید:

- درب سمت راننده را باز کنید تا بتوانید به اهرم آزاد کن درب موتور دسترسی پیدا کنید.
 - اهرم تصویر ۸۱ را در جهت فلش بکشید.
 - همانطور که در تصویر ۸۲ نشان داده شده اهرم A را بلند کنید.
 - درب موتور را همزمان با خارج کردن میله کمکی نگهدارنده از جای خود (D) بالا کشیده سپس انتهای میله کمکی نگهدارنده (C) تصویر ۸۴ را داخل سوراخ (E) درب موتور قرار دهید.
- نکته مهم: پیش از باز کردن درب موتور بررسی کنید بازوی برف پاک‌کن شیشه جلو از شیشه جلو باز نشود.



هشدار

۳۷) به دلایلی ایمنی هنگام رانندگی همیشه باید درب موتور کاملاً بسته شود. از بسته شدن کامل درب و قفل شدن آن اطمینان حاصل کنید. اگر هنگام رانندگی متوجه عدم قفل شدن کامل درب شدید، بلافاصله توقف کرده و درب موتور را به نحو صحیح ببندید.

۳۸) در صورتی که میله نگهدارنده در جای درست قرار نگرفته باشد ممکن است درب موتور به صورت ناگهانی بیفتد.

۳۹) تنها در هنگام توقف خودرو، این اقدامات را انجام دهید.

پشت‌سری‌ها

جلو

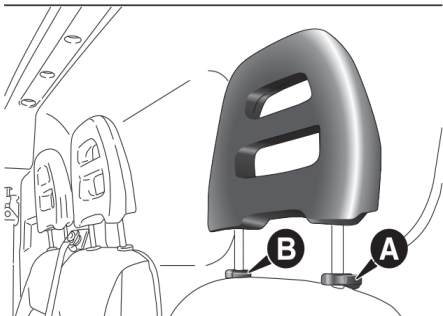

تصویر ۸۵

در برخی مدل‌ها پشت‌سری‌ها قابل تنظیم بوده و به طور خودکار در جای تعیین شده قفل می‌شوند.

۴۰ ⚠️

بازکردن درب را امتحان کنید. اگر به طور ایمن بسته نشده باشد، درب موتور را به سمت پایین فشار ندهید بلکه آن را باز نموده و مراحل فوق را تکرار کنید.

نکته مهم: بررسی نمایند درب موتور کاملاً بسته باشد تا از باز شدن آن در حین رانندگی جلوگیری شود.

۳۷ ۳۸ ۳۹ ⚠️

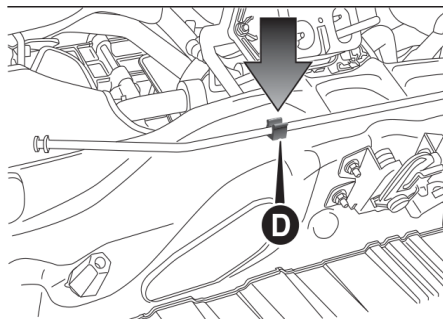

تصویر ۸۳

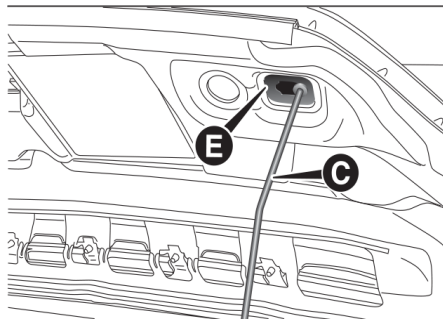

تصویر ۸۴

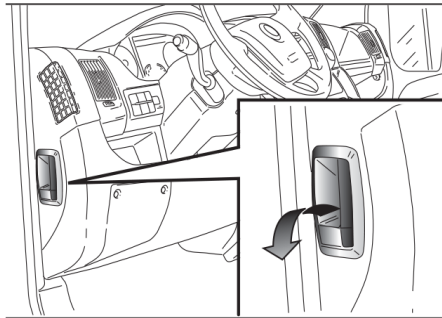

تصویر ۸۱

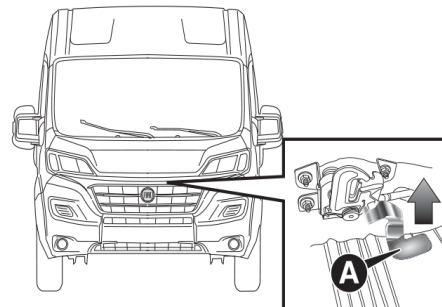

تصویر ۸۲

بستن

به روش زیر عمل کنید:

درب موتور را با یک دست بلند کرده با دست دیگر میله (C) تصویر ۸۴ را از سوراخ E خارج نموده و آن را در سر جای خود (D) در تصویر ۸۳ قرار دهید. درب موتور را تا حدود ۲۰ سانتی متری محافظه موتور پایین آورده و آن را رها کنید. برای اطمینان از بسته شدن کامل درب موتور (ممکن است درب موتور فقط بوسیله بست ایمنی بسته شده باشد)

تنظیم

- تنظیم به سمت بالا: پشت سری را به سمت بالا بکشید تا در محل خود قفل شود.
 - تنظیم به سمت پایین: دکمه A تصویر ۸۵ را فشار داده و پشت سری را پایین آورید.
- برای جدا کردن پشت‌سری‌ها دکمه‌های (A) و (B) تصویر ۸۵ را به طور همزمان از دو سمت میله نگهدارنده فشار داده و آنها را به سمت بالا بکشید.



هشدار

تمام تنظیمات باید فقط هنگام توقف و خاموش بودن موتور انجام شود. پشت سری‌ها باید طوری تنظیم شود که بتوانید سرتان را به آن تکیه دهید نه گردن را فقط در این شرایط، پشت‌سری‌ها محافظت صحیح خود را ارائه خواهند داد.

برای استفاده از نهایت محافظت پشت‌سری‌ها، پشتی صندلی را طوری تنظیم کنید که سر و گردن و پشت بدن به صورت قائم قرار بگیرند و سرتان تا حد ممکن به پشت سری نزدیک باشد.

تنظیمات داخلی



محفظه زیر صندلی سرنشین جلو

- برای استفاده از این محفظه به روش زیر عمل کنید:
- درپوش A تصویر ۸۶ را باز نموده و مطابق تصویر آن را خارج کنید.
 - قفل دکمه مدور (B) را خلاف جهت عقربه‌های ساعت چرخانده و آنرا بیرون آورید تا بتوان محفظه را بیرون آورد.

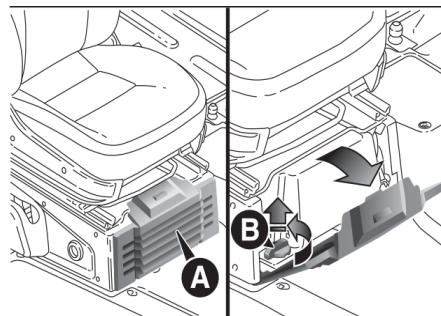

تصویر ۸۶

پورت‌های USB

(در صورت مجهز بودن)

این پورت‌های می‌توانند در:

- وسط داشبورد در کنار فنکدک بوده و فقط به عنوان منبع تغذیه دستگاه‌های متصل شده مورد استفاده قرار گیرند.
- مانند تصویر ۸۷ در کانال مرکزی بالای محل

قرارگیری تلفن همراه قرار داشته و برای ارتباط با دستگاه‌های دارای USB به کار رود (برای توضیح بیشتر درمورد Uconnect 3 یا Uconnect 5 به بخش "ارتباط USB در مبحث Multimedia" مراجعه نمایید).

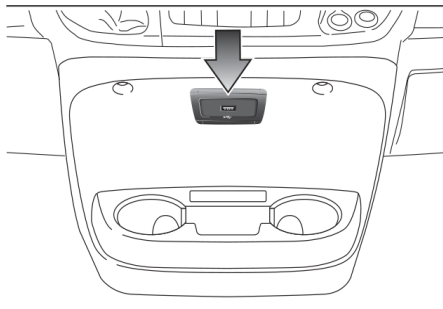

تصویر ۸۷

سوکت شارژر

(در صورت مجهز بودن)

سوکت شارژر در کنسول مرکزی نزدیک فنکدک قرار دارد. برای استفاده درپوش A تصویر (A) را باز کنید.

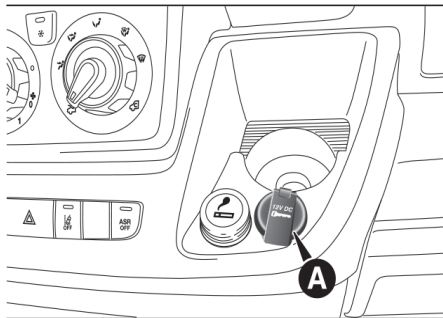

تصویر ۸۸

میز نگهدارنده

(در صورت مجهز بودن)

این میز نگهدارنده در وسط داشبورد قرار داشته و برای استفاده به عنوان میز طراحی شده است. برای استفاده طبق تصویر ۸۹ به روش زیر عمل کنید:

- اهرم (A) را پائین آورید تا قفل‌ها (B) باز شوند.
- میز را بین قفل‌های (B) قرار دهید.
- اهرم (A) را بالا بکشید تا قفل شود.



تصویر ۸۹

باز کردن محفظه نگهدارنده

(در صورت مجهز بودن)

در برخی مدل‌ها مطابق شکل ۹۰ محفظه نگهدارنده در وسط داشبورد تعبیه شده است.

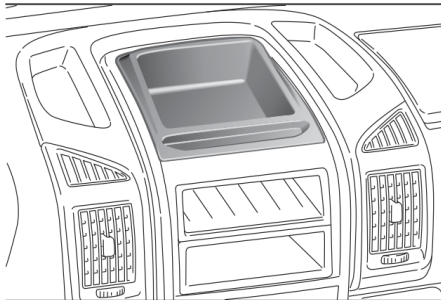

تصویر ۹۰

⚠️ (۴۴)

⚠️ هشدار

(۴۱) فندک بسیار داغ می‌شود آن را با احتیاط گرفته و اجازه ندهید کودکان به آن دست بزنند زیرا خطر آتش‌سوزی و یا سوختگی وجود دارد. (۴۲) هنگام حرکت خودرو از میز در حالت عمودی استفاده نکنید.

(۴۳) برای جلوگیری از بروز موقعیت‌های خطرناک هنگام رانندگی، از حرکت دادن میز نگهدارنده و استفاده از آن اجتناب کنید.

(۴۴) هرگز اشیاء خطرناک را در محفظه باز داشبورد قرار ندهید زیرا در صورت برخورد ممکن است به سمت سرنشینان پرتاب شده و باعث بروز آسیب شود.

تاخوگراف

برای آشنایی با عملکرد تاخوگراف و نحوه استفاده از آن از کتابچه راهنمای مالک استفاده کنید در صورتی که وزن خودرو (با یا بدون تریلر) از ۳/۵ تن تجاوز کند باید تاخوگراف روی خودرو نصب شود.

نکته مهم: هرگونه تغییر بر روی سیستم مانیتورینگ و یا سیستم انتقال سیگنال که بر روی گزارشات دریافتی از سیستم مانیتورینگ تأثیر بگذارد. خصوصاً اگر این امر با هدف کلاهبرداری صورت گرفته باشد. تحت پیگیری قانونی و کیفری قرار خواهد گرفت.

نکته مهم: در صورت نصب تاخوگراف اگر بیش از ۵ روز خودرو حرکت داده نشود توصیه می‌گردد برای حفظ شارژ باتری کابل منفی آن قطع گردد.

نکات مهم

برای تمیز کردن دستگاه از شوینده‌ها یا محلول‌های دارای مواد زهر استفاده نکنید.

برای تمیز کردن بیرون دستگاه از یک دستمال نرم و یا محصولات خاص استفاده نمایید.

تاخوگراف توسط افراد متخصص نصب و آبدبندی شده است: سعی کنید تحت هیچ شرایطی تجهیزات و گزارشات آن را دستکاری نکنید. بررسی دوره‌ای تاخوگراف بر عهده مالک خودرو است.



بررسی دوره‌ای باید حداقل هر دو سال یکبار صورت گیرد و تست‌های مربوط به عملکرد درست دستگاه باید انجام شود. مطمئن شوید که پس از هر بار بررسی بر چسب داده‌ها تعویض شود زیرا این بر چسب شامل اطلاعات خاصی می‌باشد.

تنظیم سیستم تعلیق بادی



اطلاعات کلی

سیستم فقط برای چرخ‌های عقب فعال است. به منظور رانندگی راحت‌تر تحت هر شرایط بارگیری، تنظیم چرخ‌های عقب برای حفظ پایداری خودرو صورت می‌گیرد.

تنظیم ارتفاع

۷ ارتفاع مختلف پیش فرض برای ارتفاع از زمین در نظر گرفته شده "3- "0" و "3+ " موقعیت در صفحه نشانگر چند منظوره نشان داده می‌شود.

تنظیم خودکار

در حین رانندگی، سیستم به صورت خودکار خودرو را در "موقعیت 0" نگه می‌دارد تا پایداری آن حفظ گردد.

در حین تنظیم، چراغ LED روی دکمه (A) یا (B) تصویر ۹۱ با توجه به نوع انتخاب چشمک می‌زند.

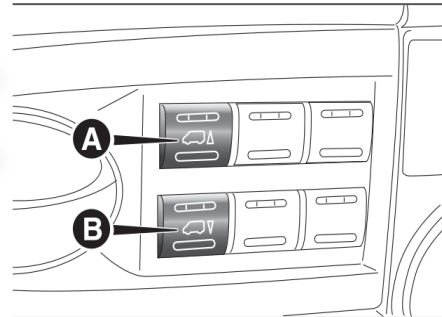

تصویر ۴۶

تنظیم دستی



تنظیم ارتفاع هنگام توقف خودرو و بدون توجه به روشن یا خاموش بودن موتور می‌تواند انجام شود. دکمه (A) را برای کمتر از یک ثانیه فشار داده و ارتفاع مورد نظر بیشتر را انتخاب نمایید فشار کلید (A) را برای بیش از یک ثانیه بیشترین ارتفاع را انتخاب می‌کند: "موقعیت +3"

دکمه (B) را برای کمتر از یک ثانیه فشار داده و ارتفاع مورد نظر کمتر را انتخاب نمایید. فشار دکمه (B) را برای بیش از یک ثانیه کمترین ارتفاع را انتخاب می‌کند: "موقعیت -3"

در حین تنظیم، با توجه به نوع انتخاب، چراغ LED روی دکمه (A) یا (B) چشمک می‌زند. اگر پس از انتخاب دکمه، چراغ به جای چشمک‌زدن روشن بماند (بیش از ۵ ثانیه) بدان معنی است که تنظیم به صورت موقت غیر فعال شده است.

علل احتمال این نقص می‌تواند:

- نبود باد کافی باشد: عملکرد با روشن شدن موتور بازیابی می‌شود.
 - سیستم در آستانه دمای بالا قرار گرفته: قبل از فشردن مجدد دکمه‌ها چند دقیقه صبر کنید تا حرارت پایین بیاید.
- ارتفاع انتخابی برای خودروی ساکن تا رسیدن سرعت به حدود ۲۰ کیلومتر بر ساعت حفظ می‌گردد. در صورتی که سرعت از این حد فراتر رود، سیستم به صورت خودکار در سطح معمول موقعیت 0 قرار می‌گیرد.

هشدار

۵ قبل از تنظیم دستی هنگامی که درب‌های خودرو باز است، قبل از هرگونه اقدامی از کافی بودن فضا در اطراف خودرو اطمینان حاصل نمایید.

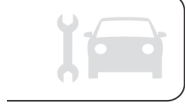

تجهیزات خریداری شده توسط مالک



راهنمای نصب بر چسب عوارض الکترونیکی روی شیشه جلو

(در صورت مجهز بودن)

در صورتی که شیشه جلویی خودرو مجهز به نوار بازتابی است، همانند تصویر ۹۲ و ۹۳ بر چسب عوارض الکترونیکی را در جای مناسب نصب کنید.

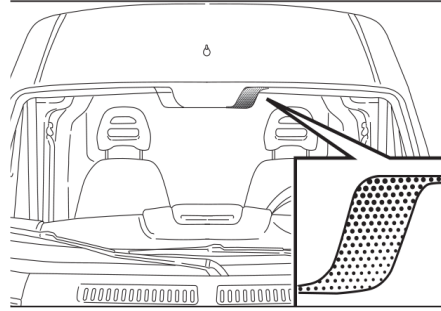

تصویر ۹۳

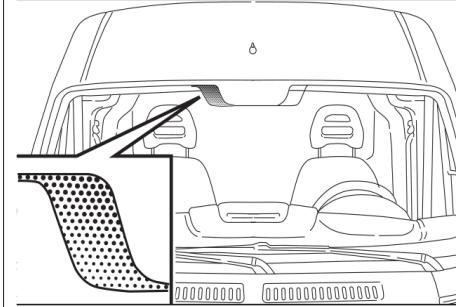

تصویر ۹۲

آشنایی با صفحه نشانگر

این بخش از کتابچه شامل تمام اطلاعاتی است که برای آشنایی و نحوه استفاده درست از صفحه نشانگر لازم دارید.

- ۵۰..... داشبورد و صفحه نشانگر
- ۵۴..... نمایشگر
- ۵۶..... کامپیوتر سفری
- ۵۷..... چراغ‌ها و پیغام‌های هشدار



داشبورد و صفحه نشانگر



مدل‌های دارای نمایشگر چند منظوره

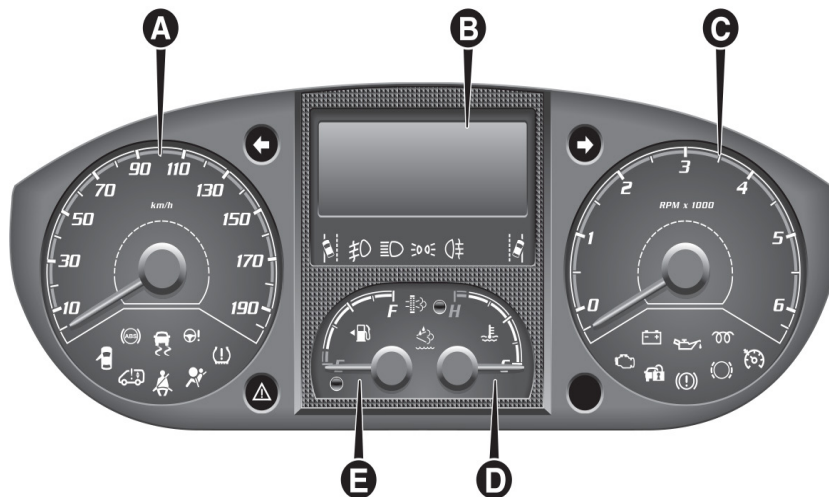

تصویر ۹۴

- A. سرعت سنج B. نمایشگر C. دورسنج
 D. گیج دمای مایع خنک‌کننده موتور مجهز به چراغ هشدار داغ کردن
 E. گیج سوخت مجهز به چراغ هشدار ذخیره باک

مدل های فرمان سمت راست مجهز به نمایشگر چندمنظوره

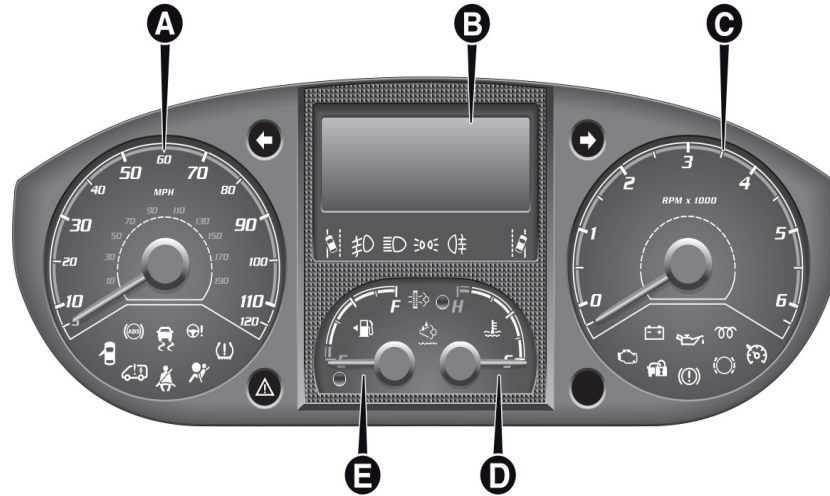

تصویر ۹۵

D. گیج دمای مایع خنک کننده موتور مجهز به چراغ هشدار داغ کردن

A. سرعت سنج B. نمایشگر C. دورسنج

E. گیج سوخت مجهز به چراغ هشدار ذخیره باک

مدل های مجهز به نمایشگر چندمنظوره قابل بیکربندی مجدد

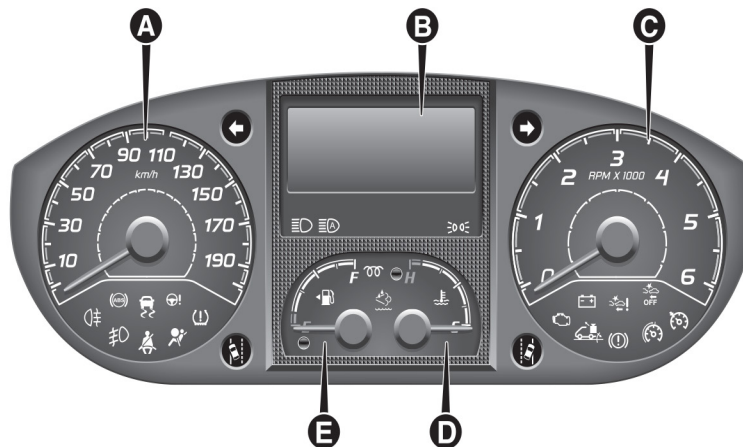

تصویر ۹۶

D. گیج دمای مایع خنک کننده موتور مجهز به چراغ هشدار داغ کردن موتور

A. سرعت سنج B. نمایشگر C. دورسنگ

E. گیج سوخت مجهز به چراغ هشدار ذخیره باک

مدل‌های فرمان راست مجهز به نمایشگر چندمنظوره قابل پیکربندی مجدد

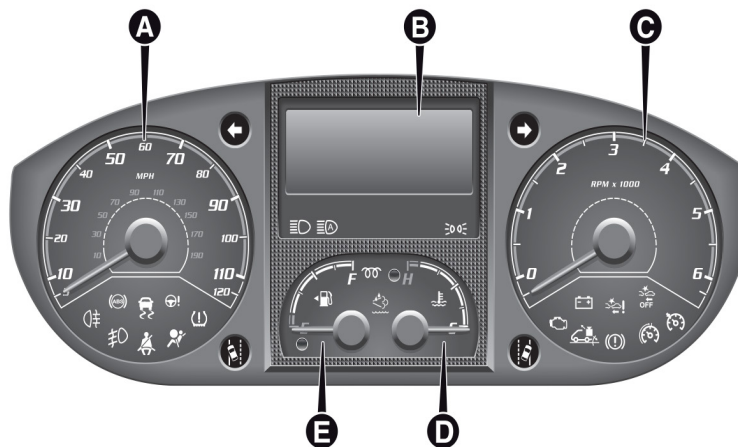

تصویر ۹۷

A. سرعت سنج B. نمایشگر C. دورسنج
D. گیج دمای مایع خنک‌کننده موتور مجهز به چراغ هشدار داغ کردن
E. گیج سوخت مجهز به چراغ هشدار ذخیره باک

۶

 نکته مهم

۶) اگر عقربه گیج دمای مایع خنک‌کننده موتور در محدوده قرمز قرار گرفت بلافاصله خودرو را خاموش نموده و با نمایندگی شرکت پارسیان موتور تماس حاصل فرمایید.

نمایشگر

(در صورت مجهز بودن)



خودرو مجهز به یک نمایشگر چند منظوره یا یک نمایشگر چند منظوره قابل پیکربندی مجدد است که اطلاعات کافی و لازم حین رانندگی را نمایش می‌دهد.

نمایشگر چندمنظوره "استاندارد"

صفحه استاندارد تصویر ۹۸ اطلاعات زیر را نشان می‌دهد:

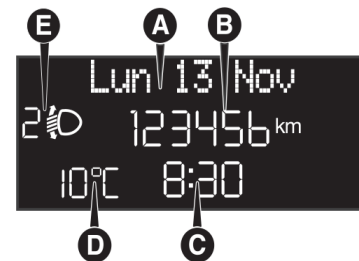

تصویر ۹۸

A تاریخ

B کیلومترشمار (نمایش کیلومتر یا مایل یا مسافت طی شده)

C ساعت

D دمای هوای بیرون خودرو

E موقعیت تنظیم چراغ‌های جلو (فقط در صورتی که چراغ‌های نور پایین روشن باشد)

توجه: هنگامی که یکی از درب‌های جلو باز و نمایشگر فعال است. ساعت و کیلومترشمار برای چند ثانیه نشان داده می‌شود.

نمایشگر چندمنظوره "استاندارد" قابل پیکربندی مجدد

صفحه استاندارد تصویر ۹۹ اطلاعات زیر را نشان می‌دهد:

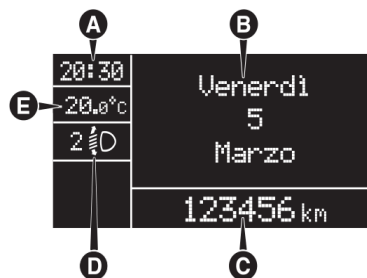

تصویر ۹۹

A ساعت

B تاریخ یا نمایش مسافت هر سفر به کیلومتر (یا مایل)

C کیلومترشمار (نمایش مسافت طی شده به کیلومتر یا مایل)

D موقعیت تنظیم نور چراغ‌های جلو (فقط در صورتی که چراغ‌های نور پایین روشن باشد)

E دمای هوای بیرون خودرو (در صورت مجهز بودن)

علامت تعویض دنده

(در صورت مجهز بودن)

سیستم GSI (علامت تعویض دنده) از طریق علامت روی صفحه نشانگر به راننده تعویض دنده را توصیه می‌کند. از طریق GSI راننده متوجه می‌شود که با تعویض دنده می‌تواند مصرف سوخت را کاهش دهد. در صورتی که علامت تعویض دنده رو به بالا (▲ Shift) روی صفحه نشانگر نمایش داده شود، GSI به راننده توصیه می‌کند تا دسته دنده را در موقعیت بالاتر قرار دهد؛ در حالی که علامت تعویض دنده رو به پایین (▼ Shift) به راننده توصیه می‌کند تا دسته دنده را در موقعیت پایین‌تر قرار دهد.

نکته مهم: تا زمانی که راننده دسته دنده را تغییر دهد یا شرایط رانندگی متناسب با دنده موجود شود تا از مصرف نامناسب سوخت جلوگیری شود این علامت روی صفحه نشانگر باقی خواهد ماند.

گیج سطح روغن موتور

(در صورت مجهز بودن)

این گیج میزان سطح روغن موتور را به صورت تصویری نشان می‌دهد.

برای دیدن میزان سطح روغن: سوئیچ را در موقعیت MAR قرار داده و ۳ ثانیه صبر کنید میزان سطح روغن همانند تصویر ۱۰۰ و ۱۰۱ به صورت ۵ علامت روشن و خاموش روی صفحه نشانگر ظاهر می‌گردد.



تصویر ۱۰۰

مدل‌های دارای نمایشگر چند منظوره قابل
بیکربندی مجدد

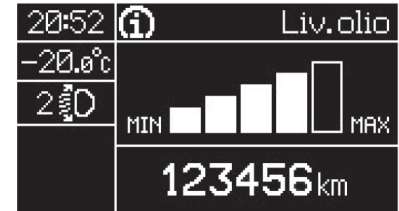

تصویر ۱۰۱

خاموش شدن تدریجی هر یک از علامت‌ها نشان‌دهنده کاهش میزان روغن است. روشن بودن ۴ یا ۵ علامت نشان‌دهنده کافی بودن سطح روغن در مخزن است اگر پنجمین علامت روشن نباشد، نشانه نقص و یا عدم روغن کافی در مخزن نیست.

در صورتی که سطح روغن موتور از متوسط لازم پایین‌تر باشد، پیام نشان‌دهنده پایین آمدن سطح روغن موتور تا حد متوسط و نیاز به اضافه کردن روغن روی صفحه نشانگر ظاهر می‌گردد.

نکته مهم: برای اطلاع از مناسب بودن میزان روغن از میله اندازه‌گیری استفاده نمایید (به بخش " بررسی سطح مایعات " در فصل " اطلاعات فنی " مراجعه نمایید)

پس از چند ثانیه، علامت نشان‌دهنده میزان سطح روغن موتور محو شده و:

- اگر زمان سرویس دوره‌ای بعدی نزدیک باشد زمان سرویس روی صفحه نشانگر نشان داده شده و علامت O روشن می‌شود. هنگامی که از زمان سرویس دوره‌ای گذشته باشد، اعلام هشدار آن روی صفحه نشانگر نمایش داده می‌شود.
- پس از آن، اگر زمان تعویض روغن نزدیک باشد، مسافت باقی مانده تا تعویض روغن بعدی روی صفحه نشانگر نمایش داده می‌شود. هنگامی که از زمان تعویض روغن گذشته باشد اعلام هشدار آن روی صفحه نشانگر نمایش داده می‌شود.

نکته مهم: در صورتی که موتور کمتر از ۶ دقیقه خاموش باشد، میزان سطح روغن روی صفحه نشانگر نشان داده نمی‌شود.

دکمه‌های کنترل

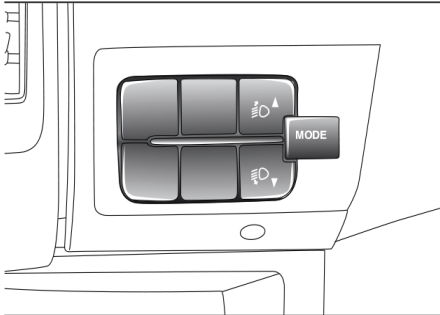

تصویر ۱۰۲

▲Ⓚ برای حرکت به سمت بالا در صفحه نمایشگر و گزینه یا افزایش موارد نمایش داده شده است. **MODE** برای دسترسی به منو یا وارد شدن به صفحه نمایش بعدی یا تایید گزینه انتخابی منو این دکمه را به مدت کوتاهی فشار دهید. دکمه را نگه دارید تا به صفحه استاندارد بازگردید.

▼Ⓚ برای حرکت به سمت پایین در صفحه نمایشگر یا کاهش موارد نمایش داده شده توجه: با توجه به موارد زیر دکمه‌های ▲Ⓚ و ▼Ⓚ عملکردهای مختلفی را فعال می‌سازند.

تنظیم نور چراغ‌های داخلی خودرو

- هنگامی که چراغ‌های جانبی روشن بوده و صفحه نمایشگر استاندارد فعال باشد، می‌توان روشنایی داخلی خودرو را تنظیم نمود.



منوی تنظیمات SETUP

- برای حرکت به سمت بالا و پایین در منوها
- برای افزایش یا کاهش مقدار در عملیات تنظیم



منوی تنظیم Set up

عملکردهای موجود در منوی تنظیم Set up

با فشار اندک دکمه MODE می‌توان منوی تنظیم Set up را فعال نمود این منو شامل عملکردهای زیر است:

- منو
- دایمر (تنظیم‌کننده شدت نور پشت آمپر)
- تنظیم نور چراغ‌های جلو
- بوق هشدار سرعت
- سنسور چراغ جلو
- چراغ‌های جانبی
- سنسور حساس به باران
- فعال‌سازی Trip B
- علائم ترافیکی
- تنظیم ساعت
- تنظیم تاریخ
- بسته شدن خودکار
- واحدهای اندازه‌گیری
- زبان
- تنظیم صدای هشدارها
- جدول سرویس و نگهداری
- کیسه هوای سرنشین
- چراغ رانندگی در روز
- تنظیم خودکار چراغ جلو نور بالا
- ترمزدستی (در صورت مجهز بودن)
- مدل‌های دارای صفحه نمایشگر چندمنظوره قابل پیکربندی مجدد

- مدل‌های مجهز به تشخیص نقطه کور Blind Spot (در صورت وجود) دارای صفحه نمایشگر چند منظوره قابل پیکربندی مجدد
- منوی خروج

برای حرکت در بین گزینه‌های منوی تنظیم SET UP دکمه‌های  یا  را فشار دهید. بر اساس ویژگی‌های گزینه انتخابی حالت‌های عملکردی مختلفی وجود دارند.

در سیستم UConnect™، برخی گزینه‌های منو به جای صفحه نشانگر روی نمایشگر دوم نشان داده می‌شود (به بخش مربوط به سیستم UConnect™ را در فصل پخش صوتی مراجعه نمایند).

کامپیوتر سفری



چکیده مبحث

کامپیوتر سفری هنگام قرارگیری سوئیچ در موقعیت MAR برای نمایش اطلاعات مربوط به عملکرد خودرو مورد استفاده قرار می‌گیرد. از این عملکرد برای تعیین دو نوع سفر جداگانه "Trip A" و "Trip B" و کنترل سفر (رانندگی طولانی) با خودرو به صورت کاملاً مجزا استفاده می‌شود. هر دو عملکرد را می‌توان مجدداً تنظیم نمود (شروع یک سفر جدید).

Trip A برای نمایش مقادیر زیر به کار می‌رود:

- دمای محیط بیرون
- محدوده Range
- مسافت طی شده A
- متوسط مصرف سوخت A
- مصرف فعلی
- متوسط سرعت A
- مدت زمان سفر A (مدت زمان رانندگی)
- ریست کردن سفر A
- عملکرد Trip B فقط در نمایشگرهای چند منظوره قابل نمایش می‌باشد و مقادیر زیر را نشان می‌دهد:
- مسافت طی شده B
- متوسط مصرف سوخت B
- متوسط سرعت B
- مدت زمان B (مدت زمان رانندگی)

(۷)

خروج از منوی سفر

شما می‌توانید پس از نمایش تمام مقادیر به طور خودکار از عملکرد TRIP خارج شوید یا دکمه MODE را به مدت بیش از ۱ ثانیه فشار داده و نگاه دارید.



نکته مهم

(۷) عملکرد "Trip B" ممکن است غیرفعال باشد (به بخش "فعال‌سازی Trip B" مراجعه کنید) مقادیر "محدوده Range" و "متوسط مصرف سوخت" را نمی‌توان ریست کرد.



چراغ هشدار (در صفحه نشانگر) همراه با پیغام و یا آژیر صوتی خاصی روشن می‌شود. این هشدارها کوتاه و پیشگیرانه هستند و به همین دلیل نباید به صورت اطلاعات جامع و یا جایگزین اطلاعات مندرج در کتابچه راهنمای مالک در نظر گرفته شود. توصیه می‌کنیم حتماً مطالب کتابچه راهنما را با دقت مطالعه کنید و در صورت اعلام نشانگر نقص، به اطلاعات مربوطه در کتابچه راهنما مراجعه نمایید.

نکته مهم: نشانگرهای نقص در صفحه نمایش به دو دسته تقسیم می‌شوند: نقص‌های بسیار جدی و نقص‌هایی با جدیت کمتر. نقص‌های جدی از طریق آژیرهای صوتی طولانی اعلام می‌شوند. نقص‌هایی با جدیت کمتر به وسیله آژیرهای صوتی کوتاه‌تری اعلام می‌شود. چرخه هشدار هر دو حالت را می‌توان متوقف ساخت: چراغ هشدارهای صفحه نشانگر تا زمان رفع نقص روشن باقی می‌ماند.

چراغ‌های هشدار روی صفحه نشانگر

| راهکار | معنی چراغ هشدار | |
|--------|--|----------|
| | سطح روغن ترمز پایین است / ترمز دستی درگیر می‌باشد. در هنگام قرار دادن سوئیچ در قسمت MAR-ON این چراغ هشدار روشن می‌شود ولی باید به صورت معمول پس از چند ثانیه خاموش شود. | قرمز |
| | پایین بودن سطح روغن ترمز هنگامی که سطح روغن ترمز احتمالاً به دلیل نشت از سطح حداقل مخزن پایین تر بیاید، چراغ هشدار روشن می‌شود. | |
| | ترمز دستی را آزاد کنید. سپس اطمینان حاصل کنید که چراغ هشدار خاموش شده باشد. در صورتی که چراغ هشدار هنگام سفر روشن شود (در مدل‌هایی که پیغام روی صفحه ظاهر می‌شود)، خودرو را سریعاً متوقف نموده و با نمایندگی شرکت پارسیان موتور تماس حاصل فرمایید. | |
| | ترمز دستی را آزاد کنید. سپس اطمینان حاصل کنید که چراغ هشدار خاموش شده باشد. در صورتی که چراغ هشدار روشن می‌ماند، با نمایندگی شرکت پارسیان موتور تماس حاصل فرمایید. | |

| راه کار | معنی چراغ هشدار | |
|--|---|---|
| <p>بلافاصله برای بازرسی سیستم تا نمایندگی شرکت پارسیان موتور با دقت رانندگی کنید.</p> | <p>چراغ نقص EBD (در صورت مجهز بودن) روشن شدن همزمان چراغ‌های هشدار (D) (قرمز)، (ABS) (کهربایی) و (کهربایی) هنگام روشن شدن موتور نشانه بروز نقص در سیستم EBD یا عدم دسترسی به سیستم می‌باشد. در این شرایط ممکن است چرخ‌های عقب به صورت ناگهانی قفل شده و خودرو در ترمزگیری شدید به اطراف منحرف شود. در برخی مدل‌ها پیغام خاص نمایش داده می‌شود.</p> |  قرمز  کهربایی  کهربایی |
| <p>⚠️ (۴۵) (۴۶)</p> | <p>چراغ هشدار نقص در کیسه هوا پس از قرارگیری سوئیچ در موقعیت MAR، چراغ هشدار روشن می‌شود، ولی پس از چند ثانیه باید خاموش شود. در صورت بروز نقص در سیستم کیسه هوا، چراغ هشدار به طور دائم روشن می‌ماند. در برخی مدل‌ها، پیغام خاصی نیز نمایش داده می‌شود.</p> |  قرمز |
| <p>آژیر هشدار صوتی SBR (هشدار یادآوری بستن کمربند ایمنی) فقط توسط نمایندگی شرکت پارسیان موتور غیرفعال می‌شود. در مدل‌های دارای نمایشگر چند منظوره می‌توان سیستم را از طریق منوی تنظیمات SET UP مجدداً فعال نمود.</p> | <p>چراغ یادآوری بستن کمربند ایمنی (در صورت مجهز بودن) هنگام ثابت بودن (توقف) خودرو و باز بودن کمربند ایمنی راننده چراغ هشدار به طور دائم روشن می‌شود. هنگام رانندگی در صورت نبستن کمربند ایمنی راننده به نحو صحیح، این چراغ هشدار چشمک می‌زند و آژیر صوتی نیز شنیده می‌شود.</p> |  قرمز |

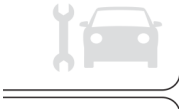

راهکار

هنگام رانندگی عادی: خودرو را متوقف کنید. موتور را خاموش نموده و بررسی نمایید سطح مایع خنک‌کننده در مخزن پایین‌تر از خط MIN نباشد. در غیر این صورت، چند دقیقه صبر کرده تا دمای موتور پایین بیاید. سپس به آرامی و با دقت درب مخزن را باز کنید. مایع خنک‌کننده را اضافه نموده و بررسی کنید سطح مایع بین خط‌های MIN و MAX قرار بگیرد. علاوه بر این، نشت مایع را بررسی کنید. اگر هنگام روشن کردن موتور در دفعات بعدی مجدداً چراغ هشدار روشن شود، به نمایندگی شرکت پارسیان موتور مراجعه نمایید. در صورت استفاده از خودرو در شرایط خاص (مانند یدک‌کشی خودرو در سربالایی و یا بارگیری بیش از اندازه) سرعت خودرو را کم کنید و اگر چراغ هشدار روشن ماند خودرو را متوقف نمایید. برای کمک به گردش بهتر مایع خنک‌کننده به مدت ۲ یا ۳ دقیقه با موتور روشن و گاز دادن آرام، توقف کنید. سپس موتور را خاموش نمایید. پس از آن سطح مایع را به روش فوق بررسی کنید.

نکته مهم: پس از رانندگی در شرایط خاص توصیه می‌شود موتور را روشن نگه داشته و پیش از خاموش کردن به مدت چند دقیقه به آرامی گاز دهید.

در صورت روشن ماندن چراغ هشدار بلافاصله با نمایندگی شرکت پارسیان موتور تماس بگیرید.

۱۸

معنی چراغ هشدار



چراغ هشدار داغ شدن مایع خنک‌کننده موتور

پس از قرارگیری سوئیچ در حالت MAR چراغ هشدار روشن می‌شود، ولی باید پس از چند ثانیه خاموش شود، این چراغ هشدار هنگام داغ شدن موتور روشن می‌شود.

نکته مهم: آیکن روی صفحه نشان‌دهنده داغ شدن مایع خنک‌کننده موتور تنها در مدل‌های دارای صفحه نمایشگر چند منظوره قابل پیکربندی مجدد وجود دارد.

پیغام خاص روی نمایشگر نمایش داده می‌شود.



چراغ هشدار پایین بودن شارژ باتری

این چراغ هشدار هنگام قرارگیری سوئیچ در موقعیت MAR روشن می‌شود و باید پس از استارت خاموش شود (در صورتی که موتور در دور آرام باشد، چراغ با تاخیر خاموش می‌شود).



قرمز

چراغ هشدار پایین بودن فشار روغن موتور

پس از قرارگیری سوئیچ در موقعیت MAR چراغ هشدار (در مدل‌های دارای صفحه نمایشگر چند منظوره) یا علامت (در مدل‌های دارای صفحه نمایشگر چند منظوره قابل پیکربندی مجدد) روشن می‌شود ولی باید پس از روشن شدن موتور خاموش شود.



قرمز

هنگامی که سیستم پایین بودن فشار روغن موتور را تشخیص دهد، این چراغ هشدار (یا علامت) به همراه پیغام خاص آن در نمایشگر نشان داده می‌شود.

معنی چراغ هشدار

راهکار

چراغ هشدار فاسد شدن روغن موتور

(در مدل‌های مولتی جت دارای DPF فیلتر ذرات معلق) در صورتی که سیستم تشخیص دهد که روغن موتور فاسد شده است چراغ هشدار همزمان با ظهور پیغام هشدار مربوطه (در صورت مجهز بودن) چشمک می‌زند. چشمک زدن چراغ هشدار به منزله نقص نیست بلکه به راننده اطلاع می‌دهد که باید به واسطه استفاده مستمر از خودرو روغن موتور تعویض شود. در صورت عدم تعویض روغن موتور چراغ روشن شده و هنگامی که فساد روغن موتور به آستانه دوم برسد عملکرد موتور به ۳۰۰۰ دور در دقیقه کاهش پیدا می‌کند. در صورتی که باز هم روغن موتور تعویض نشود، هنگامی که فساد روغن موتور به آستانه سوم می‌رسد، دور موتور به ۱۵۰۰ دور در دقیقه کاهش می‌یابد تا از آسیب به موتور جلوگیری شود.



قرمز

در اولین فرصت با نمایندگی پارسیان موتور تماس حاصل فرمایید.

⚠️ (۴۷) (۴۸)

به خاطر داشته باشید که فساد روغن موتور در شرایط زیر سریع‌تر صورت می‌گیرد:

- رانندگی در شهر زیرا باعث می‌شود که مرحله بازیابی DPF سریع‌تر صورت گیرد.
- استفاده از خودرو برای مسیرهای کوتاه که در آن موتور به دمای عملکردی لازم نمی‌رسد.
- وقفه مداوم در روند بازیابی که همراه با روشن شدن چراغ هشدار DPF می‌باشد.

چراغ هشدار بسته نشدن کامل درب خودرو / درب محفظه باز

در بعضی مدل‌ها هنگامی که یک یا چند درب محفظه بار کاملاً بسته نشده باشد چراغ هشدار (در مدل‌های دارای صفحه نمایشگر چند منظوره) یا این علامت (مدل‌های دارای صفحه نمایشگر چند منظوره) روشن می‌شود. در برخی مدل‌ها پیغام خاصی روی صفحه نمایشگر نشان می‌دهد که درب سمت راست / چپ جلو یا درب عقب / محفظه بار باز است. هنگامی که درب‌ها / درب محفظه بار باز و خودرو در حال حرکت باشد، بوق هشدار به صدا درخواهد آمد.



قرمز



با نمایندگی شرکت پارسیان موتور تماس حاصل فرمایید.

چراغ هشدار نقص در سیستم فرمان برقی
(برای مدل‌های دارای SERVOTRONIC)

پس از قرارگیری سوئیچ در موقعیت MAR این چراغ هشدار روشن می‌شود ولی باید بعد از چند ثانیه خاموش شود. اگر چراغ هشدار روشن مانده و پیغام مربوطه روی صفحه نمایشگر ظاهر و بوق هشدار به صدا درآید، حتی اگر خودرو را بتوان هدایت نمود، فرمان برقی غیرفعال شده و فرمان‌پذیری به شدت تحت تأثیر قرار می‌گیرد.



قرمز

چراغ هشدار نقص سیستم تعلیق خود تنظیم
(در صورت مجهز بودن)

پس از قرارگیری سوئیچ در موقعیت MAR، این چراغ هشدار (در مدل‌های دارای صفحه نمایشگر چند منظوره) یا این علامت (در مدل‌های دارای صفحه نمایشگر چند منظوره) روشن می‌شود ولی باید بعد از چند ثانیه خاموش شود در صورت بروز نقص در سیستم تعلیق خودرو تنظیم چراغ هشدار (یا این علامت) روشن می‌شود.



قرمز

چراغ هشدار نقص در سیستم انژکتور / EOBD

در شرایط عادی پس از قرارگیری سوئیچ در موقعیت MAR، چراغ هشدار روشن می‌شود ولی پس از استارت موتور باید خاموش شود.

پلیس راهنمایی و رانندگی می‌تواند با استفاده از تجهیزات خاص عملکرد چراغ هشدار را بررسی نماید. مقررات کشوری که در آن رانندگی می‌کنید را رعایت نمایید.



کهربایی

| راهکار | معنی چراغ هشدار | |
|---|---|--|
| <p>در این شرایط می‌توان بدون صرف قدرت بیش از اندازه موتور، به رانندگی با سرعت متوسط ادامه داد. استفاده مداوم از خودرو در حالی که چراغ هشدار روشن است، ممکن است باعث آسیب به موتور شود. در اولین فرصت ممکن با نمایندگی شرکت پارسپان موتور تماس حاصل فرمایید.</p> | <p>اگر چراغ هشدار هنگام رانندگی روشن بماند یا روشن شود، به معنی نقص در سیستم انژکتور است، خصوصاً اگر چراغ هشدار به طور مداوم روشن بماند، به معنی بروز نقص در سیستم تغذیه / انژکتور است که می‌تواند باعث افزایش گازهای سمی آگروز، کاهش احتمالی عملکرد، هدایت ضعیف خودرو و افزایش مصرف سوخت شود. در برخی مدل‌ها، پیغام خاصی روی صفحه نمایشگر نشان داده می‌شود. در صورت رفع نقص چراغ هشدار خاموش شده اما در سیستم ثبت می‌گردد.</p> |  <p>کهربایی</p> |
| <p>در اولین فرصت ممکن با نمایندگی شرکت پارسپان موتور تماس حاصل فرمایید، اگر مشکل رفع نشده باشد از یک آستانه مشخص به بعد پیغام خاصی روی صفحه نشانگر ظاهر می‌گردد تا زمانی که موتور دیگر روشن نشود.</p> <p>از ۲۰۰ کیلومتر مانده به زمانی که دیگر موتور روشن نمی‌شود پیغام مداومی روی صفحه نشانگر (در صورت مجهز بودن) همراه با بوق هشدار صوتی ممتد ظاهر می‌گردد.</p> | <p>چراغ هشدار نقص در سیستم انژکتور (UREA) AdBlue®</p> <p>در صورتی که مایعی مطابق ویژگی‌های فنی معرفی شده نباشد و یا متوسط مصرف (UREA) AdBlue® بیش از ۵۰٪ باشد چراغ هشدار روشن شده و پیغام خاصی (در صورت مجهز بودن) روی صفحه نمایشگر ظاهر می‌گردد.</p> |  <p>کهربایی</p> |
| <p>در اولین فرصت ممکن با نمایندگی شرکت پارسپان موتور با دقت رانندگی کنید.</p> | <p>چراغ هشدار نقص ABS</p> <p>پس از فرارگیری سوئیچ در موقعیت MAR این چراغ هشدار روشن شده و پس از چند ثانیه باید خاموش شود. روشن شدن این چراغ هشدار نشانه نقص در سیستم است. در این شرایط سیستم ترمز کارایی غیر قابل جایگزین خود را بدون عملکرد سیستم ABS حفظ می‌کند. پیغام خاصی روی صفحه نمایشگر ظاهر می‌گردد.</p> |  <p>کهربایی</p> |

راهکار

معنی چراغ هشدار

چراغ هشدار سوخت

پس از قرارگیری سوئیچ در موقعیت MAR این چراغ هشدار روشن می‌شود.

اما باید پس از چند ثانیه خاموش شود. هنگام باقی ماندن ۱۰-۱۲ لیتر سوخت در مخزن (برای مدل‌های دارای مخزن سوخت با گنجایش ۷۵/۹۰ لیتر) و یا ۹ لیتر (برای مدل‌های دارای مخزن سوخت با گنجایش ۶۰ لیتر) چراغ هشدار روشن می‌شود.



کهربایی

چراغ هشدار پیش گرم‌کن شمع موتور / نقص پیش گرم‌کن در شمع موتور

سیستم پیش گرم‌کن شمع‌های موتور

این چراغ هشدار پس از قرارگیری سوئیچ در موقعیت MAR روشن می‌شود. به محض رسیدن شمع‌های موتور به دمای پیش فرض چراغ خاموش می‌شود. نکته مهم: هنگام بالا بودن دمای محیط این چراغ هشدار برای مدت بسیار کوتاهی روشن می‌ماند.



کهربایی

چراغ هشدار نقص در پیش گرم‌کن شمع موتور

این چراغ هشدار در صورت بروز نقص در سیستم پیش گرم‌کن چشمک می‌زند.

در برخی مدل‌ها پیغام خاصی روی صفحه نمایشگر نشان داده می‌شود.

چراغ هشدار سطح پایین بودن AdBlue® (UREA)

(در صورت مجهز بودن)

اگر میزان سطح AdBlue® (UREA) خودرو کم باشد چراغ هشدار  پایین بودن سطح سوخت AdBlue® (UREA) روشن می‌شود.



کهربایی

چشمک زدن چراغ هشدار سوخت به منزله بروز نقص در سیستم می‌باشد. در چنین شرایطی برای بازرسی سیستم به نمایندگی شرکت پارسیان موتور مراجعه نمایید.

به محض خاموش شدن چراغ هشدار، موتور را استارت بزنید.

در اولین فرصت ممکن با نمایندگی شرکت پارسیان موتور تماس حاصل فرمایید.

مخزن AdBlue® (UREA) را پر کنید.



| راه کار | معنی چراغ هشدار | |
|---|--|--|
| <p>برای دسترسی به تمام کلیدهای ذخیره شده در حافظه خودرو با نمایندگی شرکت پارسیان موتور تماس حاصل فرمایید.</p> | <p>چراغ هشدار نقص در سیستم محافظت خودرو FIAT CORE پس از فرارگیری سوئیچ در موقعیت MAR این چراغ هشدار (در مدل های دارای صفحه نمایشگر چند منظوره) و یا این علامت (در مدل های دارای صفحه نمایشگر چند منظوره قابل پیکربندی مجدد) روشن شده یک بار چشمک زده و سپس خاموش می شود. هنگام قرار گرفتن سوئیچ در موقعیت MAR، روشن شدن چراغ به صورت دائمی نشانه: <input type="checkbox"/> نقص احتمالی است (توضیحات مربوط به "سیستم FIAT CODE" در بخش "آشنایی با خودرو" را مطالعه فرمایند). <input type="checkbox"/> استفاده احتمالی از ترمز همراه با هشدار: در این حالت چراغ هشدار پس از حدود ۱۰ ثانیه خاموش می شود. اگر با موتور روشن، چراغ هشدار چشمک بزند، نشان دهنده آن است که خودرو تحت محافظت سیستم ایمولایزر موتور قرار ندارد.</p> |  <p>کهربایی</p> |
| | <p>چراغ هشدار چراغ های مه شکن عقب هنگام روشن شدن چراغ های مه شکن عقب این چراغ هشدار روشن می شود.</p> |  |
| <p>نقص در هر یک از این چراغ ها می تواند به علت یک یا چند حباب چراغ سوخته، فیوز سوخته و یا نقص در اتصالات برقی باشد.</p> | <p>نشانگر نقص کلی در شرایط زیر چراغ هشدار (در مدل های دارای صفحه نمایشگر چند منظوره) و یا این علامت (در مدل های دارای صفحه نمایشگر چند منظوره قابل پیکربندی مجدد) روشن می شود: <input type="checkbox"/> در صورتی که دکمه قطع کن اینرسی سوخت فعال شده باشد. <input type="checkbox"/> نقص در چراغ ها (چراغ های مه شکن عقب، چراغ های راهنما، چراغ پلاک راهنمایی و رانندگی، چراغ های جانبی، چراغ رانندگی در روز، چراغ های نور بالا، چراغ راهنمای کشنده، چراغ های جانبی کشنده</p> | <p>کهربایی</p>  <p>کهربایی</p> |

راهکار

معنی چراغ هشدار

در چنین شرایطی ممکن است چراغ هشدار (با علامت) نشانه نقص در سیستم بازدارنده نباشد. قبل از ادامه حرکت برای بررسی سیستم بازدارنده سریعاً با نمایندگی شرکت پارسیان موتور تماس حاصل فرمایید.

چراغ هشدار نقص در سیستم کیسه هوا (چراغ هشدار نقص چشمک می‌زند)

- نقص در سنسور حساس به باران
- نقص در سنسور فیلتر سوخت دیزل
- نقص در اتصال تریلر
- نقص در سیستم صوتی
- نقص در سیستم فشار روغن موتور
- نقص در سنسور پارک
- وجود آب در فیلتر سوخت دیزل

در اولین فرصت ممکن برای رفع نقص با نمایندگی شرکت پارسیان موتور تماس حاصل فرمایید.

در مدل‌های دارای صفحه نمایشگر چند منظوره، چراغ هشدار در شرایط زیر نیز روشن می‌شود.

- نقص سنسور سطح روغن موتور
- ناکافی بودن میزان روغن موتور
- نقص چراغ هشدار پایین بودن فشار روغن موتور



کهربایی

معنی چراغ هشدار

راهکار

چراغ هشدار پاکسازی سیستم DPF (فیلتر ذرات)

(در صورت مجهز بودن)

پس از قرارگیری سوئچ در موقعیت MAR این چراغ هشدار (برای مدل‌های دارای صفحه نمایشگر چند منظوره) و یا این علامت (برای مدل‌های دارای صفحه نمایشگر چند منظوره) روشن می‌شود ولی باید پس از چند ثانیه خاموش شود. اگر چراغ هشدار به طور مداوم روشن بماند، نشانه نیاز به پاکسازی ذرات آلاینده از طریق مرحله بازیابی می‌باشد هنگام روشن شدن چراغ هشدار پیام خاصی نیز نشان داده می‌شود (در صورت مجهز بودن)

نکته مهم: در صورت روشن ماندن چراغ اگر بازگشت به روند مناسب برای مدت طولانی به تعویق افتد ممکن است چراغ هشدار روشن شده و در نتیجه نیازمند مراجعه به نمایندگی شرکت پارسیان موتور برای بازیابی عملکرد درست DPF باشد.



کهربایی

چراغ هشدار نقص در سیستم ESC - ASR / کشنده

در مدل‌های خاص پیغام مشخصی نمایش داده می‌شود. چشمک زدن چراغ هشدار در حین رانندگی نشانه نقص در سیستم ESC است.



کهربایی

نقص در سیستم کنترل خودرو در سربالایی

هنگام بروز نقص در سیستم کنترل خودرو در سربالایی این چراغ روشن می‌شود. در مدل‌های خاص پیغام مشخصی نمایش داده می‌شود.

چراغ هشدار سایش لنت ترمز

در صورت سائیدگی و فرسایش لنت‌های ترمز جلو، این چراغ هشدار (در مدل‌های دارای صفحه نمایشگر چند منظوره) یا این علامت (در مدل‌های دارای صفحه نمایشگر چند منظوره قابل پیکربندی مجدد) روشن می‌شود. در مدل‌های خاص پیغام مشخصی نمایش داده می‌شود.



کهربایی

چراغ هشدار (یا علامت) هنگام اجرای مرحله بازیابی سیستم DPF روشن نمی‌شود اما فقط برای اعلام شرایط خاص به راننده فعال خواهد شد. این چراغ هنگام رانندگی خاموش می‌ماند تا زمانی که مرحله بازیابی تکمیل شود. این مرحله حدود ۱۵ دقیقه طول می‌کشد.

شرایط مطلوب برای تکمیل این مرحله در صورت ادامه رانندگی تا ۶۰ کیلومتر بر ساعت با موتور روشن و دور موتور بالاتر از ۲۰۰۰ دور در دقیقه فراهم می‌شود.

روشن شدن این چراغ هشدار (یا علامت) نشانه نقص خودرو نیست بنابراین مراجعه به تعمیرگاه لزومی ندارد.

⚠️ (۴۹) ⚠️ (۱۰)



در صورتی که چراغ هشدار در حین رانندگی خاموش نمی‌شود یا روشن می‌ماند به نمایندگی شرکت پارسیان موتور مراجعه نمایید.

در چنین شرایطی در اولین فرصت ممکن با نمایندگی شرکت پارسیان موتور تماس حاصل فرمایید.

در اولین فرصت ممکن آنها را تعویض نمایید.

چراغ هشدار تشخیص خارج شدن از مسیر

(در مدل‌های دارای صفحه نمایشگر چند منظوره دارای پیکربندی مجدد)

دو چراغ هشدار روشن شده و نشانه آن است که سیستم، مسیر خودرو را تشخیص می‌دهد. در صورت تشخیص، مسیر خودرو فعال می‌گردد بدین معنی که با بوق هشدار صوتی یا تصویری به راننده در تشخیص مسیر کمک می‌کند بنابراین چراغ هشدار خاموش می‌شود. در صورتی که مسیر مشخص نباشد سیستم روشن ولی غیرفعال است و بنابراین دو چراغ هشدار روی صفحه نشانگر روشن می‌شود. هنگام فعال بودن سیستم در صورتی که خودرو به یکی از خطوط کناری مسیر یا خطوط مسیر حرکتی نزدیک شود، راننده از طریق بوق هشدار که شنیده می‌شود همراه با روشن کردن چراغ هشدار و نشان دهنده جهت (سمت راست یا چپ) روی صفحه نشانگر آگاه می‌گردد. نقص سیستم با روشن شدن چراغ‌های نشان دهنده جهت  یا  روی صفحه نشانگر همراه با بوق هشدار صوتی و پیغام خاص مشخص می‌گردد.



کهربایی



کهربایی

TPMS

نقص در سیستم TPMS

چشمک زدن چراغ هشدار برای ۷۵ ثانیه و سپس روشن ماندن مداوم آن (همراه با نمایش پیغام خاص روی صفحه نمایشگر) نشان دهنده آن است که سیستم به طور موقت غیرفعال یا دچار نقص شده است.



کهربایی

در چنین شرایطی در اولین فرصت ممکن با نمایندگی شرکت پارسیان موتور تماس حاصل فرمایید.

در چنین شرایطی توصیه می‌گردد فشار باد تایر به حد مطلوب تنظیم گردد.

نکته مهم: از ادامه رانندگی با فشار پایین یک یا چند تایر خودداری نمایید زیرا ممکن است کنترل خودرو به درستی صورت نگیرد. خودرو را بدون ترمزگیری شدید و چرخاندن سریع فرمان متوقف نمایید.

چراغ هشدار پایین بودن فشار باد تایر

روشن شدن این چراغ هشدار نشانه آن است که فشار یک یا چند تایر کمتر از میزان توصیه شده است و یا باد تایر در حال کم شدن است. در چنین شرایطی ممکن است استفاده بهینه از تایر و مصرف بهینه سوخت دچار اختلال گردد.

| راهکار | معنی چراغ هشدار | |
|---|--|--|
| <p>در اولین فرصت ممکن با نمایندگی شرکت پارسیان موتور تماس حاصل فرمایید.</p> | <p>چراغ هشدار نقص یا فعال شدن سیستم کنترل کامل ترمز (در صورت مجهز بودن) (برای مدل‌های دارای صفحه نمایشگر قابل پیکربندی مجدد) در صورت فعال شدن سیستم، چراغ هشدار (همراه با پیغام روی صفحه نمایشگر) روشن می‌شود. در صورت وجود مانع آلودگی یا عدم دسترسی به سیستم چراغ هشدار و علامت همراه با پیغام خاص روشن می‌شود.</p> |  کهربایی |
| | <p>غیرفعال کردن یا فعال‌سازی مجدد سیستم کنترل کامل ترمز به صورت دستی (در صورت مجهز بودن) (برای مدل‌های دارای صفحه نمایشگر قابل پیکربندی مجدد) در صورتی که سیستم به صورت دستی یا موقتی غیرفعال شده باشد چراغ هشدار به صورت مداوم (همراه با پیغام هشدار خاص روی صفحه نمایشگر) روشن می‌شود تا زمانی که سیستم دوباره فعال گردد.</p> |  کهربایی |
| | <p>چراغ‌های نور بالا چراغ جلو هنگامی که چراغ‌های نور بالا روشن هستند چراغ هشدار آن روشن می‌شود.</p> | |
| | <p>چراغ روشنایی موقت (راهنمایی تا درب منزل) هنگامی که از این عملکرد استفاده می‌شود چراغ هشدار (همراه با پیغام روی صفحه نمایشگر) روشن می‌شود. (برای توضیحات بیشتر به قسمت "چراغ روشنایی موقت" (راهنمایی تا درب منزل) در بخش "چراغ‌های بیرونی خودرو" در فصل "آشنایی با خودرو" مراجعه کنید.)</p> |  سبز |
| | <p>نشانگر چراغ راهنمای سمت چپ این چراغ هشدار هنگام کشیدن دسته راهنما به سمت پایین یا همراه با چراغ راهنمای سمت راست در زمان فشردن دکمه چراغ هشدار (فلاشر) روشن می‌شود.</p> |  سبز |

| راهکار | معنی چراغ هشدار | |
|---|--|---|
|   | <p>نشانگر چراغ راهنمای سمت راست این چراغ هنگام کشیدن دسته راهنما به سمت بالا یا به همراه چراغ راهنمای سمت چپ در زمان فشرده شدن دکمه چراغ هشدار (فلاشر) روشن می‌شود.</p> |  سبز |
|  | <p>چراغ هشدار چراغ‌های مه‌شکن این چراغ هشدار هنگام روشن شدن چراغ‌های مه‌شکن روشن می‌شود.</p> |  سبز |
|  | <p>کروز کنترل (در صورت مجهز بودن)</p> | |
|  | <p>پس از قرارگیری سوئیچ در موقعیت MAR این چراغ هشدار روشن می‌شود ولی اگر کروز کنترل غیرفعال باشد باید پس از چند ثانیه خاموش شود. هنگامی که کروز کنترل روی ON یا (ON) قرار دارد با توجه به مدل خودرو چراغ هشدار روی صفحه نشانگر روشن می‌شود. در مدل‌های خاص پیغام مشخصی نشان داده می‌شود.</p> |  سبز |
|  | <p>چراغ هشدار نور بالای خودکار (کنترل نور بالا)</p> | |
|  | <p>چراغ‌های جلو هنگامی که چراغ نور بالای چراغ‌های جلو فعال باشد این چراغ هشدار روشن می‌شود.</p> |  سبز |
|  | <p>چراغ هشدار چراغ‌های نور بالای جلو در صورتی که چراغ‌های نور بالای خودرو روشن شوند این چراغ هشدار روشن می‌گردد.</p> |  آبی |

هشدار



- (۴۵) پس از قرارگیری سوئیچ در موقعیت MAR اگر چراغ هشدار روشن نشود یا در حین رانندگی (همراه با پیغام روی صفحه نمایشگر) روشن بماند، می‌تواند نشانه وجود نقص در سیستم بازدارنده باشد. در چنین شرایطی در صورت بروز حادثه و یا در موارد بسیار کمتر به علت سهل‌انگاری کیسه‌های هوا یا سیستم بازدارنده عمل نمی‌کنند. قبل از ادامه جهت بررسی سریع‌تر سیستم با نمایندگی شرکت پارسیان موتور تماس حاصل فرمایید.
- (۴۶) نقص در چراغ هشدار با چشمک زدن چراغ هشدار و یا بسته به نوع مدل با روشن شدن مداوم آیکون روی صفحه نمایشگر نشان داده می‌شود. در چنین شرایطی ممکن است چراغ هشدار نشانه نقص احتمالی در سیستم بازدارنده کیسه هوا نباشد. پیش از ادامه سفر، برای بررسی سیستم فوراً با نمایندگی شرکت پارسیان موتور تماس حاصل فرمایید.
- (۴۷) پس از روشن شدن چراغ روغن موتور فاسد باید در اولین فرصت ممکن تعویض گردد و نباید بیش از ۵۰۰ کیلومتر پس از روشن شدن چراغ با خودرو حرکت کرد. عدم توجه و رسیدگی بر این امر ممکن است موجب ایجاد آسیب جدی به موتور و ابطال گارانتی گردد. به خاطر داشته باشید که روشن شدن چراغ هشدار به معنی کم شدن سطح روغن موتور نیست بنابراین اگر چراغ هشدار شروع به چشمک زدن کند نیاز به افزودن روغن موتور نیست.
- (۴۸) اگر در حین رانندگی چراغ هشدار شروع به چشمک زدن کند با نمایندگی شرکت پارسیان موتور تماس حاصل فرمایید.
- (۴۹) با توجه به شرایط جاده، آب و هوا و مقررات راهنمایی و رانندگی برانید. در صورتی که DPF روشن باشد ممکن است موتور خاموش شود؛ هر چند وقفه‌های مکرر در مرحله بازیابی ممکن است منجر به فساد روغن موتور شود. به همین دلیل همان‌طور که پیشتر توضیح داده شد قبل از خاموش کردن موتور صبر کنید تا چراغ هشدار خاموش شود.

نکته مهم



- (۸) اگر در حین رانندگی، چراغ هشدار روشن شود، بلافاصله موتور را خاموش کرده و با نمایندگی شرکت پارسیان موتور تماس حاصل فرمایید.
- (۹) پس از قرارگیری سوئیچ در موقعیت MAR اگر چراغ هشدار روشن نمی‌شود، یا به صورت مداوم روشن می‌ماند و یا در حین رانندگی چشمک می‌زند (در مدل‌های خاص همراه با پیغام روی صفحه نمایشگر) با نمایندگی شرکت پارسیان موتور تماس حاصل فرمایید.
- (۱۰) در طول مرحله بازیابی ممکن است فن عمل نکند.

| راهکار | معنی چراغ هشدار | |
|---|---|---|
| <p>نقص مربوط به این چراغ‌ها ممکن است به دلیل: سوخته بودن یک یا چند حباب چراغ، فیوز سوخته و یا نقص در اتصال برقی باشد.</p> | <p>نقص در چراغ‌های بیرونی خودرو (مدل‌های دارای صفحه نمایشگر چند منظوره قابل پیکربندی مجدد) در صورت بروز نقص در یکی از چراغ‌های زیر این علامت روشن می‌شود:</p> <ul style="list-style-type: none"> <input type="checkbox"/> چراغ‌های راهنما <input type="checkbox"/> چراغ‌های مه‌شکن عقب <input type="checkbox"/> چراغ‌های ترمزدستی <input type="checkbox"/> چراغ‌های بغل <input type="checkbox"/> چراغ‌های رانندگی در روز <input type="checkbox"/> چراغ‌های پلاک راهنمایی و رانندگی <input type="checkbox"/> چراغ‌های دنده عقب <input type="checkbox"/> چراغ‌های جلو در حالت خودکار <input type="checkbox"/> چراغ‌های بغل تریلر <input type="checkbox"/> چراغ‌های راهنمای تریلر |  |
| <p>با نمایندگی شرکت پارسیان موتور تماس حاصل فرمایید.</p> | <p>نقص چراغ هشدار پایین بودن فشار روغن موتور (در صورت مجهز بودن) (مدل‌های دارای صفحه نمایشگر چند منظوره قابل پیکربندی مجدد) علامت به نشانه نقص چراغ هشدار پایین بودن فشار روغن موتور روشن می‌شود: در مدل‌های دارای صفحه نمایشگر چند منظوره، چراغ هشدار "نقص کلی" روشن می‌شود (برای توضیحات بیشتر بخش "چراغ‌های هشدار در صفحه نشانگر" را ملاحظه فرمایید).</p> |  |
| <p>این نقص می‌تواند به دلیل: سوخته بودن یک یا چند حباب چراغ، سوخته بودن فیوز یا نقص در اتصال برقی باشد.</p> | <p>نقص در چراغ ترمز (مدل‌های دارای صفحه نمایشگر چند منظوره قابل پیکربندی مجدد) در صورت نقص در چراغ‌های ترمز این علامت روشن می‌شود.</p> |  |

| راهکار | معنی چراغ هشدار | |
|--------|---|---|
| | <p>چراغ‌های نور بالا در حالت خودکار (کنترل چراغ جلو) نقص در چراغ‌های جلو (مدل‌های دارای صفحه نمایشگر چند منظوره قابل پیکربندی مجدد) در صورت نقص در سیستم روشن شدن خودکار چراغ‌های نور بالا، علامت روشن می‌شود.</p> |  |
| | <p>وجود احتمالی یخ روی سطح جاده و مدل‌های دارای صفحه نمایشگر چند منظوره قابل پیکر بندی مجدد: در صورتی که دمای بیرون به 3°C یا کمتر برسد نشانگر دمای بیرون شروع به چشمک زدن می‌کند تا راننده را از وجود احتمالی یخ روی سطح جاده مطلع سازد. مدل‌های دارای صفحه نمایشگر چند منظوره: در صورتی که دمای بیرون به 3°C یا کمتر برسد پیغام هشدار خاصی روی صفحه نمایشگر نمایش داده می‌شود تا راننده را از وجود احتمالی یخ روی سطح جاده مطلع سازد.</p> |  |
| | <p>هشدار سرعت بیش از حد مجاز مدل‌های دارای صفحه نمایشگر چند منظوره قابل پیکربندی مجدد: در صورتی که سرعت خودرو از حد مجاز فراتر رود، این علامت به همراه پیغام خاص رو صفحه نمایشگر نمایش داده می‌شود. (توضیحات بیشتر را در بخش "صفحه نمایشگر چند منظوره قابل پیکربندی مجدد" ملاحظه فرمایید.) مدل‌های دارای صفحه نمایشگر چند منظوره: در صورتی که سرعت خودرو از حد مجاز فراتر رود، این علامت به همراه پیغام خاص روی صفحه نمایشگر نمایش داده می‌شود.</p> |  |

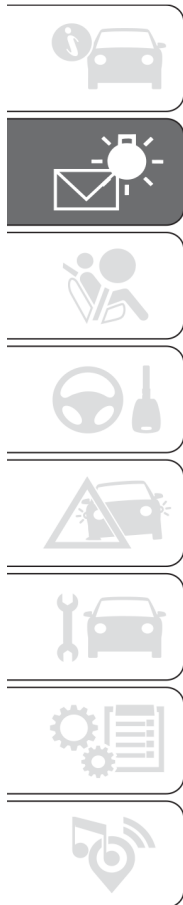

| راهکار | معنی چراغ هشدار | |
|--|---|---|
| | <p>هشدار سرویس دوره‌ای (در صورت مجهز بودن)</p> <p>علامت (مدل‌های دارای صفحه نمایشگر چند منظوره قابل پیکربندی مجدد) به همراه پیغام خاص و هشدار سرویس دوره‌ای بعدی روی صفحه نمایشگر روشن شده و تا زمانی که مدت زمان سرویس سر برسد روشن می‌ماند. علامت بعد از انجام سرویس دوره‌ای یا پس از طی ۱۰۰۰ کیلومتر پس از آخرین سرویس خاموش می‌شود. در مدل‌های دارای صفحه نمایشگر چند منظوره تنها پیغام خاص نمایش داده می‌شود.</p> |  |
| | <p>محدود کننده سرعت (در صورت مجهز بودن)</p> <p>در صورت فعال بودن عملکرد، این علامت روی صفحه نمایشگر روشن می‌شود. در برخی مدل‌ها پیغام خاص نمایش داده می‌شود.</p> |  |
| <p>برای فعال‌سازی مجدد دکمه قطع‌کن سوخت به بخش "دکمه قطع‌کن اینرسی سوخت" مراجعه فرمایید. در صورتی که هنوز امکان بازبایی سوخت وجود ندارد، با نمایندگی شرکت پارسیان موتور تماس حاصل فرمایید.</p> | <p>دکمه قطع‌کن سوخت (در مدل‌های دارای صفحه نمایشگر چند منظوره قابل پیکربندی مجدد)</p> <p>در صورت فعال کردن دکمه قطع‌کن سوخت این علامت روی صفحه نمایشگر روشن می‌شود.</p> |  |
| | <p>نقص سنسور پارک (مدل‌های دارای صفحه نمایشگر چند منظوره قابل پیکربندی مجدد)</p> <p>روشن شدن این علامت همراه با پیغام خاص نشانه وجود نقص در سنسورهای پارک است.</p> |  |
| | <p>نقص سیستم هشدار خارج شدن از مسیر مدل‌های دارای صفحه نمایشگر چند منظوره دارای پیکربندی مجدد: این علامت همراه با چراغ‌های راهنمای چپ و راست همراه با صدای بیپ و پیغام خاص روشن می‌شود. مدل‌های دارای صفحه نمایشگر چند منظوره: پیغام خاص روی صفحه نمایشگر نمایش داده می‌شود.</p> |  |

| راهکار | معنی چراغ هشدار | |
|--------|---|---|
| | <p>نقص در تشخیص علائم راهنمایی (مدل‌های دارای صفحه نمایشگر چند منظوره قابل پیکربندی مجدد) روشن شدن این علامت همراه با پیغام خاص روی صفحه نمایشگر نشان‌دهنده وجود نقص در سیستم تشخیص علائم راهنمایی است.</p> |  |
| | <p>محدوده سرعت روی صفحه نمایشگر پیغامی خاص نمایش داده می‌شود تا به راننده اطلاع دهد محدوده سرعت خودرو کمتر از ۵۰ کیلومتر است.</p> | |
| | <p>قرار گرفتن در حالت عملکرد ECO (مدل‌های دارای صفحه نمایشگر چند منظوره قابل پیکربندی مجدد) با فشار کلید "ECO" روی داشبورد کلمه ECO روی صفحه نمایشگر همراه با عملکرد آن روشن می‌شود با فشار مجدد کلید، کلمه ECO محو می‌شود. در برخی مدل‌ها به جای کلمه "ECO" صفحه‌ای خاص نمایش داده می‌شود.</p> | <p>ECO</p> |
| | <p>فعال / غیرفعال سازی سیستم روشن / خاموش شدن خودرو (START/STOP) فعال سازی سیستم روشن / خاموش شدن خودرو (START/STOP) با فعال شدن سیستم روشن / خاموش شدن خودرو پیغامی روی صفحه نمایشگر ظاهر می‌گردد. در این شرایط چراغ LED روی دکمه (X) خاموش می‌شود (بخش روشن / خاموش شدن خودرو را مطالعه فرمایید) غیرفعال شدن سیستم روشن / خاموش شدن خودرو با غیرفعال شدن سیستم روشن / خاموش شدن خودرو پیغام خاص روی صفحه نمایشگر ظاهر می‌گردد. با غیرفعال شدن سیستم چراغ LED روی دکمه (X) روشن می‌شود.</p> | |
| | <p>نقص در سیستم خاموش / روشن شدن خودرو (START/STOP) در صورت بروز نقص در سیستم خاموش / روشن شدن این علامت روی صفحه نمایشگر ظاهر می‌گردد.</p> |  |



در اولین فرصت ممکن مخزن AdBlue® (UREA) را با حداقل ۵ لیتر AdBlue® (UREA) پر کنید. در صورتی که قبل از پر کردن مخزن این محدوده به ۰ کیلومتر رسیده باشد باید قبل از استارت موتور حداقل دو دقیقه صبر کنید.

هشدار کم بودن مقدار AdBlue® (UREA)
 هنگامی که مقدار AdBlue® (UREA) کم باشد پیغامی روی صفحه نشانگر همراه با علامت ظاهر می‌گردد تا راننده را آگاه سازد.
 تا زمانی که مخزن از حداقل ۵ لیتر AdBlue® (UREA) پر نباشد این علامت روشن می‌ماند در صورتی که مخزن پر نشود، پیغامی روی صفحه نشانگر ظاهر می‌شود که نشان‌دهنده نزدیک شدن به آستانه‌ای است که بعد از آن ممکن است موتور روشن نشود.
 در صورتی که ۲۰۰ کیلومتر تا این آستانه باقی مانده باشد پیغامی به صورت دائم روی صفحه نشانگر ظاهر شده و صدای بیپ به گوش می‌رسد.
 وقتی مقدار باقی مانده تا این آستانه به ۰ کیلومتر برسد پیغام خاص روی صفحه نشانگر (در صورت مجهز بودن) ظاهر می‌گردد.
 پس از خاموش شدن خودرو ممکن است خودرو روشن نشود. پس از ریختن حداقل ۵ لیتر AdBlue® (UREA) ممکن است موتور دوباره روشن شود.

۵۰ ⚠

هشدار وجود آب درون فیلتر سوخت دیزل

(در صورت مجهز بودن)
 (مدل‌های سوخت دیزلی)
 (مدل‌های دارای صفحه نمایشگر چند منظوره قابل پیکربندی مجدد)
 در صورت وجود آب در فیلتر سوخت دیزل این علامت در حین رانندگی (همراه با پیغام روی صفحه نمایشگر) به صورت مداوم روشن می‌شود.



۱۱ ⚠

| راهکار | معنی چراغ هشدار | |
|---|---|---|
| <p>در چنین شرایطی در اولین فرصت، سریعاً با نمایندگی شرکت پارسیان موتور تماس حاصل فرمایید.</p> | <p>نقص در سیستم سوخت طبیعی (برای مدل‌های دارای سیستم سوخت طبیعی) این علامت همراه با پیغام روی صفحه نمایشگر روشن شده و ۴ علامت گرافیکی سطح متان خاموش می‌شود.</p> |  |
| <p>موتور را خاموش کرده یا در حالت دور آرام قرار دهید صبر کنید تا علامت خاموش شود.</p> | <p>گرم شدن بیش از حد روغن گیربکس اتوماتیک این علامت به نشانه گرم شدن بیش از حد روغن گیربکس اتوماتیک ظاهر می‌گردد.</p> |  |
| <p>در اولین فرصت ممکن به نمایندگی شرکت پارسیان موتور مراجعه نمایید.</p> | <p>نقص در سیستم گیربکس اتوماتیک در صورت بروز نقص در سیستم گیربکس اتوماتیک این دو علامت با پیغام مربوطه روی صفحه نمایشگر ظاهر می‌گردد. تا زمان رفع نقص این علامت و پیغام روی صفحه باقی خواهد ماند.</p> |  |

در اولین فرصت ممکن با نمایندگی شرکت پارسیان موتور تماس حاصل فرمایید.

! چراغ هشدار (زرد) غیرفعال شدن سنسور: در صورت غیرفعال شدن سنسور، سیستم تشخیص نقطه کور خودروی دارای تریلر این علامت روی صفحه نمایشگر ظاهر می‌گردد. در چنین شرایطی چراغ LED آینه‌های بغل به صورت مستمر روشن می‌شود. هر نوع مانعی را از روی سپر برداشته و یا آن را تمیز کنید.

! چراغ هشدار (زرد): سیستم فعال نمی‌باشد: در صورت عدم بروز نقص در سیستم تشخیص نقطه کور خودروی دارای تریلر این علامت ظاهر می‌گردد. در چنین شرایطی، چراغ LED آینه‌های بغل به صورت مستمر روشن می‌شود.

عدم فعال بودن سیستم می‌تواند به علت عدم ولتاژ باتری و یا نقص‌های دیگر سیستم‌های برقی باشد.

برای بررسی سیستم برقی خودرو در اولین فرصت ممکن با نمایندگی شرکت پارسیان موتور تماس حاصل فرمایید.

! چراغ هشدار (قرمز) نقص در سیستم تشخیص نقطه کور خودروی دارای تریلر: در صورت بروز نقص در سیستم تشخیص نقطه کور خودروی دارای تریلر این علامت ظاهر می‌گردد. در چنین شرایطی LED آینه‌های بغل خاموش است. هشدار صوتی نیز شنیده می‌شود.

حالت انتخاب شده برای رانندگی ("Normal"، "Power" و "ECO" روی صفحه نشانگر نمایش داده می‌شود.

"DRIVE MODE" function



هشدار

۵۰ در صورتی که مخزن AdBlue® (UREA) خالی بوده و خودرو خاموش شود تا زمانی که مخزن AdBlue® (UREA) با حداقل ۵ لیتر پر نشود امکان روشن شدن مجدد خودرو وجود ندارد.

نکته مهم



۱۱) وجود آب در مدار سوخت ممکن است باعث آسیب جدی به سیستم انژکتور و در نتیجه عدم عملکرد درست موتور گردد. در صورت روشن شدن علامت  (در برخی مدل‌ها همراه با نمایش پیغام خاص روی صفحه نمایشگر) در اولین فرصت ممکن جهت تخلیه آب با نمایندگی شرکت پارسیان موتور تماس حاصل فرمایید.

در صورتی که بلافاصله پس از سوخت‌گیری مجدد این علامت ظاهر شد، ممکن است آب وارد مخزن سوخت شده باشد؛ فوراً موتور را خاموش نموده و با نمایندگی شرکت پارسیان موتور تماس حاصل فرمایید.

سیستم ایمنی

این فصل بسیار مهم است زیرا سیستم‌های ایمنی موجود در خودرو و دستورالعمل نحوه استفاده درست از آنها را توضیح می‌دهد.

- سیستم ABS ۸۰
- ESC (سیستم الکتریکی پایداری خودرو) ۸۱
- سیستم کمکی چسبندگی ۸۴
- سیستم‌های کمکی حرکت ۸۵
- سیستم تجهیزات محافظتی ۹۵
- کمربندایمنی ۹۵
- سیستم SBR (یادآوری بستن کمربند) ۹۶
- پیش‌کشنده ۹۶
- حمل و نقل ایمن کودکان ۹۸
- تنظیمات مجموعه صندلی کودک ایزوفیکس
- ISOFIX ۱۰۲
- سیستم محافظت تکمیلی (SRS) -
- کیسه هوا ۱۱۰



سیستم ABS

این بخش جزئی از سیستم ترمزگیری می باشد که با ارائه بهترین کنترل هنگام ترمزگیری اضطراری مانع قفل شدن یا لغزیدن یک یا چند چرخ صرف نظر از شرایط جاده و شدت ترمزگیری می شود. سیستم هنگام ترمزگیری، خصوصاً در ترمزگیری اضطراری یا چسبندگی کم سطح جاده در صورت قفل شدن چرخها که در این شرایط بسیار اتفاق می افتد فعال می شود.

در حین ترمزگیری سیستم ABS جهت خودرو را ثابت نگه داشته و در عین حال فاصله ترمزگیری را در بهترین حالت نگه می دارد، همچنین هنگام ترمزگیری روی سطحی که چسبندگی سطح جاده برای چرخهای سمت چپ و راست یکی نمی باشد و یا ترمزگیری در پیچها سیستم به کنترل و پایداری خودرو کمک می کند.

سیستم مجهز به EBD (توزیع الکترونیکی نیروی ترمز) است که نیروی ترمز را بین چرخهای عقب و جلو توزیع می کند.

نکته مهم: برای دستیابی به کارایی حداکثری سیستم ترمزگیری، به یک دوره لایه بندی حدود ۵۰۰ کیلومتری نیاز است: در طول این مدت بهتر است از ترمزگیری شدید، مکرر و طولانی اجتناب شود.

⚠️ (۵۱)

مداخله سیستم

راننده از روی ضربات ضعیف پدال ترمز و سر و صدای سیستم می تواند از عملکرد سیستم ABS آگاه شود، این مرحله به معنی این است که سرعت خودرو باید مناسب با نوع سطح جاده تغییر کند.

⚠️ (۵۲) (۵۳) (۵۴) (۵۵) (۵۶) (۵۷) (۵۸)

سیستم MSR (تنظیم گشتاور موتور)

این سیستم بخشی از سیستم ABS است و از قفل شدن احتمالی چرخهای محرک برای مثال در صورت رها شدن ناگهانی پدال گاز و یا تعویض ناگهانی دنده به دنده پایین تر در شرایط چسبندگی ضعیف جلوگیری می کند. در این شرایط نیروی ترمز موتور می تواند باعث لغزیدن چرخهای محرک و در نتیجه کاهش پایداری خودرو شود.

در چنین شرایطی سیستم با مداخله و بازبایی گشتاور موتور پایداری خودرو و در نتیجه ایمنی آن را حفظ می کند.

هشدار

⚠️ (۵۱) سیستم ABS بیشترین چسبندگی را ارائه می دهد اما آن را بهبود نمی بخشد بنابراین هنگام رانندگی روی سطح جاده بسیار احتیاط کرده و از رانندگی پر خطر و اقدامات غیرضروری اجتناب نمایید.

⚠️ (۵۲) هنگام قطع (عمل نکردن) سیستم ABS و ضربات پدال، پای خود را از روی پدال بردارید. به جای آن پدال ترمز را به سمت پایین فشار دهید. با این کار با توجه به شرایط جاده در کوتاه ترین مسافت توقف خواهید کرد.

⚠️ (۵۳) اگر سیستم ABS عمل نکند به این معنی است که چسبندگی بین لاستیک و سطح جاده بسیار محدود شده است؛ در این شرایط باید سرعت را کم کنید تا سرعت خودرو با چسبندگی جاده هماهنگ شود.

⚠️ (۵۴) سیستم ABS نمی تواند از قوانین طبیعی فیزیک فراتر رود و نمی تواند با توجه به شرایط جاده چسبندگی را افزایش دهد.

⚠️ (۵۵) سیستم ABS نمی تواند از بروز تصادف خصوصاً به دلیل سرعت بیشتر از حد در پیچها یا رانندگی در جاده های دارای چسبندگی کم یا سطوح خیس جلوگیری نماید.

⚠️ (۵۶) هرگز نباید توانایی عملکرد سیستم ABS را به صورت غیر مسئولانه و خطرناک آزمایش نمود، زیرا ممکن است ایمنی راننده و سایر افراد به خطر افتد.

⚠️ (۵۷) برای حفظ عملکرد درست سیستم ABS لازم است مارک و نوع تمام تایرها یکی بوده و براساس نوع و قطر در نظر گرفته شده باشد.

⚠️ (۵۸) در صورت استفاده از تایر یدک (در صورت مجهز بودن) به خاطر داشته باشید که تایر یدک به دلیل کوچکتر بودن از تایر معمولی چسبندگی کمتری ایجاد می کند.

ESC (سیستم کنترل الکترونیکی پایداری خودرو)

(در صورت مجهز بودن)

سیستم ESC، در شرایط مختلف رانندگی کنترل هدایت و پایداری خودرو را افزایش می‌دهد.

سیستم ESC بیش فرمانی یا کم‌فرمانی را اصلاح نموده و نیروی ترمز را بین چرخ‌های مربوطه توزیع می‌کند. گشتاور موتور نیز کاهش پیدا می‌کند تا پایداری خودرو حفظ شود.

سیستم ESC از سنسورهایی استفاده می‌کند تا مسیر چرخش فرمان توسط راننده را تشخیص داده و آن را با مسیر چرخش واقعی خودرو مقایسه می‌کند.

در صورتی که مسیر چرخش واقعی با مسیر چرخش مطلوب مغایرت داشته باشد، سیستم ESC بیش فرمانی یا کم‌فرمانی را اصلاح می‌کند.

□ بیش فرمانی: زمانی رخ می‌دهد که با توجه به زاویه چرخش فرمان، خودرو بیشتر از آن بچرخد.
□ کم‌فرمانی: زمانی رخ می‌دهد که با توجه به زاویه چرخش فرمان خودرو کمتر از آن بچرخد.

سیستم ESC شامل سیستم‌های زیر نیز می‌شود:

□ کنترل ایستایی در سربالایی

ASE □

HBA □

ERM □

HDC □

⚠ (۵۹) (۶۰) (۶۱)

مداخله سیستم

در صورت فعال شدن سیستم یا چشمک زدن چراغ هشدار  روی صفحه نشانگر به راننده اطلاع می‌دهد خودرو در شرایط پایداری و چسبندگی بحرانی قرار دارد.

فعال شدن سیستم

در صورتی که موتور روشن باشد، سیستم به صورت خودکار فعال شده و نمی‌توان آن را غیرفعال نمود.

سیستم کنترل ایستایی در سراسیبهی

این سیستم بخشی از سیستم ESC است که به شروع حرکت در سراسیبهی‌ها کمک می‌کند.

این سیستم در شرایط زیر به صورت خودکار فعال می‌گردد.

□ سربالایی: در صورت توقف خودرو در جاده‌ای با شیب بیش از ۵٪، روشن بودن موتور، فشار پدال ترمز و قرار گرفتن دسته دنده در موقعیت خلاص یا هر دنده‌ای (به جز دنده عقب)

□ سرازیری: در صورت توقف خودرو در جاده‌ای با شیب بیش از ۵٪، روشن بودن موتور، فشار پدال ترمز و قرار گرفتن دنده در موقعیت دنده عقب

در صورت فعال بودن یونیت کنترل سیستم ESC، فشار ترمز روی چرخ‌ها را نگه می‌دارد تا گشتاور لازم برای شروع حرکت مهیا شود یا راننده بتواند ظرف حداکثر ۲ ثانیه به راحتی پای خود را از روی پدال ترمز بردارد و روی پدال گاز قرار دهد.

پس از گذشت ۲ ثانیه اگر حرکتی صورت نگیرد سیستم به صورت خودکار غیرفعال شده و کم‌کم فشار ترمز برداشته می‌شود. در این مرحله صدای رها شدن ترمز نشانگر به حرکت درآمدن خودرو است.

نکته مهم: سیستم کنترل ایستایی در سراسیبهی، ترمز پارک نیست بنابراین بدون فعال کردن ترمزدستی، خاموش کردن موتور و قرار دادن دسته دنده در موقعیت دنده یک و اطمینان از پارک خودرو در شرایط ایمن، خودرو را ترک نکنید (برای اطلاعات بیشتر به بخش "پارک" در فصل "استارت و شروع حرکت" مراجعه نمایید).

سیستم ASR (تنظیم عدم لغزش)

این سیستم بخشی از سیستم ESC است که در هنگام لغزش یک یا هر دو چرخ محرک، کاهش چسبندگی در جاده‌های خیس و شتاب‌گیری در جاده‌های لغزنده، برفی یا یخ‌زده به صورت خودکار فعال می‌شود.



بر اساس شرایط لغزندگی جاده دو نوع سیستم کنترل مختلف فعال می‌گردند:

- در صورتی که هر دو چرخ محرک دچار لغزش شود، سیستم ASR نیروی گشتاور موتور را کاهش می‌دهد.
- در صورتی که یکی از چرخ‌های محرک دچار لغزش شود سیستم به صورت خودکار باعث ترمزگیری چرخ مربوطه می‌شود.

⚠ (۶۲)

فعال / غیرفعال شدن سیستم ASR

با هر بار روشن شدن موتور، سیستم ASR به صورت خودکار فعال می‌شود.

در حین رانندگی می‌توان با فشار دکمه ASR off سیستم ASR را غیرفعال و سپس مجدداً فعال نمود.

(A تصویر ۱۰۳)

⚠ (۶۳)

در برخی مدل‌ها فعال شدن سیستم به صورت پیغام روی صفحه نمایشگر نمایش داده می‌شود.

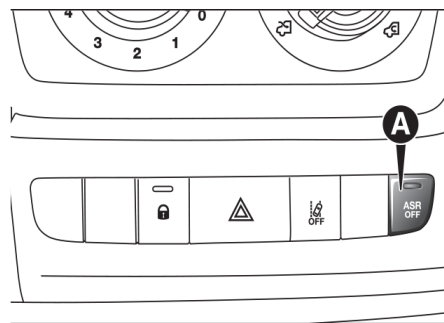

تصویر ۱۰۳

در صورت غیرفعال بودن سیستم چراغ LED دکمه ASR off روشن شده و در برخی مدل‌ها پیغام مربوطه روی صفحه نمایشگر نمایش داده می‌شود.

در صورت غیرفعال کردن سیستم ASR در حین رانندگی پس از روشن کردن مجدد خودرو، سیستم دوباره فعال می‌گردد. هنگام رانندگی در جاده‌های برفی با استفاده از زنجیر چرخ بهتر است سیستم ASR غیرفعال باشد، زیرا در چنین شرایطی لغزش چرخ‌های محرک امکان کشتش بهتری را می‌دهد.

سیستم HBA (ترمز کمکی هیدرولیکی)

سیستم HBA برای بهبود عملکرد ترمزگیری در مواقع ترمزگیری اضطراری طراحی شده است.

سیستم با نظارت و بررسی سرعت خودرو و میزان فشار وارده بر پدال ترمز، ترمزگیری اضطراری را تشخیص داده و فشار در مدار ترمز را تنظیم می‌کند.

این امر می‌تواند فاصله ترمزگیری را کاهش دهد. بنابراین سیستم HBA مکمل سیستم ABS می‌باشد.

بهترین کارایی سیستم HBA زمانی به دست می‌آید که پدال ترمز را بسیار سریع فشار دهید. علاوه بر آن برای کارایی بهینه سیستم باید در طول مدت ترمزگیری پدال ترمز را به صورت مداوم فشار داده و از فشار متناوب پدال اجتناب نمود.

تا زمانی که به ترمزگیری نیاز است، فشار روی پدال ترمز را کاهش ندهید.

پس از رها کردن پدال ترمز، سیستم HBA غیرفعال می‌گردد.

⚠ (۶۴) (۶۵) (۶۶)

سیستم ERM (سیستم الکترونیکی کنترل لغزش جانبی)

در صورت انجام حرکاتی مانند چرخاندن سریع فرمان توسط راننده، سیستم تمایل چرخ‌ها برای بلند شدن از سطح زمین را خصوصاً در جاده‌های نامناسب مورد پایش قرار می‌دهد.

در چنین شرایطی سیستم با اعمال فشار بر روی ترمزها و نیروی موتور امکان بلند شدن چرخ‌ها از روی زمین را کاهش می‌دهد.

اگر دلالی همچون رانندگی در شیب زیاد، برخورد با موانع یا سایر خودروها دلیل بلند شدن چرخ‌ها از روی زمین باشد لغزش جانبی (واژگون شدن) خودرو اجتناب‌ناپذیر است.

⚠ (۶۷)

سیستم کنترل خودرو در سرازیبی (HDC)

این سیستم بخشی از سیستم ESC است که به صورت عملکرد خودکار بر روی ترمز به شیوه‌های مختلف و به صورت همزمان کمک می‌کند خودرو در سرازیبی با سرعت ثابت حرکت کند. در چنین حالتی در شرایط چسبندگی ضعیف یا سرازیبی‌های تند پایداری خودرو و در نتیجه رانندگی کاملاً ایمن حفظ می‌گردد.

هشدار

۵۹) سیستم ESC نمی‌تواند از قوانین طبیعی فیزیک فراتر رود و نمی‌تواند با توجه به شرایط جاده، چسبندگی را افزایش دهد.

۶۰) سیستم ESC نمی‌تواند از بروز تصادف خصوصاً به دلیل سرعت بیش از حد در پیچ‌ها یا رانندگی در جاده‌های دارای چسبندگی کم یا سطوح خیس جلوگیری نماید.

۶۱) هرگز نباید توانایی عملکرد سیستم ESC را به صورت غیرمسئولانه و خطرناک آزمایش نمود؛ زیرا ممکن است ایمنی راننده و سایر افراد به خطر افتد.

۶۲) برای حفظ عملکرد درست سیستم ESC و ASR لازم است مارک و نوع تمام تایرها یکی بوده و بر اساس نوع و قطر در نظر گرفته شده باشد.

۶۳) با وجود عملکرد ESC و ASR انجام اقدامات خطرناک و غیرضروری اجتناب کنید. حالت رانندگی باید مطابق شرایط جاده قابل دیدن بودن و ترافیک باشد. مسئولیت ایمنی جاده به عهده راننده می‌باشد.

۶۴) سیستم HBA نمی‌تواند چسبندگی تایرها را فراتر از قوانین فیزیک افزایش دهد. همیشه با توجه به شرایط سطح جاده با دقت رانندگی کنید.

۶۵) سیستم HBA نمی‌تواند از بروز تصادف خصوصاً به دلیل سرعت زیاد در پیچ‌ها یا رانندگی در جاده‌های دارای چسبندگی کم یا خیس جلوگیری نماید.

۶۶) سیستم HBA یک سیستم کمکی است و راننده باید با توجه کامل رانندگی کند. مسئولیت ایمنی جاده بر عهده راننده می‌باشد. هرگز نباید توانایی عملکرد سیستم HBA را به صورت

پس از فعال شدن عملکرد، چراغ‌های ترمز به صورت خودکار روشن می‌شوند.

در صورت فعال بودن HDC می‌توان با فشار پدال‌های ترمز و گاز مجدداً کنترل خودرو را به دست گرفت. در صورتی که پس از فشار دکمه، سیستم فعال نشد این امر ممکن است به دلیل گرم شدن بیش از حد باشد. در این صورت قبل از استفاده مجدد از عملکرد چند دقیقه صبر کنید.

نکته مهم: سیستم فقط در سرعت کمتر از ۲۵ کیلومتر در ساعت فعال است.

نکته مهم: در سرعت بالاتر از ۲۵ کیلومتر در ساعت سیستم HDC غیرفعال شده و در حالت آماده‌باش می‌ماند (چراغ LED روی دکمه روشن می‌ماند) تا سرعت خودرو به کمتر از ۲۵ کیلومتر در ساعت برسد. در صورتی که سرعت خودرو به بیش از ۵۰ کیلومتر در ساعت برسد، سیستم HDC کاملاً غیرفعال شده (چراغ LED روی دکمه خاموش می‌شود) و هرگونه عملکرد خودکاری روی ترمزها غیرفعال می‌گردد. برای فعال کردن مجدد سیستم پس از آنکه خودرو به کمتر از ۲۵ کیلومتر در ساعت رسید مجدداً دکمه مربوطه را فشار دهید.

۱۲

برای فعال‌سازی سیستم باید سرعت را به کمتر از ۲۵ کیلومتر در ساعت رسانده و دکمه مربوط (A) تصویر ۱۰۴ را فشار دهید چراغ LED روی دکمه روشن شده و پیغام خاص روی صفحه نمایشگر نمایش داده می‌شود.

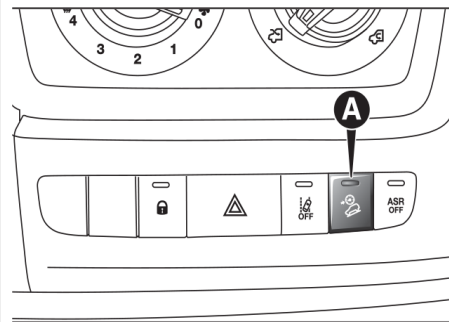

تصویر ۱۰۴

پس از رسیدن خودرو به سرعت مطلوب پدال گاز را رها کرده و کاملاً پدال ترمز را فشار دهید (چراغ LED روی دکمه چشمک می‌زند). در صورتی که بخواهید سرعت را افزایش / کاهش دهید مجدداً پدال گاز / ترمز را فشار دهید.

نکته مهم: در صورت قرار داشتن دسته دنده در موقعیت خلاص از این سیستم استفاده نکنید.

نکته مهم: برای جلوگیری از متوقف شدن موتور و تنظیم سرعت، دسته دنده را در موقعیت مناسب قرار دهید.

سیستم کمکی چسبندگی (Traction Plus)

(در صورت مجهز بودن)

این سیستم به رانندگی در شرایط چسبندگی ضعیف جاده (وجود برف، یخ، گل و غیره در جاده) کمک می‌کند و هنگام لغزش یکی از دو چرخ محرک، نیروی محرک را به همان اکسل به طور یکنواخت توزیع می‌کند.

این سیستم از طریق ترمزگیری بر روی چرخ‌های دارای چسبندگی ضعیف (یا چرخ‌های دارای لغزش بیشتر از سایر چرخ‌ها) عمل می‌کند که در نتیجه نیروی محرک را برای چسبندگی بیشتر به چرخ‌ها انتقال می‌دهد.

⚠️ (۶۸) (۶۹)

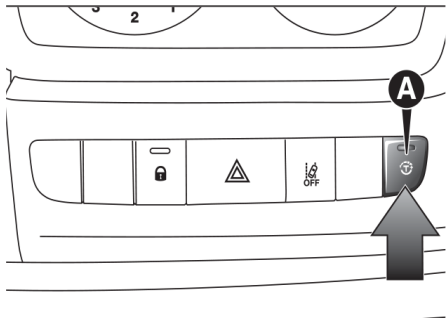

تصویر ۱۰۵

عملکرد سیستم کمکی چسبندگی

این سیستم هنگام روشن شدن خودرو غیرفعال می‌شود. برای فعال شدن سیستم "Traction Plus" دکمه A تصویر ۱۰۵ را فشار دهید؛ پس از آن چراغ LED روی دکمه نیز روشن خواهد شد.

فعال کردن این سیستم مستلزم فعال‌سازی عملکردهای زیر می‌باشد:

جلوگیری از عملکرد ASR به منظور به کارگیری کامل گشتاور موتور

تأثیر قفل دیفرانسیل روی اکسل جلو از طریق سیستم ترمز برای بهبود چسبندگی روی سطوح ناهموار.

اگر سیستم "Traction Plus" دچار نقص شود چراغ هشدار  "general failon" روی صفحه نشانگر به طور مداوم روشن می‌شود.

هنگام رانندگی بر روی جاده‌های برفی به همراه زنجیر چرخ، فعال کردن Traction Plus و غیرفعال کردن سیستم ASR مفید خواهد بود؛ در این شرایط در صورت لغزش چرخ‌های محرک هنگام رانندگی، چسبندگی بهتری ارائه می‌شود.

غیرمسئولانه و خطرناک آزمایش نمود زیرا ممکن است ایمنی راننده و سایر افراد به خطر افتد. (۶۷) هرگز نباید عملکرد ERM خودرو را به صورت غیرمسئولانه و خطرناک آزمایش نمود زیرا ممکن است ایمنی راننده و سایر افراد به خطر افتد.



نکته مهم

(۱۲) استفاده طولانی مدت از سیستم می‌تواند باعث گرم شدن بیش از حد سیستم ترمزگیری شود در صورت گرم شدن بیش از حد ترمزها سیستم HDC فعال و پس از آگاه ساختن راننده (با روشن شدن چراغ LED روی دکمه) کم‌کم غیرفعال می‌گردد. تنها پس از خنک شدن ترمزها سیستم می‌تواند دوباره فعال شود. مسافتی که می‌توانید طی کنید بسته به میزان دمای ترمزها، شیب جاده، بار خودرو و سرعت خودرو دارد.



۶۸ سیستم Traction Plus تنها بر روی جاده‌هایی عمل می‌کند که همگن نبوده و بین دو چرخ محرک اختلاف وجود دارد.

۶۹ تا زمانی که ناهمواری برطرف نشده است، پدال گاز را تا انتها فشار دهید تا تمام نیروی گشتاور موتور برای چسبندگی بهتر به چرخ‌ها منتقل شود.

سیستم‌های کمکی حرکت

ممکن است خودرو به سیستم‌های کمکی حرکت زیر مجهز باشد:

- BSA (سیستم تشخیص نقطه کور)
 - TPMS (سیستم بررسی فشار باد تایر)
 - LDW (سیستم هشدار خارج شدن از مسیر)
- عملکرد این سیستم‌ها در صفحات آبی توضیح داده می‌شود.

BSA (سیستم تشخیص نقطه کور تریلر)
خودرو می‌تواند مجهز به سیستم BSA (سیستم تشخیص نقطه کور تریلر) جهت تشخیص نقطه کور باشد.

سیستم تشخیص نقطه کور از دو سنسور راداری روی سپر عقب (یکی در هر طرف) تصویر ۱۰۶ استفاده می‌کند و هنگام راندگی در جاده یا هنگام حرکت با دنده عقب (GPR) وجود خودروها (خودرو، کامیون و غیره) را در نقطه کور محدوده سپر عقب خودرو تشخیص می‌دهد.

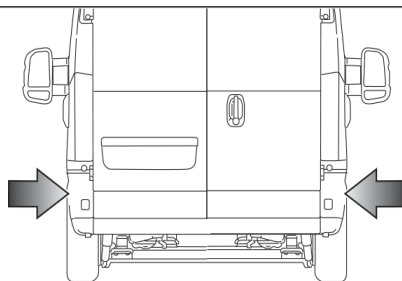

تصویر ۱۰۶

سیستم از طریق روشن شدن چراغ‌های هشدار مربوطه روی آینه‌های جانبی همراه با صدای هشدار وجود خودرو در محدوده تشخیص را به راننده هشدار می‌دهد. هنگامی که موتور روشن می‌شود چراغ‌های هشدار روشن می‌شود تا راننده را از فعال بودن سیستم مطلع سازد.

سنسورها

هنگامی که خودرو در موقعیت هر یک از دنده‌ها بوده و سرعت خودرو بیش از ۱۰ کیلومتر بر ساعت باشد و یا در صورت قرار گرفتن دسته دنده در دنده عقب، سنسورها فعال می‌شوند.

اگر خودرو متوقف بوده و دسته دنده در موقعیت P (پارک) قرار داشته باشد (در خودروهای دارای گیربکس اتوماتیک).

و یا هنگامی که خودرو متوقف بوده و اهرم ترمز دستی کشیده شده باشد (خودروهای گیربکس دستی) سنسورها موقتاً غیرفعال می‌شوند.

اگر تریلر به خودرو متصل نباشد سیستم تشخیص نقطه کور مسیر هر دو قسمت خودرو (حدود ۳ متر) را پوشش می‌دهد. این محدوده از نزدیک ستون وسط خودرو شروع شده و حداکثر تا ۶ متری عقب خودرو را در بر می‌گیرد.

هنگامی که سنسورها فعال باشند سیستم منطقه تشخیص نقطه کور هر دو سمت خودرو را پوشش قرار داده و راننده را از وجود احتمالی خودروها در این محدوده آگاه می‌سازد.

در هنگام حرکت، سیستم محدوده تشخیص را از سه نقطه (کنار، عقب و جلو) مورد بررسی قرار می‌دهد تا در صورت لزوم هشدار برای راننده ارسال گردد.

نکات مهم

سیستم وجود موانع ثابت (موانع ایمنی، دیوارها و غیره) را هشدار نمی‌دهد. هر چند در برخی مواقع سیستم ممکن است وجود چنین موانعی را هم هشدار دهد. این طبیعی است و نشانه نقص سیستم نمی‌باشد.

در جاده‌های دو طرفه، سیستم وجود خودروهای مسیر روبرو را هشدار نمی‌دهد.



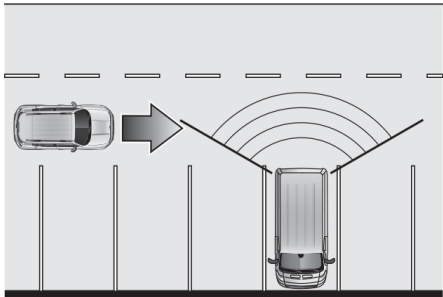

تصویر ۱۰۹

در صورت فعال بودن سیستم سیگنال به صورت هشدار تصویری و صوتی برای راننده ارسال می‌شود.

نکته مهم: در صورت پوشیده شدن محدوده تشخیص سنسور با هر گونه مانع یا خودرویی، سیستم هشداری ارسال نمی‌کند.

روش عملکرد سیستم BSA

می‌توان سیستم را از طریق منوی صفحه نمایشگر یا از طریق سیستم UConnect™ (برای اطلاعات بیشتر به بخش تجهیزات مربوطه مراجعه فرمایید) فعال / غیرفعال نمود.

برای فعال / غیرفعال کردن سیستم از طریق منوی صفحه نمایشگر با فشار دکمه MODE روی صفحه نشانگر و با استفاده از دکمه‌های ▲ یا ▼ یا D یا E بین فهرست تنظیمات SETUP حرکت کنید. "تشخیص نقطه کور" را انتخاب کنید: سه گزینه برای این سیستم وجود دارد.

در صورتی که اختلاف سرعت بین دو خودرو بیشتر از ۲۵ کیلومتر بر ساعت باشد، چراغ هشدار روشن نمی‌شود.

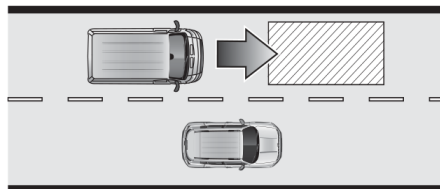

تصویر ۱۰۸

عملکرد سیستم RCPV (سیستم تشخیص مسیر دنده عقب)

این سیستم هنگام حرکت خودرو به سمت عقب به راننده کمک می‌کند. مطابق تصویر ۱۰۹ سیستم RCPV اشیای در حال حرکت با سرعت ۱ کیلومتر بر ساعت تا ۳۵ کیلومتر بر ساعت (در دو طرف عقب خودرو حتی اگر در محدوده پارک باشند) را تشخیص می‌دهد.

□ برای عملکرد صحیح سیستم، محدوده سپر عقب تصویر ۱۰۶ که سنسورهای رادار در آنجا قرار دارند، باید عاری از برف، یخ و یا آلودگی‌های ناشی از سطح جاده باشد.

□ روی محدوده سپر عقب تصویر ۱۰۶ که سنسورهای رادار در آنجا قرار دارند را با هیچ مانعی (نظیر برجسب، نگهدارنده دوچرخه، ...) نپوشانید.

دید عقب

سیستم، خودروهایی را که مطابق تصویر ۱۰۷ از طرفین عقب خودرو به آن نزدیک و وارد محدوده تشخیص نقطه کور می‌شوند و اختلاف سرعت آنها با خودروی شما کمتر از ۵۰ کیلومتر بر ساعت است را تشخیص می‌دهد.

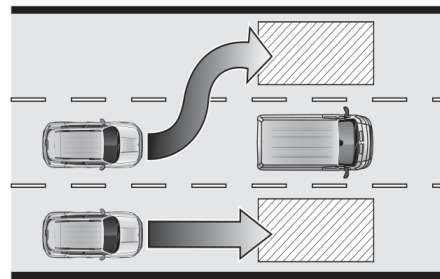

تصویر ۱۰۷

خودروهای در حال سبقت

مطابق تصویر ۱۰۸ اگر خودرو به آرامی (با اختلاف سرعت کمتر از ۲۵ کیلومتر بر ساعت) از خودروی دیگری سبقت بگیرد، چراغ هشدار روی آینه جانبی سمت مربوطه روشن می‌شود.

غیرفعال (OFF)

هشدار تصویری

هشدار صوتی و تصویری

حالت "هشدار تصویری" سیستم تشخیص نقطه کور

هنگام فعال بودن سیستم، در صورت تشخیص مانع سیستم BSA هشدار تصویری مربوط به آینه جانبی سمت مربوطه را ارسال می‌کند.

با این وجود هنگامی که عملکرد RCP فعال است، سیستم در صورت تشخیص مانع هشدار صوتی و تصویری ارسال می‌کند، هنگام ارسال هشدار صوتی حجم صدای رادیو کمتر می‌شود.

حالت "هشدار صوتی و تصویری" سیستم تشخیص نقطه کور

هنگام فعال بودن سیستم، در صورت تشخیص مانع، سیستم BSA هشدار تصویری مربوط به آینه جانبی سمت مربوطه را ارسال می‌کند. اگر راهنمای سمتی که مانع تشخیص داده شده است فعال باشد هشدار صوتی نیز به صدا در خواهد آمد.

حجم صدای رادیو کم نخواهد شد. در حالت عملکرد "RCP" در صورت تشخیص وجود مانع، سیستم هشدار صوتی و تصویری ارسال خواهد کرد. هنگام ارسال هشدار صوتی حجم صدای رادیو کمتر می‌شود.

غیرفعال کردن سیستم "تشخیص نقطه کور"

در صورتی که سیستم (از طریق انتخاب گزینه "OFF" عملکرد روی صفحه نشانگر) غیرفعال شده باشد، سیستم‌های BSA یا RCP هشدار صوتی و تصویری ارسال نخواهند کرد.

در صورت خاموش بودن موتور حالت عملکرد سیستم BSA ذخیره می‌گردد. با هر بار روشن شدن خودرو، عملکرد ذخیره شده قبلی سیستم BSA بازیابی شده و مورد استفاده قرار می‌گیرد.



سیستم تشخیص تریلر

سیستم می‌تواند وجود و طول تریلر متصل شده را تشخیص دهد و محدوده هشدار تشخیص نقطه کور را با توجه به طول تریلر افزایش دهد.

در سرعت بالاتر از ۱۰ کیلومتر بر ساعت پس از آنکه سیستم وجود تریلر را تشخیص بدهد، پیغامی برای راننده ارسال می‌گردد.

در صورت تشخیص وجود تریلر عملکرد تشخیص مسیر حرکت به سمت عقب غیرفعال می‌گردد.

برای تنظیم حالت تشخیص طول تریلر می‌توان از عملکرد "تشخیص نقطه کور" روی فهرست تنظیم SETUP استفاده نمود.

براساس نوع حالت تشخیص طول تریلر آیکن‌های زیر نمایش داده می‌شوند:

در صورت انتخاب تنظیم "MAX"، محدوده

هشدار تشخیص نقطه کور برای بیشترین طول

(بیشتر از ۹ متر) تنظیم می‌گردد.

3m ، 6m یا 9m نیز می‌توانند از طریق تنظیم

"Auto" انتخاب شوند. سیستم براساس طول

تشخیص داده شده خودکار (۳ متر، ۶ متر یا ۹

متر) آیکن مربوطه را نشان می‌دهد. در چنین

شرایطی شاید لازم باشد که خودرو یک دور ۹۰

درجه بزند تا سیستم طول تریلر را تشخیص

دهد. پس از تشخیص طول تریلر آیکن

مربوطه براساس واحد متر یا پا (براساس واحد

اندازه‌گیری انتخاب شده) نمایش داده می‌شود.

در صورتی که طول تریلر بیش از ۹ متر باشد

سیستم، طول حداکثری و پیغام مربوطه را نمایش

می‌دهد.

در صورتی که خودرو برای بیش از ۹۰ ثانیه متوقف

باشد سیستم مجدداً تریلر را تشخیص می‌دهد:

اگر تریلر تشخیص داده شود، آیکن نشان‌دهنده

وجود و طول تریلر محو می‌گردد.

در صورت انتخاب گزینه "Auto" در صورت

تشخیص تریلر جدید با مشخصات همان تریلر

قبلی (با خطای ۱ متر) آیکن طول بدون تغییر

باقی خواهد ماند.

در صورت انتخاب گزینه "Auto" در صورتی که

طول تریلر تشخیص داده شده جدید با طول

تریلر قبلی متفاوت باشد آیکن طول تریلر به

روزرسانی می‌شود.



هشدار

۷۰) این یک سیستم کمکی برای رانندگی است و نمی‌تواند نزدیک شدن خودروهای خارج از محدوده تشخیص را به راننده هشدار دهد. راننده باید به شرایط ترافیکی و جاده توجه کافی داشته باشد و مراقب کنترل مسیر حرکت خودرو باشد.

سیستم TPMS

(سیستم نظارت بر فشار باد تایر)

(در صورت مجهز بودن)

⚠️ (۲۱) (۲۲) (۲۳) (۲۴) (۲۵) (۲۶) (۲۷) (۲۸) (۲۹)

توضیحات

سیستم نظارت بر فشار باد تایر (TPMS) براساس فشار باد توصیه شده در دفترچه خودرو در زمان سرد بودن تایر، راننده را از کم بودن فشار باد تایر آگاه می‌سازد.

تغییرات دمای بیرون باعث تغییر فشار باد تایر می‌شود، بدین معنی که کاهش دمای بیرون باعث کاهش باد تایر می‌شود.

همواره باید فشار باد تایر را براساس فشار باد تایر سرد تنظیم نمود منظور از فشار باد تایر سرد فشار تایر در زمانی است که خودرو حداقل ۳ ساعت متوقف بوده یا مسافتی کمتر از ۱/۶ کیلومتر را پس از یک بازه توقف ۳ ساعته طی کرده باشد.

فشار باد تایر سرد نباید از حداکثر فشار باد درج شده روی کناره تایر بیشتر شود.

در حین حرکت خودرو فشار باد تایر می‌تواند افزایش پیدا کند: این امر طبیعی بوده و نیاز به هیچ گونه تنظیم فشار بادی نیست.

تا زمانی که فشار باد تایر تصحیح نشود، سیستم TPMS هشدار کم بودن فشار باد تایر را به راننده اعلام می‌کند، تا زمانی که فشار باد تایر مطابق یا بیشتر از فشار توصیه شده برای تایر سرد نشود اعلام هشدار ادامه دارد. هنگامی که چراغ هشدار (⚠️) مربوط به کم بودن فشار باد تایر به صورت مستمر روشن می‌شود، باید فشار باد تایر تنظیم شود تا به فشار باد توصیه شده تایر سرد برسد.

پس از به روزرسانی خودکار سیستم، چراغ هشدار نظارت بر فشار باد تایر خاموش می‌شود. پس از ۲۰ دقیقه رانندگی با سرعت بیش از ۲۰ کیلومتر بر ساعت، TPMS اطلاعات را به روزرسانی می‌کند.

نکته

□ سیستم TPMS جایگزین سرویس دوره‌ای تایر نمی‌شود و نقص در تایر را تشخیص نمی‌دهد.

□ بنابراین هنگام تنظیم فشار باد تایر نباید از TPMS به عنوان کلید تنظیم فشار استفاده نمود.

□ رانندگی با تایری که فشار باد کافی ندارد باعث گرم شدن بیش از حد تایر و نقص آن می‌شود. همچنین کم شدن فشار باد تایر باعث مصرف سوخت بیشتر و کاهش عمر مفید تایر شده و ممکن است بر عملکرد کنترل و ترمزگیری خودرو تاثیر بگذارد.

□ سیستم TPMS جایگزین سرویس دوره‌ای تایر نمی‌شود. مسئولیت اندازه‌گیری فشار باد تایر با ابزار مناسب اندازه‌گیری فشار بر عهده راننده است، حتی اگر کم بودن فشار باد تایر در حدی نباشد که چراغ هشدار کنترل فشار باد تایر روشن شود، این سرویس باید انجام شود.

□ سیستم TPMS کم بودن فشار باد تایر را به هر دلیلی به راننده اطلاع می‌دهد.

دمای پایین یا کم شدن طبیعی فشار باد تایر باعث پایین آمدن محدوده فشار باد تایر می‌شود.

□ تغییرات دمایی فصلی بر فشار باد تایر تأثیر می‌گذارد.

سیستم TPMS از ابزاری بی‌سیم بهره می‌گیرد که سنسورهای الکترونیکی روی رینگ چرخ سوار شده و به صورت مستمر میزان فشار باد تایر را بررسی می‌کنند. این سنسورها به عنوان بخشی از والوتایر است که تمام اطلاعات مربوط به تایرها را به یونیت گیرنده انتقال می‌دهد تا فشار محاسبه گردد.

نکته مهم: بررسی هر چهار تایر و نگهداری فشار آنها در حد مطلوب امری بسیار مهم است.

سیستم نظارت بر فشار باد تایر هشدارهای کم بودن فشار باد تایر

در صورت پنچر یا کم شدن یک یا چند تایر، سیستم با روشن کردن چراغ هشدار روی صفحه نشانگر (!) (همراه با پیغام هشدار و بوق هشدار) راننده را آگاه می‌سازد.

در چنین شرایطی در اولین فرصت ممکن خودرو را متوقف کرده و فشار باد هر یک از تایرها را بررسی نموده و آنها را تا حد فشار باد تایر سرد توصیه شده برای خودرو باد نمایید.

سیستم به صورت خودکار به روزرسانی می‌شود و پس از دریافت اطلاعات فشار به روزرسانی شده باد تایر، چراغ هشدار نظارت بر فشار باد تایر خاموش می‌شود. ممکن است برای به‌روزرسانی این اطلاعات نیاز باشد حدود ۲۰ دقیقه با سرعت بیشتر از ۲۰ کیلومتر بر ساعت رانندگی کنید.

خطای عملکرد سیستم TPMS

نشانه خطای سیستم روشن شدن چراغ هشدار (!) است که ابتدا ۱۵ ثانیه چشمک زده و سپس به صورت مداوم روشن می‌ماند. علت این خطا می‌تواند یکی از دلایل زیر باشد:

- تداخل ایجاد شده توسط دستگاه‌های الکترونیکی یا فرکانس‌های رادیویی ارسالی که شبیه سیگنال سنسورهای TPMS می‌باشند.

استفاده از برجسب رنگی که باعث تداخل سیگنال‌های امواج رادیویی می‌شوند.

- وجود برف یا یخ روی چرخ‌ها یا گلگیرها
- استفاده از زنجیر چرخ
- استفاده از چرخ‌ها / تایرهایی که به سنسور TPMS مجهز نشده‌اند.
- تایر زاپاس به سنسور نظارت بر فشار باد تایر مجهز نشده است بنابراین فشار باد این تایر توسط سیستم کنترل نمی‌شود.

در صورتی که تایر زاپاس با تایری که فشار باد آن کمتر از محدوده در نظر گرفته شده است جایگزین شود، با روشن شدن موتور هشدار صوتی منتشر شده و چراغ هشدار (!) روشن می‌شود.

پس از تعمیر تایرهای اصلی و تعویض و جای‌گذاری آن به جای تایر زاپاس، سیستم TPMS به صورت خودکار به روزرسانی شده و چراغ هشدار خاموش می‌شود و نشان می‌دهد فشار هیچ تایری کمتر از محدوده در نظر گرفته شده نیست. ممکن است برای به‌روزرسانی این اطلاعات نیاز باشد حدود ۲۰ دقیقه با سرعت بیش از ۲۰ کیلومتر بر ساعت رانندگی کنید.

هشدار

(۷۱) سیستم TPMS برای تایرها و چرخ‌های اصل بهینه‌سازی شده است. فشار TPMS و هشدارهای نمایش داده شده بر اساس سایز تایرهایی است که در خودرو مورد استفاده قرار می‌گیرد. استفاده از تایرهای با سایز نوع متفاوت ممکن است باعث عملکرد نامنظم سیستم و یا آسیب به سنسور شود. در صورت مجهز بودن خودرو به سیستم TPMS از درزگیر تایر یا بالانس اجتناب نمایید زیرا ممکن است به سنسورها آسیب وارد شود.

(۷۲) در صورت ارسال سیگنال افت فشار باد یکی از تایرها توصیه می‌شود فشار باد هر چهار تایر بررسی شود.

(۷۳) وجود سیستم TPMS مسئولیت بررسی ماهانه فشار باد تایرها را از راننده سلب نمی‌کند حتی استفاده از سیستم جایگزینی برای سرویس دوره‌ای یا سیستم ایمنی نیز توصیه نمی‌شود.

(۷۴) فشار باد تایرها باید در زمان سرد بودن بررسی شود. اگر بنا به هر دلیلی لازم باشد که فشار باد تایرها در زمان گرم بودن بررسی شود، حتی اگر فشار باد تایرها از میزان توصیه شده بالاتر بود آن را کم نکنید اما فشار آنها را در زمان سرد شدن مجدداً بررسی نمایید.

(۷۵) سیستم TPMS نمی‌تواند افت ناگهانی فشار تایر (مثلاً ترکیدن تایر) را نمایش دهد. در چنین مواقعی خودرو را متوقف نموده و با احتیاط ترمز کنید و از چرخاندن سریع غربیلک فرمان اجتناب ورزید.

(۷۶) سیستم فقط کم بودن فشار باد تایر را اعلام می‌کند و قادر به باد کردن آنها نیست.



(۷۷) کم بودن فشار باد تایرها باعث افزایش مصرف سوخت، سایش آج تایر شده و ممکن است بر توانایی راننده برای راندن ایمن خودرو تأثیر بگذارد.

(۷۸) همیشه بعد از بررسی یا تنظیم فشار باد تایر درپوش والو را مجدداً محکم کنید. این کار باعث جلوگیری از ورود رطوبت و آلودگی به والو و عدم آسیب دیدن به سنسور کنترل فشار باد تایر می‌شود.

(۷۹) کیت تعمیر تایر (Fix Go) ارائه شده در صورت مجهز بودن) با سنسورهای TPMS سازگار است: استفاده از درزگیرها غیرمشابه آنچه در کیت اصلی وجود دارد ممکن است به شدت بر عملکرد آن تأثیر بگذارد. در صورت استفاده توصیه می‌شود که عملکرد سنسور TPMS در تعمیرگاه مجهز مورد بررسی قرار گیرد.

سیستم هشداردهنده انحراف از مسیر (سیستم کمک‌راننده Driving Advisor) هشدار

(در صورت مجهز بودن)

⚠️ (۸۰) (۸۱) (۸۲)

سیستم هشدار دهنده انحراف از مسیر (Driving Advisor) سیستم هشدار دهنده‌ای است که اگر راننده به علت حواس پرتی یا عدم هوشیاری از خطوط مسیر عبور کند، وی را آگاه می‌سازد.

سنسور تصویری روی شیشه جلو نزدیک آینه دید عقب داخلی نصب و حدود خطوط مسیر و موقعیت خودرو را نسبت به آنها تشخیص می‌دهد.

نکته مهم: در صورت تجهیز خودرو به سیستم هشداردهنده انحراف از مسیر توصیه می‌گردد برای تعویض شیشه جلو با نمایندگی شرکت پارسیان موتور تماس حاصل فرمایید. در صورت تعویض یا تعمیر شیشه در مرکز تخصصی تعویض شیشه باز هم لازم است که دوربین در نمایندگی شرکت پارسیان موتور کالیبره شود.

عملکرد

با روشن شدن خودرو، سیستم فعال می‌شود. با فشار دکمه (A) تصویر ۱۱۰ روی داشبورد (توضیحات زیر را ملاحظه فرمایید) می‌توان سیستم را غیرفعال

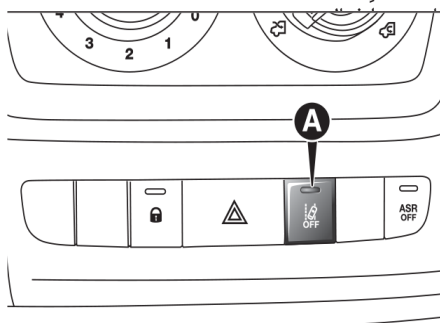

تصویر ۱۱۰

چراغ LED روی دکمه به نشانه فعال بودن سیستم، روشن شده و پیغام خاص روی صفحه نمایشگر نمایش داده می‌شود.

در صورت فعال بودن سیستم، چراغ LED روی دکمه مربوطه خاموش است. در صورتی که راننده

سیستم را غیرفعال کند، چراغ LED روی دکمه به صورت مداوم روشن شده و پیغام خاص به نشانه غیرفعال بودن سیستم روی صفحه نمایشگر نمایش داده می‌شود.

با هر بار روشن شدن خودرو، سیستم فعال شده و شرایط عملکرد را بررسی می‌نماید. (با روشن شدن چراغ‌های هشدار دو جهت ⚠️ و ⚠️ روی صفحه نشانگر شرایط به راننده اعلام می‌گردد).

پس از تشخیص شرایط عملکرد، سیستم فعال می‌گردد، یعنی می‌تواند از طریق هشدارهای صوتی و تصویری در هدایت خودرو به راننده کمک کند. بنابراین چراغ‌های هشدار دو جهت ⚠️ و ⚠️ روی صفحه نشانگر خاموش می‌شود تا در هنگام رانندگی با سرعت کم در داخل شهرها یا جاده‌ها پر پیچ و خم از هشدارهای بی‌مورد و مستمر جلوگیری شود.

نکته مهم: در صورت عدم وجود شرایط عملکرد، سیستم ظاهراً فعال بوده ولی در عمل غیرفعال است. بنابراین با روشن شدن مداوم چراغ‌های هشدار دو جهت ⚠️ و ⚠️ به راننده هشدار داده می‌شود.

شرایط عملکرد برای فعال‌سازی

هنگام روشن بودن خودرو در صورت وجود شرایط زیر سیستم فعال می‌گردد:

- استفاده از دنده حرکت (غیر از دنده عقب)
- سیستم هیچ گونه خطایی را تشخیص ندهد

انجام کالیبراسیون

سرعت خودرو بین ۶۰ کیلومتر بر ساعت و حداکثر سرعت خودرو باشد.

خطوط مسیر واضح بوده از هر دو طرف قابل رویت باشد.

وضعیت دید جاده مناسب باشد.

خط راست یا خطوط منحنی پهن باشد.



محدوده دید کافی باشد (فاصله ایمن از خودروی جلویی).

چراغ راهنما برای مسیر در نظر گرفته شده خروجی فعال نشده باشد (برای مثال برای خارج شدن از مسیر به سمت راست باید چراغ راهنمای گردش به سمت راست انتخاب شده باشد).

مسیر حرکت خودرو به صورت مداوم به خطوط مشخص شده مسیر نزدیک شود (مسیر حرکت خودرو بین خطوط مشخص شده میسر می‌باشد).

خودرو به صورت مداوم نزدیک خطوط مشخص شده مسیر قرار ندارد.

فعال / غیرفعال کردن سیستم

در صورت فعال بودن سیستم، اگر خودرو به یکی از خطوط تعیین کننده مسیر و یا یکی از خطوط کناره نزدیک شود، سیستم با هشدار صوتی (در صورت تجهیز خودرو به سیستم نوابری رادیویی این هشدار از سمت مربوطه شنیده می‌شود) همراه با روشن شدن چراغ هشدار همان سمت (یا  یا ) راننده را آگاه می‌سازد.

در صورتی که راننده برای تغییر مسیر یا سبقت گرفتن چراغ راهنما را روشن کند، سیستم، هشدار به راننده را غیرفعال می‌کند.

اگر راننده از روی عمد به تغییر مسیر ادامه دهد سیستم هشدار را قطع می‌کند و در صورتی که شرایط عملکرد فراهم نشود، سیستم در حالت آماده به کار مانده و در صورتی که شرایط عملکرد فراهم شود، سیستم فعال می‌گردد (پاراگراف مربوطه را ملاحظه فرمایید).

غیرفعال کردن سیستم

حالت دستی

با فشردن دکمه A تصویر ۱۱۰ روی داشبورد می‌توان سیستم را غیرفعال نمود.

چراغ LED روی دکمه روشن شده و پیغامی روی صفحه نمایشگر به نشانه غیرفعال شدن سیستم ظاهر می‌گردد.

حالت خودکار

در صورتی که سیستم روشن / خاموش کردن موتور (Start & Stop) فعال باشد سیستم به صورت خودکار غیرفعال می‌شود. پس از روشن شدن خودرو، سیستم مجدداً فعال شده و شرایط عملکرد را بررسی می‌نماید.

نقص در سیستم

در صورت بروز نقص سیستم با نمایش پیغام روی صفحه نمایش، هشدار صوتی و روشن شدن آیکون هشدار  روی صفحه نمایشگر (در صورت مجهز بودن) راننده را از بروز نقص مطلع می‌سازد.

هشدارها

سیستم کمکی راننده به علت بالانس نادرست و بارگیری بیش از حد نمی‌تواند عمل نکند.

در برخی موارد ممکن است شکل جاده (برای مثال رانندگی روی تپه‌ها)، شرایط کاهش دید (برای مثال وجود مه باران و برف)، شرایط نوری بیش از حد (برای مثال بازتاب نور خورشید، تاریکی)، تمیز نبودن یا آسیب حتی جزئی محدوده دوربین سیستم در شیشه جلو روی عملکرد سیستم تأثیر معکوس داشته باشد.

سیستم کمکی راننده در صورت بروز نقص در یکی از سیستم‌های ایمنی زیر عمل نمی‌کند:

ASR ESC و Traction Plus.

ممکن است عملکرد سیستم تحت تأثیر شرایط کاهش دید (برای مثال وجود مه باران برف)، شرایط نوری بیش از حد (برای مثال بازتاب نور خورشید، تاریکی)، تمیز نبودن یا آسیب حتی جزئی محدوده دوربین سیستم در شیشه جلو قرار گیرد.



محدوده دوربین شیشه جلو نباید به صورت جزئی یا کامل توسط اشیایی مانند برچسب‌ها یا نوارهای رنگی و غیره پوشیده شود.



هشدار

۸۰) در صورتی که به دلیل افزایش بار موقعیت دوربین تغییر کند ممکن است سیستم به طور موقت غیرفعال شود تا دوربین کالیبراسیون خودکار انجام دهد.

۸۱) سیستم کمکی راننده سیستم خودران نیست و جایگزین راننده برای کنترل مسیر خودرو نمی‌شود. راننده مسئول نظارت کامل بر شرایط ترافیکی و جوی و کنترل ایمن خودرو می‌باشد.

۸۲) در صورتی که خطوط تعیین کننده مسیر واضح نبوده، هم‌پوشانی داشته و یا از بین رفته باشد سیستم ممکن است نتواند به راننده کمک کند. در چنین شرایطی سیستم هشداردهنده انحراف از مسیر (سیستم کمکی راننده) غیرفعال می‌گردد.

جدول علائم استفاده از سیستم هشداردهنده انحراف از مسیر

| معنی | هشدار صوتی | وضعیت علامت روی صفحه نمایشگر | پیغام روی صفحه نمایشگر | وضعیت چراغ LED روی دکمه |
|---|------------|--|--|-------------------------|
| سیستم فعال است (با هر بار روشن شدن خودرو فعال می‌شود). | - | - | - | خاموش |
| بدون در نظر گرفتن شرایط، عملکرد سیستم فعال است. | - | چراغ‌های هشدار  به صورت ثابت روشن است | سیستم کمکی راننده فعال | خاموش |
| سیستم فعال و شرایط عملکرد وجود دارد: سیستم هشدار صوتی و تصویری ارسال می‌کند. | - | - | سیستم کمکی راننده فعال | خاموش |
| سیستم فعال بوده و شرایط عملکرد را تشخیص می‌دهد: سیستم انحراف از خط سمت چپ را هشدار می‌دهد. | بله | چراغ هشدار  چشمک می‌زند | - | خاموش |
| سیستم فعال بوده و شرایط عملکرد را تشخیص می‌دهد: سیستم انحراف از خط سمت راست را هشدار می‌دهد. | بله | چراغ هشدار  چشمک می‌زند | - | خاموش |
| سیستم به صورت دستی غیرفعال شده است. | خیر | - | سیستم کمکی راننده غیرفعال | روشن |
| سیستم دچار خطا شده است: به نمایندگی شرکت پارسیان موتور مراجعه نمایید. | بله | چراغ هشدار نقص  | سیستم کمکی راننده وجود ندارد - به کتابچه راهنما مراجعه نمایید. | روشن |

| معنی | هشدار صوتی | وضعیت علامت روی صفحه نمایشگر | پیغام روی صفحه نمایشگر | وضعیت چراغ LED روی دکمه |
|-----------------------------------|------------|------------------------------|---|-------------------------|
| نقص سیستم: شیشه جلو را تمیز کنید. | بله | چراغ هشدار نقص ! | سیستم کمکی در دسترس نیست - دوربین جلو را تمیز کنید. | روشن |

سیستم تجهیزات محافظتی

تعدادی از مهم‌ترین تجهیزات ایمنی خودرو شامل سیستم‌های محافظتی زیر می‌باشند:

- کمربند ایمنی
 - سیستم SBR (یادآوری کننده کمربند ایمنی)
 - پشت سری
 - سیستم محافظت کننده کودک
 - کیسه‌های هوای جلو و کیسه‌های هوای جانبی
- در صفحات آتی به توضیح هر یک می‌پردازیم. لازم به ذکر است که برای اطمینان از حفظ حداکثر ایمنی راننده و سرنشینان باید از سیستم‌های مراقبتی استفاده نمود. برای توضیح مربوط به تنظیمات پشت سری بخش "پشت سری" در فصل "آشنایی با خودرو" را ملاحظه فرمایید.

کمربند ایمنی

چکیده مبحث

تمام صندلی‌های خودرو مجهز به کمربند ایمنی سه نقطه‌ای و سیستم پیش کشنده می‌باشند. در صورت ترمزگیری شدید یا کاهش شتاب شدید ناشی از برخورد، مکانیزم قرقه، کمربند ایمنی را قفل می‌کند.

این عملکرد باعث می‌شود تسمه کمربند ایمنی آزادانه سر بخورد و متناسب با بدن سرنشین تنظیم شود. در صورت بروز تصادف کمربند ایمنی قفل شده و خطر وارد شدن ضربه به سرنشین یا پرت شدن او به خارج از خودرو را کاهش می‌دهد. راننده مسئول رعایت قوانین مربوط به استفاده از کمربند ایمنی و اطمینان از رعایت تمام سرنشینان از این قوانین می‌باشد. همیشه پیش از رانندگی کمربند ایمنی خود را ببندید.

استفاده از کمربند ایمنی

کمربند ایمنی باید طوری بسته شود که قسمت بالاتنه در حالت عمود بوده و به پشتی صندلی تکیه دهد.

برای بستن کمربند زبانه (A) تصویر ۱۱۱ را گرفته و آن را در قفل زبانه (B) وارد نمایید تا صدای کلیک شنیده شود.

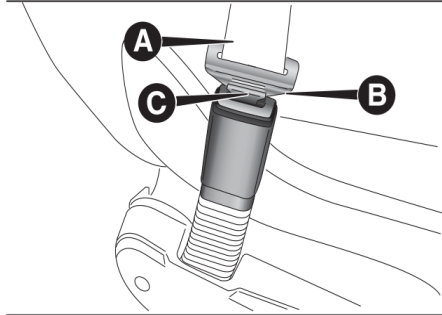

تصویر ۱۱۱

برای خارج کردن کمربند ایمنی از قفل اگر کمربند گیر کرده است آن را با کششی کمی به سمت داخل فشار دهید سپس آن را مجدداً به آرامی بکشید دکمه (C) تصویر ۱۱۱ را فشار دهید تا کمربند آزاد شود. برای جلوگیری از گیر کردن کمربند ایمنی همزمان با فشار دادن آن به داخل، کمربند را با دست بگیرید. کشنده کمربند ایمنی ممکن است هنگام پارک خودرو بر روی شیب قفل شود. این حالت کاملاً عادی است. علاوه بر آن مکانیزم قرقه در صورت کشیده شدن شدید یا ترمزگیری ناگهانی تصادف و خم شدن در سرعت بالا نیز تسمه کمربند را قفل می‌کند.

⚠️ (۸۳)

تنظیم ارتفاع

(در صورت مجهز بودن)
برای تنظیم دکمه (A) تصویر ۱۱۲ و برای کوتاه یا بلند کردن طول تسمه، دستگیره (B) را فشار دهید.

⚠️ (۸۴) (۸۵)

همیشه ارتفاع کمربند ایمنی را با توجه به بدن سرنشین تنظیم نمایید.



در صورت بروز برخورد این اقدام احتیاطی تا حد زیادی خطر آسیب‌دیدگی را کاهش می‌دهد. تنظیم درست به صورتی است که کمربند از بین شانه و گردن عبور کند.

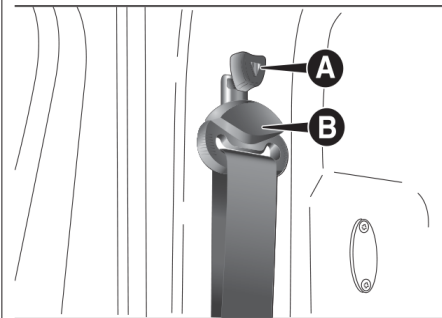

تصویر ۱۱۲

کمربند ایمنی دارای پیش‌کشنده برای بخش میانی نیمکت جلو

طبق تصویر ۱۱۳ نیمکت دو نفره جلو مجهز به کمربند ایمنی سه نقطه‌ای در وسط نیمکت می‌باشد.

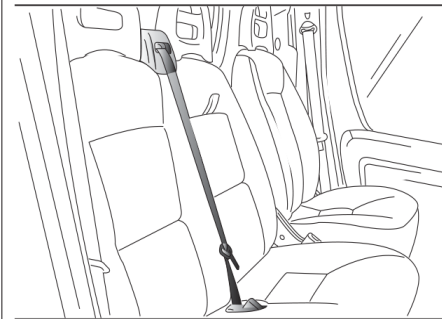

تصویر ۱۱۳

هشدار



۸۳) هرگز در حین حرکت دکمه (C) را فشار ندهید.
۸۴) تنظیم ارتفاع کمربند ایمنی فقط باید هنگام توقف خودرو صورت گیرد.

۸۵) همیشه پس از تنظیم کمربند ایمنی بررسی نمایید که قلابی که حلقه در آن بسته شده است، در یکی از وضعیت‌های مشخص شده قفل شده باشد، برای انجام این کار هنگامی که دکمه رها شده است اگر هنوز کمربند در یکی از موقعیت‌های موجود آزاد نشده است، آن را کمی به سمت پایین بکشید.

سیستم SBR (یادآوری بستن کمربند ایمنی)

چکیده مبحث

خودرو مجهز به سیستم SBR (یادآوری بستن کمربند ایمنی) است که در صورت بسته نبودن صحیح کمربند سرنشین (در صورت مجهز بودن) راننده را با یک هشدار صوتی (بوق) و چشمک زدن چراغ هشدار آگاه می‌سازد.

برای غیرفعال کردن موقت این سیستم با نمایندگی شرکت پارسیان موتور، تماس حاصل فرمایید.
در صفحه نمایشگرهای چند منظوره، سیستم SBR می‌تواند از منوی تنظیمات SETUP مجدداً فعال گردد.

پیش‌کشنده

برای افزایش کارایی محافظتی کمربندهای ایمنی جلو، خودرو مجهز به سیستم پیش‌کشنده است. در صورت تصادف شدید با خودروی جلویی با برخورد از بغل، این تجهیزات، کمربندهای ایمنی را چند سانتی‌متر به عقب می‌کشند.

از این طریق پیش از عملکرد محافظتی، سیستم کمربندهای ایمنی را در جای خود و روی بدن سرنشین سفت می‌کند. قفل شدن قرقره کمربند ایمنی نشان می‌دهد که سیستم پیش‌کشنده عمل می‌کند. هنگام عملکرد سیستم پیش‌کشنده ممکن است مقداری دود ایجاد شود که علامت آتش‌سوزی نمی‌باشد. سیستم پیش‌کشنده به نگهداری و روغن‌کاری نیازی ندارد.

هرگونه اصلاحات و دستکاری شرایط اصلی این سیستم منجر به نقص در عملکرد آن خواهد شد. اگر به دلیل بروز حوادث غیرعادی (سیل، طوفان دریایی و غیره) آب و گل به سیستم پیش‌کشنده نفوذ کند، باید به طور کامل تعویض شود.

⚠️ (۸۶)

⚠️ (۱۳)

نکته مهم: برای دستیابی به نهایت استفاده از محافظت توسط سیستم پیش‌کشنده، تسمه کمربند را به نحوی ببندید که قفسه سینه و لگن را محکم نگه دارد.

سیستم محدود کننده نیرو

برای افزایش ایمنی سرنشین، قرقره کمربند ایمنی صندلی‌های جلو مجهز به یک سیستم محدود کننده نیرو می‌باشند که نیروی وارده بر قفسه سینه و شانه‌ها را در طول عملکرد محافظتی کمربند ایمنی هنگام برخورد از جلو کنترل می‌کند. این سیستم در تمام مدل‌هایی که کیسه هوا ندارند به جز مدل دارای صندلی نیمکتی وجود دارد.

دستورالعمل‌های کلی برای استفاده از کمربند ایمنی

بانوان باردار نیز باید کمربند ایمنی را ببندند: در صورت بستن کمربند ایمنی خطر آسیب‌دیدگی هنگام تصادف بسیار کاهش می‌یابد. قسمت تسمه روی پا باید در پایین‌ترین سطح در عرض لگن و زیر شکم قرار گیرد (تصویر ۱۱۴).

با بزرگ‌تر شدن شکم راننده باید صندلی و غربلیک فرمان را طوری تنظیم نماید تا از کنترل کامل خودرو مطمئن شود (به راحتی پدال و غربلیک فرمان قابل کنترل باشد). باید بین شکم و غربلیک فرمان فاصله کافی وجود داشته باشد. تسمه کمربند ایمنی نباید به هم بیچد. قسمت بالایی تسمه باید از روی شانه و قفسه سینه به صورت مورب بسته شود. قسمت پایینی تسمه باید روی لگن قرار گیرد نه اینکه بر روی شکم بسته شود (تصویر ۱۱۵).

برای دور نگه داشتن کمربند ایمنی از بدن خود وسایلی مانند گیره و غیره را به کار نبرید.

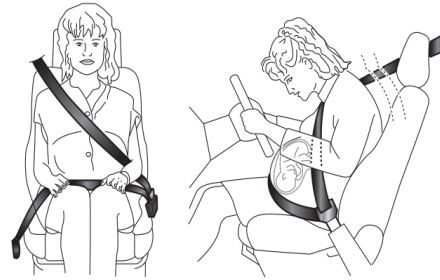

تصویر ۱۱۴

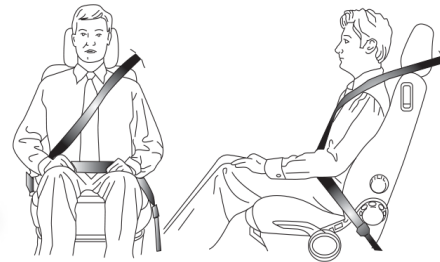

تصویر ۱۱۵



تصویر ۱۱۶

هر کمربند ایمنی فقط مخصوص یک نفر می‌باشد. هرگز در حالی که کودک روی پای شما نشسته و یک کمربند ایمنی برای محافظت وجود دارد سفر نکنید (تصویر ۱۱۶). به طور کلی از قرار دادن هر گونه شیء بین فرد و کمربند ایمنی خودداری کنید.

نگهداری از کمربند ایمنی

برای حفظ کمربند ایمنی در شرایط مناسب، موارد زیر را به دقت رعایت کنید:

- همیشه کمربند ایمنی را سفت بکشید و تسمه آن را نیچانید و از حرکت آزادانه بدون وجود مانع اطمینان حاصل کنید.
- عملکرد کمربند ایمنی را به صورت زیر بررسی کنید:
- کمربند ایمنی را بسته و آن را سفت بکشید.
- پس از تصادف شدید، حتی در صورت عدم وجود صدمه قابل مشاهده کمربند ایمنی را تعویض کنید همیشه در صورت فعال شدن سیستم پیش‌کشنده آن را تعویض نمایید.

- از مرطوب شدن قرقه‌ها جلوگیری نمایید: در صورت نفوذ آب، قرقه‌ها به طور صحیح عمل نمی‌کنند
- در صورت مشاهده علامت ساییدگی و پارگی کمر بند ایمنی را تعویض کنید.

هشدار



۸۶) سیستم پیش‌کننده ممکن است فقط یکبار مورد استفاده قرار گیرد. پس از فعال شدن آن را در نمایندگی شرکت پارسیان موتور تعویض کنید.

۸۷) برای دریافت حداکثر ایمنی، پشت صندلی خود را به صورت قائم نگه دارید، به آن تکیه دهید و از بستن کمر بند ایمنی نزدیک قفسه و لگن اطمینان حاصل کنید. همیشه کمر بند را هنگام نشستن در صندلی‌های جلو یا عقب ببندید. در صورت بروز تصادف رانندگی بدون بستن کمر بند ایمنی خطر آسیب شدید یا حتی مرگ را افزایش می‌دهد.

۸۸) پیاده‌سازی یا دستکاری اجزای کمر بند ایمنی و سیستم پیش‌کننده اکیداً ممنوع است. هر گونه عملکرد تعمیراتی باید توسط متخصصان فنی در نمایندگی شرکت پارسیان موتور صورت گیرد.

۸۹) در صورتی که تسمه کمر بند ایمنی به عنوان مثال پس از تصادف، به شدت کشیده شود، باید کمر بند ایمنی به همراه تکیه‌گاه‌ها، پیچ‌های اتصال تکیه‌گاه، سیستم پیش‌کننده تعویض شود. در واقع حتی در صورت عدم وجود نقص قابل مشاهده در تسمه، کمر بند ایمنی ممکن است حالت ارتجاعی خود را از دست داده باشد.

نکته مهم



۱۳) عملکردها و اقدامات منجر به ضربات لرزش یا حرارت (بالای ۱۰۰ درجه سانتیگراد به مدت حداکثر ۶ ساعت) در مجاورت سیستم پیش‌کننده ممکن است به سیستم صدمه زده یا آن را فعال کند. برای هر گونه مشورت در این باره با نمایندگی شرکت پارسیان موتور تماس حاصل فرمایید.

حمل و نقل ایمن کودکان

برای ارائه حداکثر محافظت در صورت بروز تصادف تمام سرنشینان باید در حالت نشسته و تحت محافظت کافی قرار بگیرند که این محافظت شامل نوزادان و کودکان نیز می‌شود. این توصیه در تمام کشورهای اروپایی براساس استاندارد EC Directive 20/2003/EC اجباری است. برای کودکان دارای قد کمتر از ۱/۵ متر و زیر ۱۲ سال باید از سیستم محافظتی مناسب استفاده شده و در صندلی عقب نشاندن شوند و آمار تصادفات نشان می‌دهد که ایمنی کودکان در صندلی عقب بیشتر است.

در مقایسه با بزرگسالان، سر کودک نسبت به بدن او بزرگ‌تر و سنگین‌تر است در حالی که عضلات و استخوان‌بندی او کاملاً رشد نکرده است. بنابراین کودکان بیشتر از افراد بزرگسال به سیستم محافظتی مناسب نیاز دارند تا خطر بروز آسیب‌دیدگی در تصادفات، ترمزگیری‌ها و یا تغییر

مسیرهای ناگهانی کاهش یابد. کودکان باید کاملاً ایمن و راحت در صندلی بنشینند.

براساس مشخصات صندلی‌های کودک، توصیه می‌شود تا حد امکان (حداقل تا ۴-۳ سالگی) صندلی کودکان را رو به عقب قرار دهید تا در صورت بروز ضربه بیشترین محافظت از آنها صورت گیرد. انتخاب مناسب‌ترین سیستم محافظتی کودکان بسته به وزن و سایز کودک دارد.

سیستم‌های محافظتی مختلفی برای محافظت کودک وجود دارد که می‌توانند به شکل کمر بند ایمنی و یا صندلی‌های دارای قفل ISOFIX از سرنشین محافظت کنند. توصیه می‌شود همواره از سیستم محافظتی مناسب با کودک استفاده شود. به همین علت براساس موارد مندرج در بخش دفترچه سیستم‌های محافظتی کودک مراجعه نمایید تا از انتخاب نوع مناسب سیستم محافظتی اطمینان حاصل کنید.

در اروپا مشخصات سیستم‌های محافظتی کودک بر طبق مقررات ECE-R44 به ۵ دسته تقسیم می‌شوند:

| گروه | گروه وزنی |
|---------|---------------|
| گروه 0 | تا ۱۰ کیلوگرم |
| گروه 0+ | تا ۱۳ کیلوگرم |

| گروه | گروه وزنی |
|--------|------------------|
| گروه 1 | ۹ تا ۱۸ کیلوگرم |
| گروه 2 | ۱۵ تا ۲۵ کیلوگرم |
| گروه 3 | ۲۲ تا ۳۶ کیلوگرم |

همان طور که مشاهده می‌کنید تمام گروه‌ها تا حدی از نظر وزنی با یکدیگر هم‌پوشانی دارند و تجهیزاتی هم وجود دارند که بیش از یک گروه وزنی را در بر می‌گیرند.

تمام تجهیزات باید دارای اطلاعات تأیید شده باشد که همراه علامت کنترل روی یک برچسب به صندلی کودک چسبانده شده و نباید هرگز جدا شود.

از نظر سیستم‌های محافظتی کودکان دارای قد بلندتر از ۱/۵ متر به عنوان بزرگسالان در نظر گرفته می‌شوند و به طور عادی از کمربند ایمنی استفاده می‌کنند.

Line accessori MOPAR سیستم محافظتی کودک را برای هر گروه وزنی ارائه می‌دهد. این تجهیزات مخصوص خودروهای پارسیان موتور طراحی و توصیه شده‌اند.

(۹۰) ⚠

گروه‌های سنی 0 و +0

نوزادان تا ۱۳ کیلوگرم باید در صندلی‌های محافظ گهواره‌ای رو به عقب قرار داده شوند که از سر آنها محافظت شده و هنگام کاهش سرعت شدید بر گردن فشار وارد نشود. طبق تصویر ۱۱۷ صندلی گهواره‌ای به وسیله کمربند ایمنی محافظت می‌شود و به نوبه خود

باید از کودک با کمربند ایمنی خود محافظت کند.

⚠ (۹۱) (۹۲) (۹۳) (۹۴) (۹۵) (۹۶) (۹۷)

0-13 kg



تصویر ۱۱۷

گروه 1

کودکان ۹ تا ۱۸ کیلوگرم را می‌توان در صورتی که صندلی مجهز به تشکچه جلو می‌باشد در صندلی‌های محافظ کودک رو به جلو قرار داد که در این حالت کمربند ایمنی هم از کودک و هم از صندلی محافظ کودک محافظت می‌کند (تصویر ۱۱۸).

9-18 kg



تصویر ۱۱۸

گروه 2

کودکان دارای وزن ۱۵ تا ۲۵ کیلوگرم می‌توانند مستقیماً از کمربند ایمنی خودرو استفاده کنند فقط لازم است که صندلی محافظ کودک به طور صحیح روی صندلی قرار گیرد به نحوی که بخش اریب کمربند از روی قفسه سینه کودک (نه گردن) و بخش پایین آن از روی لگن (نه شکم) بسته شود.

15-25 kg



تصویر ۱۱۹

گروه 3

در کودکان دارای وزن ۲۲ تا ۳۶ کیلوگرم، اندازه قفسه سینه به پایه پشتیبان جهت فاصله دادن به پشت کودک از پشتی صندلی نیاز ندارد. تصویر ۱۲۰ قرارگیری صحیح کودک در صندلی عقب را نشان می‌دهد.

⚠ (۹۱) (۹۲) (۹۳) (۹۴) (۹۵) (۹۶)



22-36 kg



تصویر ۱۲۰

کودکان بلندتر از ۱/۵ متر می‌توانند مانند بزرگسالان از کمربند ایمنی استفاده کنند.



هشدار

۹۰) در صورت فعال بودن کیسه هوای جانبی سرنشین، از قرار دادن صندلی گهواره‌ای رو به سمت عقب در صندلی جلو خودداری کنید. باز شدن کیسه هوا هنگام تصادف می‌تواند بدون در نظر گرفتن شدت تصادف موجب آسیب‌دیدگی منجر به فوت کودک شود.

توصیه می‌شود به دلیل میزان حداکثری محافظت هنگام تصادف، کودکان در صندلی عقب قرار بگیرند. در صورتی که نیاز است صندلی گهواره‌ای رو به سمت عقب را در صندلی جلو قرار دهید، باید کیسه‌های هوای جانبی سرنشین (در صورت مجهز بودن برای محافظت از قفسه سینه / لگن) را بر اساس منوی تنظیمات SET UP غیرفعال کنید. نکته مهم آن است که باید چراغ LED مربوطه روی دکمه داشبورد را

بررسی نمایید تا از غیرفعال بودن آن اطمینان حاصل کنید. علاوه بر این برای اجتناب از تماس بین صندلی کودک و صفحه داشبورد، صندلی سرنشین جلو را تا حد امکان عقب بکشید.

۹۱) روی آفتابگیر برچسبی وجود دارد که در صورت قرار دادن سیستم محافظتی کودک رو به عقب روی صندلی، اطلاعات لازم برای غیرفعال کردن کیسه هوا درج شده است.

همواره بر اساس دستورالعمل روی آفتابگیر سمت سرنشین عمل کنید (به بخش سیستم محافظت تکمیلی (SRS) "کیسه هوا" مراجعه فرمایید).

۹۲) در صورتی که کودک روی صندلی و یا روی سیستم محافظتی خاصی نشسته است، از حرکت دادن صندلی عقب یا جلو خودداری نمایید.

۹۳) نصب نادرست سیستم محافظتی کودک ممکن است محافظت لازم را ارائه ندهد و در صورت بروز تصادف ممکن است سیستم محافظتی کودک شل شده، موجب آسیب‌دیدگی منجر به فوت کودک شود، هنگام نصب سیستم محافظتی نوزادان یا کودکان همواره از دستورالعمل ارائه شده توسط سازنده پیروی کنید.

۹۴) در صورت عدم استفاده از سیستم محافظتی کودک آن را با کمربند و یا نگهدارنده ISOFIX محکم نموده و یا آن را از خودرو خارج نمایید. سیستم محافظتی را بدون محکم کردن در خودرو رها نکنید. زیرا در صورت ترمزگیری شدید و یا تصادف ممکن است باعث آسیب‌دیدگی سرنشینان شود.

۹۵) اطمینان حاصل نمایید که بخش اربب کمربند از زیر آرنج و یا پشت کودک رد نشده باشد. زیرا در صورت بروز تصادف کمربند ایمنی نمی‌تواند از کودک محافظت نموده و ممکن است موجب آسیب‌دیدگی منجر به فوت کودک شود. بنابراین همیشه باید به درستی از کمربند ایمنی برای کودک استفاده نمود.

۹۶) تصاویر اشاره کننده بوده و فقط به منظور سوار کردن قطعات ارائه شده است، برای سوار کردن به دستورالعمل‌های ارائه شده به همراه صندلی محافظ کودک و بر طبق مقررات مراجعه کنید.

۹۷) صندلی‌های کودک برای گروه وزنی 0 و 1 علاوه بر کمربند ایمنی خود دارای تجهیزات جانبی متصل به کمربند ایمنی خودرو می‌باشند. با توجه به وزن آنها، در صورت نصب اشتباه می‌توانند خطر آفرین باشند (به عنوان مثال اگر با قرار دادن تشکچه یا بالش بین تجهیزات، به کمربندهای ایمنی خودرو متصل شوند). دستورالعمل‌های سوار کردن (نصب) را به دقت انجام دهید.

تناسب صندلی‌های سرنشین برای استفاده از صندلی محافظ کودک

خودرو با استاندارد جدید اروپا 2000/3/EC مطابقت دارد که امکانات تنظیم برای سیستم‌های محافظتی کودک در صندلی‌های خودرو را طبق جدول زیر نشان می‌دهد (برای مدل‌های Van، Combi و Panorama).

| گروه | محدوده وزنی | صندلی سرنشین جلو | صندلی‌های عقب ردیف ۱ و ۲ | | |
|------------|---------------|--|--------------------------|----------------------|------------|
| | | تک صندلی یا دو صندلی (۱ یا ۲ سرنشین) (*) | سرنشین عقب سمت چپ | سرنشینی عقب سمت راست | سرنشین وسط |
| | | دارای کیسه هوا | فاقد کیسه هوا | | |
| گروه 0, +0 | تا ۱۳ کیلوگرم | X | U | U | U |
| گروه 1 | ۹-۱۸ کیلوگرم | X | U | U | U |
| گروه 2 | ۱۵-۲۵ کیلوگرم | U | U | U | U |
| گروه 3 | ۲۲-۳۶ کیلوگرم | U | U | U | U |

X در تقسیم بندی وزنی سیستم محافظتی مناسب کودک نیست.

U براساس استاندارد ECE-R44 اروپا برای "گروه‌های خاص"، برای صندلی محافظ کودک زیر گروه "Universal" مناسب است.

* مهم: هرگز صندلی محافظ کودک رو به عقب را هنگام فعال بودن کیسه هوای سرنشین در صندلی جلو قرار ندهید. در صورتی که می‌خواهید صندلی محافظ کودک را در صندلی جلو قرار دهید، ابتدا کیسه هوای مربوطه را غیرفعال نمایید (به دستورالعمل مربوط به "سیستم محافظت تکمیلی (SRS) - کیسه هوا" مراجعه کنید).

تنظیمات مجموعه صندلی کودک ایزوفیکس ISOFIX

خودرو مجهز به صندلی محافظ کودک ایزوفیکس ISOFIX است. سیستم ایزوفیکس به شما اجازه می‌دهد تا صندلی محافظ کودک دارای ایزوفیکس را به راحتی، سریع و ایمن بدون استفاده از کمربند ایمنی خودرو و تنها با اتصال مستقیم صندلی محافظ کودک به کمربند ایمنی سه نقطه‌ای صندلی خودرو نصب نمایید. صندلی محافظ کودک متداول را می‌توان در کنار سیستم ایزوفیکس صندلی‌های دیگر همان خودرو نصب نمود.

برای نصب صندلی محافظ کودک ایزوفیکس، آن را به دو حلقه فلزی (A) تصویر ۱۲۱ واقع در بین تشکچه عقب و پشت صندلی وصل کنید. سپس نوار بالایی (ارائه شده به همراه صندلی) را به حلقه (B) تصویر ۱۲۲ واقع در پشت صندلی عقب نصب و سفت کنید.

تصویر ۱۲۴ نمونه‌ای از صندلی محافظ کودک ایزوفیکس را برای گروه وزنی 1 نشان می‌دهد.

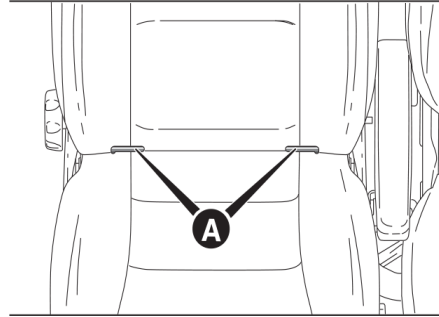

تصویر ۱۲۱

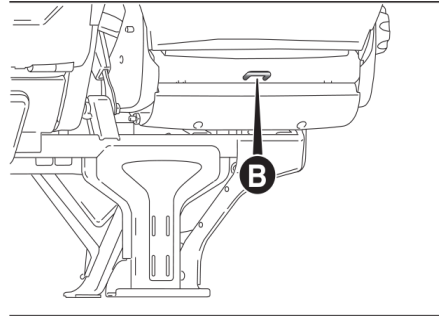

تصویر ۱۲۲

نکته مهم: برای استفاده از صندلی محافظ کودک ایزوفیکس ISOFIX تنها می‌توانید از تمام صندلی‌های دارای تأییدیه ECE R44 (یا به روزرسانی شده) تصویر ۱۲۳ استفاده کنید.

نکته مهم: تصویر ۱۲۴ به عنوان نمونه و تنها جهت نشان دادن فرآیند نصب است. صندلی محافظ را بر اساس دستورالعمل ارائه شده نصب و محکم نمایید.

⚠️ (۹۸) (۹۹) (۱۰۰) (۱۰۱)

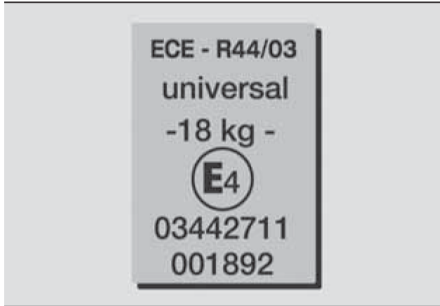

تصویر ۱۲۳

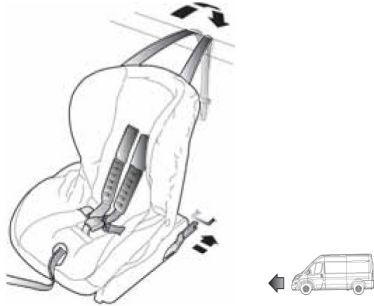

تصویر ۱۲۴



۹۸) صندلی کودک را فقط هنگام توقف خودرو نصب کنید. در صورت شنیدن صدای قفل، صندلی کودک به طرز صحیح به پایه‌ها وصل شده است. برای تنظیم نصب و جدا کردن، دستورالعمل‌های مندرج بر روی صندلی محافظ کودک را رعایت نمایید.



۹۹) توصیه‌های تخصصی شرکت پارسیان موتور برای محکم نمودن صندلی محافظ کودک بر اساس دستورالعمل‌های آن ارائه شده است.
۱۰۰) از یک حلقه برای نصب بیش از یک صندلی محافظ کودک استفاده نکنید.

۱۰۱) در صورتی که صندلی محافظ کودک ایزوفیکس به سه حلقه محکم نشده باشد، محافظت کامل از کودک صورت نمی‌گیرد و در صورت تصادف ممکن است به آسیب جدی و یا حتی فوت کودک منجر شود.

تناسب صندلی سرنشین با مقررات استفاده از صندلی محافظ کودک ایزوفیکس

جدول زیر امکانات نصب مختلف برای صندلی‌های ایزوفیکس Universal قابل نصب بر روی صندلی‌های خودرو به همراه اتصالات و تجهیزات جانبی ایزوفیکس و طبق مقررات ECE16 اروپا را نشان می‌دهد.

| موقعیت ISOFIX صندلی عقب ردیف اول (Combi) | موقعیت ISOFIX صندلی عقب ردیف اول (Panorama) | کلاس ISOFIX | موقعیت قرارگیری صندلی محافظ کودک | گروه وزنی |
|--|---|-------------|----------------------------------|-----------------------------|
| X | X | F | رو به عقب | گهواره قابل حمل |
| X | X | G | رو به عقب | |
| IL | IL | E | رو به عقب | گروه 0 (تا ۱۰ کیلوگرم) |
| IL | IL | E | رو به عقب | گروه +0 (تا ۱۳ کیلوگرم) |
| IL | IL | D | رو به عقب | |
| IL | IL | C | رو به عقب | |
| IL | IL | D | رو به عقب | گروه 1 (از ۹ تا ۱۸ کیلوگرم) |
| IL | IL | C | رو به عقب | |
| IUF | IUF | B | رو به جلو | گروه 1 (از ۹ تا ۱۸ کیلوگرم) |
| IUF | IUF | B1 | رو به جلو | |
| IUF | IUF | A | رو به جلو | |

X: موقعیت ISOFIX، مناسب صندلی محافظ کودک ISOFIX این گروه وزنی یا کلاس ISOFIX نیست.

IL: مناسب صندلی محافظ کودک دسته‌بندی "Restrictect" یا "Semiuniversal" است و در این خودرو می‌توان از آن استفاده نمود.

IUF: مناسب صندلی‌های محافظ کودک ISOFIX رو به جلو برای دسته‌بندی "Universal" و استفاده برای این گروه وزنی می‌باشد.

نکته مهم: صندلی‌های ۴ نفره خودروی مدل Crew can van و صندلی نیمکتی مناسب قرار دادن صندلی محافظ کودک نمی‌باشد.

توجه: سایر گروه‌های وزنی از صندلی محافظ کودک ISOFIX مخصوص استفاده می‌کنند و تنها در صورتی که از نظر مطابقت با این خودرو آزمایش شده باشند (فهرست خودروهایی که مجهز به سیستم محافظ کودک هستند را ملاحظه نمایید) می‌توان از آنها استفاده نمود.



صندلی کودک سایز (i-Size)

این صندلی‌های کودک براساس استاندارد سایز i (ECER129) ساخته شده تا بتوانند شرایط ایمنی بهتری برای استفاده کودکان در خودرو فراهم آورند.

□ کودکان تا ۱۵ ماهگی باید رو به عقب قرار داده شوند.

□ در صورت برخورد و تصادف از کنار با خودرو، صندلی کودک بدرستی از کودک محافظت می‌کند.

□ برای اجتناب از نصب نادرست صندلی کودک بهتر است از سیستم ایزوفیکس استفاده شود.

□ انتخاب صندلی محافظ کودک براساس قد کودک و نه وزن او دارای کارایی بهتری خواهد بود.

□ سازگاری بین صندلی خودرو و صندلی محافظ کودک بیشتر است. صندلی کودک سایز i را می‌توان "Super ISOFIX" در نظر گرفت.

بدین معنی که کاملاً با صندلی‌های تایید شده سایز i (i-Size) و نیز صندلی‌های تایید شده ISOFIX (ECE R44) نیز همخوانی دارد.

نکته مهم: در صورتی که صندلی‌های خودروی شما سایز i است، علامت تصویر ۱۲۵ کنار بست ISOFIX صندلی‌ها وجود دارد.



تصویر ۱۲۵

نکته مهم: جدول صفحه بعد امکان نصب صندلی محافظ کودک سایز i (i-Size) را روی خودرو شما نشان می‌دهد.

جدول برطبق استاندارد ECE 129 اروپا امکان نصب صندلی محافظ کودک سایز i (i-Size) را نشان می‌دهد.

| موقعیت صندلی سایز i در خودروی | | | | نوع صندلی | صندلی محافظ کودک سایز i (i-Size) |
|-------------------------------|------------|------------|--|-----------|----------------------------------|
| سرنشین وسط | سرنشین عقب | سرنشین جلو | | | |
| X | X | X | | ISO/R2 | |
| X | X | X | | ISO/F2 | |

X: صندلی مناسب صندلی محافظ کودک Universal سایز i نیست.

نکته مهم: این خودرو برای استفاده از صندلی محافظ کودک سایز i طراحی نشده است. با این وجود می‌توان صندلی محافظ کودک سایز i را روی آن نصب نمود. سازگاری خودرو را با صندلی محافظ کودک در وبسایت سازنده بررسی نمایید.



صندلی محافظ کودک توصیه شده متخصصان پارسیان موتور برای خودروی DUCATO جدید

Lineaccessori MOPAR طیف وسیعی از صندلی‌های محافظ کودک را پیشنهاد می‌دهد که با استفاده از حلقه‌ای ISOFIX یا کمر بند ایمنی سه نقطه‌ای می‌توانند مورد استفاده قرار گیرند.

نکته مهم: FCA توصیه می‌کند برای نصب صندلی محافظ کودک بر اساس دستورالعمل همراه آن عمل نمایید.

⚠ (۱۰۲) (۱۰۳) (۱۰۴) (۱۰۵)

| گروه وزنی | صندلی محافظ کودک | نوع صندلی محافظ کودک | نصب صندلی محافظ کودک |
|---|--|--|---|
| گروه +0: از بدو تولد تا ۱۳ کیلوگرم از ۴۰ تا ۸۰ سانتی‌متر |  | Besafe iZi Modular Fiat order code: 71808564 | صندلی محافظ کودک سایز Universal /i باید صندلی رو به جلو نصب شود و فقط از کمر بند ایمنی خودرو یا روی صندلی‌های سایز i (که می‌توانند جداگانه خریداری شوند) و حلقه‌های ISOFIX خودرو استفاده شود. باید روی صندلی‌های سمت بیرونی ردیف عقب محکم شود. |
| |  | Besafe iZi Modular i-Size Base Fiat order code: 71808566 | |

گروه وزنی

صندلی محافظ کودک

نوع صندلی محافظ کودک

نصب صندلی محافظ کودک



Besafe iZi Modular i-Size Base
Fiat order code: 71808565

صندلی محافظ کودک سایز i باید همراه با پایه izi Modular I size که باید جداگانه خریداری شود نصب می‌گردد. می‌توان آن را رو به عقب یا جلو قرار داد (به دفترچه راهنمای صندلی محافظ کودک رجوع شود).

صندلی محافظ باید روی صندلی‌های سمت بیرونی ردیف عقب قرار گیرد.

گروه 1/0+: از ۹ تا ۱۸ کیلوگرم
از ۶۷ تا ۱۰۵ سانتی‌متر



Besafe iZi Modular i-Size Base
Fiat order code: 71808566

می‌توان با استفاده از کمربند ایمنی سه نقطه‌ای و بست‌های ISOFIX (در صورت وجود) آن را رو به جلو نصب نمود. **FCA توصیه می‌کند از قلاب ISOFIX خودرو استفاده شود.**

صندلی محافظ باید روی صندلی‌های سمت بیرونی ردیف عقب قرار گیرد.

گروه 2: از ۱۵ تا ۲۵ کیلوگرم
از ۹۵ تا ۱۳۵ سانتی‌متر



Britax Romer KidFix XP



| نصب صندلی محافظ کودک | نوع صندلی محافظ کودک | صندلی محافظ کودک | گروه وزنی |
|---|--------------------------------------|--|--|
| <p>با استفاده از کمر بند سه نقطه‌ای و بست ISOFIX (در صورت وجود) می‌توان تنها این صندلی را رو به جلو نصب نمود. FCA توصیه می‌کند از قلاب ISOFIX خودرو استفاده شود.</p> <p>صندلی محافظ باید روی صندلی‌های سمت بیرون ردیف عقب قرار گیرد.</p> | <p>Britax Romer KidFix XP</p> |  | <p>گروه 3: از ۲۲ تا ۳۸ کیلوگرم از ۱۳۶ تا ۱۵۰ سانتی‌متر</p> |



هشدار

- ۱۰۲) صندلی کودک را فقط هنگام توقف خودرو نصب کنید. در صورت شنیدن صدای قفل، صندلی کودک به طرز صحیح بر پایه‌ها وصل شده است. برای تنظیم، نصب و جدا کردن، دستورالعمل‌های مندرج بر روی صندلی محافظ کودک را رعایت نمایید.
- ۱۰۳) شرکت پاریسیان موتور توصیه می‌کند برای محکم نمودن صندلی محافظ کودک بر اساس دستورالعمل همراه آن عمل نمایید.
- ۱۰۴) از یک حلقه برای نصب بیش از یک صندلی محافظ کودک استفاده نکنید.
- ۱۰۵) در صورتی که صندلی محافظ کودک ایزوفیکس به سه حلقه محکم نشده باشد، محافظت کامل از کودک صورت نمی‌گیرد و در صورت تصادف ممکن است به آسیب جدی و یا حتی فوت کودک منجر شود.

توصیه‌های کلی برای حفظ ایمنی کودک

- صندلی عقب، بهترین موقعیت برای نصب صندلی کودک است زیرا در صورت ضربه بهترین حفاظت را از کودک می‌کند.
- تا حدی که امکان دارد برای مثال تا ۳-۴ سالگی، کودکان را در صندلی محافظ کودک رو به عقب قرار دهید.
- در صورتی که کیسه هوای جلو سرنشین غیرفعال است، چراغ LED روی دکمه  صفحه نشانگر را نیز بررسی کنید تا از غیرفعال بودن کیسه هوا مطمئن شوید.
- کاملاً از دستورالعمل ارائه شده صندلی محافظ کودک پیروی کنید.
- دفترچه راهنمای آن را با سایر مدارک و کتابچه راهنمای خودرو درون خودرو نگهداری نمایید.
- از صندلی محافظ کودک دست دوم که دفترچه راهنما ندارد استفاده نکنید.
- کمی صندلی محافظ کودک را حرکت دهید تا از محکم بودن آن اطمینان حاصل نمایید.
- هر صندلی محافظ کودک برای یک نفر است. از قرار دادن دو کودک روی یک صندلی محافظ کودک خودداری نمایید.
- بررسی نمایید که کمربند ایمنی از روی گردن کودک عبور نکرده باشد.
- در حین حرکت اجازه ندهید کودک به طور نادرست روی صندلی نشسته و یا کمربند ایمنی را باز کند.

- هرگز کودکان حتی نوزادان را روی پای خود نشانید. در صورت بروز تصادف هیچ کس نمی‌تواند کودک را ایمن نگه دارد.
- هرگز اجازه ندهید تسمه کمربند از زیر آرنج و یا پشت کودک عبور کند.
- در صورت بروز تصادف صندلی محافظ کودک را تعویض نمایید. علاوه بر آن، بسته به نوع صندلی محافظ حلقه‌های ISOFIX و یا حتی کمربند ایمنی را تعویض نمایید.
- در صورت نصب صندلی محافظ کودک می‌توان پشت‌سری ردیف عقب خودرو را خارج نمود. اما در هنگام استفاده بزرگسالان از صندلی خودرو یا استفاده کودکان از صندلی محافظ کودک بدون پشت‌سری، باید پشت‌سری صندلی خودرو سر جای خود قرار گیرد.

سیستم محافظت تکمیلی (SRS) - کیسه هوا

خودرو ممکن است مجهز به :

- کیسه هوای راننده
- کیسه هوای سرنشین جلو
- کیسه‌های هوای جانبی جلو برای محافظت از لگن و قفسه سینه راننده و سرنشین.
- کیسه‌های هوای پرده‌ای برای محافظت از سرنشینان جلو باشد.

محل قرارگیری کیسه هوا با درج کلمه "AIR BAG" در وسط غربلیک فرمان روی داشبورد روی لبه‌های کناری یا روی برچسب کناره کیسه هوا درج شده است.

کیسه‌های هوای جلو

کیسه‌های هوای جلو در صورت تصادف با جلوی خودرو با درجه متوسط - زیاد از طریق قرار گرفتن کیسه هوا بین سرنشین و غربلیک فرمان یا داشبورد، از سرنشینان جلو محافظت می‌کند. بنابراین عدم فعال شدن کیسه‌های در سایر تصادف‌ها (برخورد از بغل، تصادف با عقب خودرو، واژگون شدن خودرو و غیره) نشانه نقص در سیستم نمی‌باشد. هنگام تصادف یا برخورد از جلو خودرو، کنترل یونیت الکترونیکی موجب باد شدن کیسه هوا می‌شود. کیسه هوا با قرار گرفتن بین بدن سرنشین جلو و تجهیزات که می‌تواند موجب صدمه شود، به طور

ناگهانی و فوراً باد می‌شود. پس از آن باد کیسه هوا بلافاصله تخلیه می‌شود.

کیسه‌های هوای جلو جایگزین کمربندهای ایمنی نیستند، بلکه عملکرد آنها را تکمیل می‌کنند. بنابراین همیشه باید طبق قوانین اروپا و بیشتر کشورهای غیراروپایی کمربند ایمنی خود را ببندید.

در صورت هرگونه ضربه، افرادی که کمربند ایمنی خود را نبسته باشند، به سمت جلو پرت شده و با کیسه هوای باد شده برخورد می‌کنند. عملکرد محافظتی کیسه هوا در این شرایط به خطر می‌افتد. کیسه‌های هوای جلو در شرایط زیر باد نمی‌شوند:

- برخورد از جلو با اشیاء انعطاف‌پذیر که بر سطح جلوی خودرو تأثیر نمی‌گذارند (به عنوان مثال برخورد قسمت جلوی خودرو با گاردریل)
- فرو رفتن خودرو به زیر خودروهای دیگر یا موانع محافظ (مانند زیر کامیون یا گاردریل)؛ در این شرایط کیسه‌های هوا با در نظر گرفتن عملکرد کمربندهای ایمنی محافظت بیشتری ارائه نمی‌کنند و فعال شدن آنها غیرضروری است. در این شرایط عدم باد شدن کیسه‌های هوا نشانه نقص نمی‌باشد.

(۱۰۶ ⚠)

کیسه‌های هوای راننده و سرنشین جلو طراحی و درجه‌بندی شده است تا از سرنشین جلو که کمربند ایمنی خود را بسته است، محافظ نماید.

حجم باد شدن حداکثری کیسه‌های هوای جلو، بیشتر فضای بین غربلیک فرمان و راننده و بین صفحه داشبورد و سرنشین جلو را پر می‌کند. کیسه‌های هوا در صورت برخورد با شدت ناکافی از سمت جلو (که در آن عملکرد کمربندهای ایمنی کافی است) باز نمی‌شوند. کمربندهای ایمنی همیشه باید بسته باشند. هنگام تصادف از سمت جلوی خودرو، کمربندهای ایمنی قرارگیری صحیح سرنشینان را تضمین می‌کنند.

کیسه هوای جلو سمت راننده

این مجموعه شامل یک کیسه هوا می‌شود که به طور آبی باد خواهد شد و در محفظه مخصوص وسط غربلیک فرمان تصویر ۱۲۶ قرار دارد.

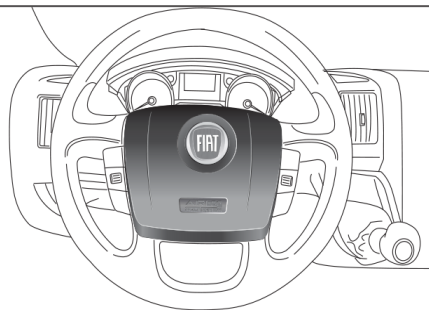

تصویر ۱۲۶

کیسه هوای سمت سرنشین جلو

(در صورت مجهز بودن)

این سیستم شامل یک کیسه هوا می‌باشد که به طور ناگهانی باد خواهد شد و در محفظه مخصوص در داشبورد تصویر ۱۲۷ قرار دارد. این کیسه هوا دارای حجم بزرگ‌تری نسبت به کیسه هوای راننده می‌باشد.

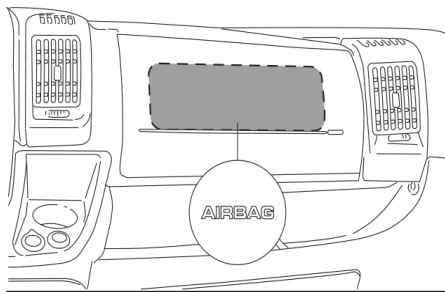

تصویر ۱۲۷

کیسه هوای سمت سرنشین و صندلی محافظ کودک

(۱۰۷ ⚠)

هرگز صندلی محافظ کودک رو به عقب را هنگام فعال بودن کیسه هوای سرنشین جلو، در صندلی جلو قرار ندهید. زیرا در صورت تصادف، فعال شدن کیسه هوا ممکن است موجب آسیب‌دیدگی منجر به فوت کودک شود.



پس از قرارگیری سوئیچ در موقعیت MAR، چراغ LED برای کمتر از یک ثانیه روشن و سپس خاموش می‌شود. در شرایط مختلف و با توجه به شدت برخورد، ممکن است چراغ هشدار روشن شود. این شدت برخورد ممکن است با توجه به سرعت خودرو تغییر نماید.

هشدار

۱۰۶ از چسباندن برچسب یا سایر اشیاء به غریبک فرمان، صفحه داشبورد در نواحی کیسه‌های هوای سرنشین و صندلی‌ها خودداری کنید. اشیاء (مانند تلفن‌های سیار) را روی صفحه داشبورد سمت سرنشین قرار ندهید. وجود این اشیاء موجب تداخل در عملکرد باز شدن کیسه هوا و آسیب جدی به سرنشینان می‌شود.

۱۰۷ در صورت فعال بودن کیسه هوای سرنشین صندلی محافظ کودک رو به عقب را روی صندلی جلو قرار ندهید. باد شدن کیسه هوا در صورت تصادف می‌تواند موجب آسیب‌دیدگی منجر به فوت کودک شود. همیشه در صورت قرار دادن صندلی کودک در صندلی جلو، کیسه هوای سرنشین را غیرفعال کنید. علاوه بر این صندلی سرنشین باید تا حد ممکن به سمت عقب کشیده شود تا از تماس بین صندلی کودک و داشبورد جلوگیری گردد. کیسه هوا باید بلافاصله پس از برداشتن صندلی کودک و عدم حضور کودک، جهت اطمینان از محافظت بیشتر برای بزرگسالان مجدداً فعال شود.

در صورتی که کیسه هوای سرنشین جلو و کیسه هوای جانبی (در صورت مجهز بودن) مجدداً فعال گردد، چراغ هشدار خاموش می‌شود.

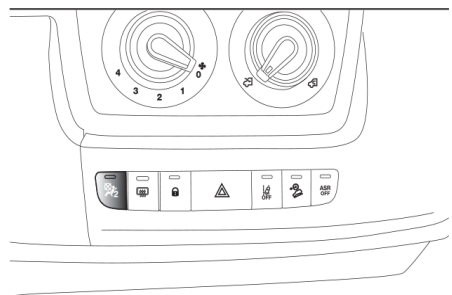

تصویر ۱۲۹

هنگام استارت خودرو (قرارگیری سوئیچ در موقعیت MAR) چراغ LED برای حدود ۸ ثانیه روشن می‌شود. البته باید ۵ ثانیه از آخرین خاموش شدن موتور گذشته باشد. در غیر این صورت با نمایندگی شرکت پارسیان موتور تماس حاصل نمایید. اگر سوئیچ در کمتر از ۵ ثانیه مجدداً در موقعیت OFF قرار گیرد، ممکن است چراغ LED خاموش باقی بماند. در اینصورت برای بررسی عملکرد چراغ LED، موتور را خاموش نموده، حداقل ۵ ثانیه صبر کنید و سپس موتور را روشن نمایید. طی ۸ ثانیه اول روشن شدن چراغ LED نشانه وضعیت دقیق کیسه هوای سرنشین است، بلکه تنها وضعیت اتصال را بررسی می‌کند. همچنین چراغ LED برای مدلهایی که غیر فعال سازی کیسه هوای سرنشین در آن در نظر گرفته نشده است نیز بررسی می‌شود.



تصویر ۱۲۸

همیشه مطابق دستورالعمل روی برچسب آفتاب‌گیر سرنشین جلو (تصویر ۱۲۸) عمل نمایید.

غیرفعال‌سازی دستی کیسه هوای سرنشین جلو و کیسه هوای جانبی

(در صورت مجهز بودن) در صورت لزوم قرارگیری کودک در صندلی محافظ کودک رو به عقب روی صندلی جلو، کیسه هوای سرنشین جلو و کیسه‌های جانبی (در صورت مجهز بودن) باید غیرفعال شوند.

نکته مهم: برای غیرفعال کردن دستی کیسه هوای سرنشین جلو و کیسه‌های هوای جانبی (در صورت مجهز بودن) به توضیحات بخش "تمایشگر" در فصل "آشنایی با صفحه نشانگر" مراجعه نمایید. چراغ LED روی دکمه در صورت غیرفعال شدن روشن می‌شود. چراغ LED علامت  تصویر ۱۲۹ روی داشبورد وضعیت کیسه هوای سرنشین را نشان می‌دهد. در صورتی که چراغ LED خاموش باشد، کیسه هوای سرنشین فعال است.

کیسه هوای جلو سمت سرنشین و صندلی محافظ کودک : مهم

| | |
|------------|--|
| I | RISCHIO DI FERITE GRAVI O MORTALI. I seggiolini bambino che si montano nel verso opposto a quello di marcia non vanno installati sui sedili anteriori in presenza di air bag passeggero attivo. |
| GB | DEATH OR SERIOUS INJURY CAN OCCUR. NEVER use a rearward facing child restraint on a seat protected by an ACTIVE AIRBAG in front of it, DEATH or SERIOUS INJURY to the CHILD can occur |
| F | RISQUE DE MORT OU DE BLESSURES GRAVES. NE PAS positionner le siège pour enfant tourné vers l'arrière, en cas d'air bag passager actif. |
| D | Nichtbeachtung kann TOD oder SCHWERE VERLETZUNGEN zur Folge haben. Rückwärts gerichtete Kinderrückhaltesysteme (Babyschale) dürfen nicht in Verbindung mit aktiviertem Beifahrerairbag auf dem Beifahrersitz verwendet werden |
| NL | DIT KAN DODELIJK ZIJN OF ERNSTIGE ONGELUKKEN VEROORZAKEN. Plaats het kinderstoeltje niet ruggelings op de voorstoel wanneer er een airbag aanwezig is. |
| E | PUEDE OCACIONAR MUERTE O HERIDAS GRAVES. NO ubicar el asiento para niños en sentido inverso al de marcha en el asiento delantero si hubiese airbag activo lado pasajero. |
| PL | MOŻE GROZIĆ ŚMIERCIA LUB CIEŻKIMI OBRAŻENIAMI. NIE WOLNO umieszczać foletika dziecięcego tyłem do kierunku jazdy na przednim siedzeniu w przypadku zainstalowanej aktywnej poduszki powietrznej pasażera. |
| TR | ÖLÜM VEYA AĞIR ŞEKİLDE YARALANMAYA SEBEP OLABİLİR. Yolcu airbağı aktif halde iken çocuk koltuğunu araç gidış yönüne ters biçimde yerleştirmeyin. |
| DK | FARE FOR DØDELIGE KVÆSTELSER OG LIVSTRUENDE SKADER. Placer aldrig en bagudvendt barnestol på passagerersædet, hvis passager-airbagen er indstillet til at være aktiv (on). |
| EST | TAGAJÄRJESKS VÕIVAD OLLA TÕSISED KEHAVIGASTUSED VÕI SURM. Turvapadja olemasolu korral ärge asetage lapse turvaistet sõidusuunaga vastassuunas. |
| FIN | KUOLEMANVAARA TAI VAKAVIEN VAMMOJEN UHKA. Älä aseta lasten turvaistuinta niin, että lapsi on selkä menosuuntaan, kun matkustajan airbag on käytössä. |
| P | RISCO DE MORTE OU FERIMENTOS GRAVES. Não posicionar o banco para crianças numa posição contrária ao sentido de marcha quando o airbag de passageiro estiver activo. |
| LT | GALI ĮŠTIKTI MIRTIS ARBA GALITE RIMTAI SUSIŽEISTI. Nedėkite vaiko sėdynės atgręžtos nugarą į priekinį automobilio stiklą ten, kur yra veikiant kelivio oro pagalvė. |
| S | KAN VARA LIVSHOTANDE ELLER LEDA TILL ALLVARLIGA SKADOR. Placera aldrig en bakåtvänd barnstol i framsätet då passagerarsidans krockkudde är aktiv. |
| H | HALÁSOS VAGY SÚLYOS BALESET KÖVETKEZHET BE. Ne helyezzük a gyermekülést a menetirányal szembe, ha az utas oldalán légszák működik. |
| LV | VAR IZRAISĪT NĀVI VAI NOPIETNAS TRAUMAS. Nenovietot mazuļa sēdekli pretēji braukšanas virzienam, ja pasažiera pusē ir uzstādīts gaisa spilvens. |
| CZ | HROZÍ NEBEZPEČÍ VÁŽNĚHO UBLÍŽENÍ NA ZDRAVÍ NEBO DOKONCE SMRTI. Neumísťujte dětskou sedačku do opačné polohy vůči směru jízdy v případě aktivního airbagu spolujedzce. |
| SLO | LAHKO PRIDE DO SMRTI ALI HUDIH POŠKODB. Otroškega avtomobilskega sedeža ne nameščajte v obratni smeri vožnje, če ima vozilo vgrajene zračne blazine za potnike. |
| RO | SE POATE PRODUCÉ DECESUL SAU LEZIUNI GRAVE. Nu așezați scaunul de mașină pentru bebeluși în poziție contrară direcției de mers atunci când airbag-ul pasagerului este activat. |
| GR | ΜΠΟΡΕΙ ΝΑ ΠΡΟΚΛΗΘΟΥΝ ΘΑΝΑΤΟΣ Ή ΣΟΒΑΡΑ ΤΡΑΥΜΑΤΑ. Μην τοποθετείτε το καρεκλάκι αυτοκινήτου για παιδιά σε αντίθετη προς την φορά πορείας θέση σε περίπτωση που υπάρχει αερόσακος εν ενεργεία στη θέση συνεπιβάτη. |
| BG | ИМА ОПАСНОСТ ОТ СМЪРТ И СЕРИОЗНИ НАРАНЯВАНИЯ. Не поставяйте столчето за пренасяне на бебета в положение обратно на посоката на движение, при положение активно на въздушната възглавница за пътуване. |
| SK | MOŽE NASTAŤ SMŤ ALEBO VÁŽNE ZRANENIA. Nedávajte autosedačku pre deti do polohy proti chodu vozidla, keď je aktívny airbag spolujazdca. |
| RUS | ТРАВМЫ И ЛЕТАЛЬНЫЙ ИСХОД. Детское кресло, устанавливающееся против направления движения, нельзя монтировать на месте переднего пассажира, если последнее оборудовано активной подушкой безопасности. |
| HR | OPASNOST OD TEŠKIH ILI SMRTONOSNIH OZLJEDA. Sjedala za djecu koja se montiraju u smjeru suprotnom od vožnje ne smiju se instalirati na prednja sjedala ako postoji aktivni zračni jastuk suvozača. |
| AS | قد تحدث حالات وفاة أو إصابات بالغة. لا تستخدم مقاعد الأمان الخاصة بالأطفال على مقعد مزود "بوسادة هوائية"، حيث إن الطفل قد يتعرض للوفاة أو لإصابة بالغة. |

کیسه‌های هوای جانبی

⚠️ (۱۰۸) (۱۰۹) (۱۱۰) (۱۱۱) (۱۱۲) (۱۱۳) (۱۱۴) (۱۱۵) (۱۱۶) (۱۱۷)
(۱۱۸) (۱۱۹) (۱۲۰) (۱۲۱)

به منظور افزایش حفاظت از سرنشینان در صورت بروز تصادف از بغل، (در صورت مجهز بودن) خودرو دارای کیسه‌های هوای جانبی و کیسه هوای پرده‌ای است.

کیسه‌های هوای جانبی (در صورت مجهز بودن) هنگام برخورد از بغل با درجه متوسط شدید با قرار گرفتن بین سرنشین و قسمت‌های داخلی سمت کناری خودرو از سرنشین محافظت می‌کند. عدم فعال شدن کیسه‌های هوای جانبی در سایر تصادفات (برخورد از سمت جلو، برخورد از سمت پشت، واژگونی و غیره) به عنوان نقص سیستم محسوب نمی‌شود.

در صورت برخورد از بغل، یونیت کنترل الکترونیکی، موجب باد شدن کیسه هوا می‌شود. کیسه‌های هوا با قرار گرفتن بین بدن سرنشین و تجهیزات که می‌تواند موجب صدمه شود به طور ناگهانی و فوراً باد می‌شود و پس از آن باد کیسه هوا بلافاصله تخلیه می‌شود.

کیسه‌های هوای جانبی (در صورت مجهز بودن) جایگزین کمربندهای ایمنی نیستند، بلکه عملکرد آنها را تکمیل می‌کنند. بنابراین همیشه باید طبق قوانین اروپا و بیشتر کشورهای غیر اروپایی کمربند ایمنی خود را ببندید.

کیسه‌های هوای جانبی برای محافظت از قفسه سینه

(در صورت مجهز بودن)

این سیستم در پشتی‌های صندلی تصویر ۱۳۱ قرار دارد که در صورت برخورد از بغل با درجه متوسط - شدید از قفسه سینه و لگن سرنشینان محافظت می‌کند.



تصویر ۱۳۱

کیسه‌های هوای پرده‌ای

(در صورت مجهز بودن)

شامل دو کیسه هوای پرده‌ای می‌شود یکی سمت راست و یکی سمت چپ خودرو که پشت پوشش کناری سقف قرار گرفته با کاور خاص پوشیده شده است.

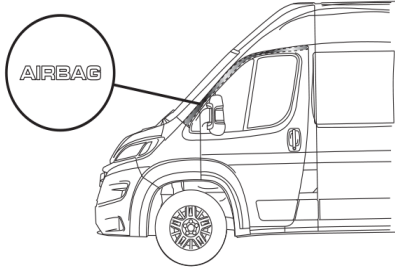

تصویر ۱۳۲

کیسه‌های هوای پرده‌ای برای حفاظت از سرنشینان در صورت برخورد از بغل طراحی شده و به صورت گسترده باد می‌شود.

نکته مهم: در صورت بروز تصادف از بغل، اگر به درستی روی صندلی قرار داشته باشید، بهترین محافظت از سر را ارائه می‌دهد زیرا کیسه‌های هوای پرده‌ای به درستی باد می‌شوند.

نکته مهم: در صورت برخورد شدید یا تصادف در نواحی زیر خودرو (برای مثال برخورد شدید به پله‌ها، جدول حاشیه پیاده‌رو و یا موانع کوتاه یا سقوط خودرو در دست‌اندازها یا گودی‌های بزرگ جاده) ممکن است کیسه‌های هوای جلو و یا کیسه‌های جانبی باز شوند.

نکته مهم: هنگام باد شدن کیسه‌های هوا مقداری گرد و خاک تولید می‌شود.



این گرد و خاک یا دود مضر نیست و نشانه آتش‌سوزی نمی‌باشد. علاوه بر این سطح کیسه هوای باد شده و داخل خودرو ممکن است از بقایای این گرد پوشیده شود. در این شرایط ممکن است پوست و چشم‌ها تحت تأثیر قرار بگیرند. برای رفع این مشکل نواحی تحت تأثیر را با آب و صابون ملایم بشویید.

نکته مهم: در صورت بروز تصادف و فعال شدن هر یک از تجهیزات محافظتی، خودرو را برای تعویض این تجهیزات و بازرسی تمام سیستم به نمایندگی شرکت پارسیان موتور نشان دهید. هرگونه کنترل، تعمیر و تعویض مربوط به کیسه‌های هوا باید فقط در نمایندگی شرکت پارسیان موتور انجام شود. اگر قصد اوراق کردن خودرو را دارید، ابتدا در نمایندگی شرکت پارسیان موتور، سیستم کیسه هوا را غیرفعال کنید. در صورت تغییر مالک خودرو، مالک جدید باید از روش به کارگیری کیسه‌های هوا و هشدارهای فوق و همچنین "کتابچه راهنمای مالک خودرو" مطلع شود.

نکته مهم: سیستم‌های پیش‌کشنده، کیسه‌های هوای جلو و کیسه‌های هوای جانبی سرنشین جلو به طور متفاوت و براساس نوع خودرو عمل می‌کنند. عدم عملکرد این تجهیزات نشانه نقص در سیستم آنها نمی‌باشد.

هشدار

۱۰۸) هرگز دست، آرنج یا بازوی خود را روی درب یا پنجره یا محدوده کیسه هوای پرده‌ای قرار ندهید تا در صورت باز شدن کیسه هوا از بروز آسیب احتمالی جلوگیری شود.
۱۰۹) هرگز سر، بازو یا آرنج خود را از پنجره بیرون نبرید.

۱۱۰) در صورتی که با قرارگیری سوئیچ در موقعیت MAR، چراغ هشدار روشن نشده و یا در حین رانندگی روشن بماند (به همراه پیغام روی صفحه نمایشگر چند منظوره (در صورت مجهز بودن)) ممکن است نقص در سیستم ایمنی به وجود آمده باشد؛ در این صورت پیش‌کشنده‌ها و یا کیسه‌های هوا ممکن است در صورت بروز حادثه باز نشوند و یا در حالت عادی به صورت ناگهانی باز شوند.

برای بررسی سیستم ایمنی با نمایندگی شرکت پارسیان موتور تماس حاصل نمایید.

۱۱۱) پشتی صندلی‌های جلو یا پشت را با روکشی که مناسب برای استفاده کیسه‌های هوای جانبی نباشد، نپوشانید.

۱۱۲) هنگام رانندگی از قرار دادن اشیاء بر روی پاهای، مقابل قفسه سینه یا بین لب‌های خود (مانند لوله، مداد و غیره) اجتناب کنید، این اشیاء در صورت باد شدن کیسه هوا موجب آسیب شدید می‌شوند.

۱۱۳) همیشه هنگام رانندگی دستان خود را روی گریبلک فرمان قرار دهید تا در صورت نیاز کیسه‌های هوا به راحتی باز شوند. در هنگام رانندگی بدن خود را به سمت جلو خم نکنید. پشت خود را کاملاً صاف قرار داده و به پشتی تکیه دهید.

۱۱۴) ممکن است هنگامی که خودرو حرکت نمی‌کند، سوئیچ وارد شده و در موقعیت MAR قرار دارد یا حتی هنگامی که خودرو خاموش است، یا خودرو به خودروی در حال حرکت دیگری برخورد کرده است، کیسه‌های هوا باز شوند.

بنابراین حتی اگر خودرو متوقف می‌باشد، هنگامی که کیسه هوای سرنشین جلو فعال است صندلی محافظ کودک رو به عقب را روی صندلی سرنشین جلو قرار ندهید. زیرا در اثر بروز تصادف ممکن است موجب آسیب منجر به فوت کودک شود. بنابراین همیشه پیش از آنکه صندلی محافظ کودک رو به عقب را روی صندلی سرنشین جلو قرار دهید، کیسه هوای سرنشین را غیرفعال کنید. علاوه بر این، صندلی سرنشین باید تا حد ممکن به سمت عقب کشیده شود تا از تماس بین صندلی کودک و داشبورد جلوگیری گردد. بلافاصله پس از خارج کردن صندلی محافظ کودک، کیسه‌های هوای سرنشین را مجدداً فعال نمایید. همچنین به خاطر داشته باشید در صورتی که سوئیچ در موقعیت STOP قرار داشته باشد، در صورت بروز تصادف هیچ یک از سیستم‌های ایمنی (کیسه‌های هوا یا پیش‌کشنده‌ها) عمل نمی‌کند. عمل نکردن تجهیزات در این مواقع نشانه نقص نیست.



۱۲۱) در برخی مدل‌ها در صورت نقص چراغ OFF LED (واقع در روی صفحه نشانگر) چراغ روی کنسول روشن شده و کیسه هوای سرنشین غیرفعال می‌گردد. در برخی مدل‌ها، در صورت نقص چراغ ON (واقع در داشبورد) چراغ هشدار روی صفحه نشانگر روشن می‌شود.

۱۱۵) در صورت سرقت خودرو، تلاش سارقین برای سرقت یا قرارگیری خودرو در معرض تخریب یا سیل، برای بازرسی سیستم کیسه هوا به نمایندگی شرکت پارسیان موتور مراجعه کنید.

۱۱۶) پس از قرارگیری سوئیچ در موقعیت MAR، چراغ LED دکمه روی داشبورد (زمان روشن ماندن را می‌توان تغییر داد) برای بررسی عملکرد درست چراغ LED روشن می‌شود.

۱۱۷) صندلی‌ها را با آب یا بخار فشرده شستشو ندهید (شستشو را با دست یا در کارواش‌های اتوماتیک مخصوص صندلی انجام دهید)

۱۱۸) محدوده باد شدن کیسه هوا بیشتر از محدوده عملکرد سیستم پیش‌کشنده است. برای برخوردها در نواحی بین دو محدوده فعال شدن سیستم پیش‌کشنده به تنهایی عادی است. ۱۱۹) از آویزان کردن اشیاء سفت به قلاب لباس یا دستگیره‌ها خودداری نمایید.

۱۲۰) کیسه‌های هوا جایگزین عملکرد کمربند ایمنی نیستند، اما کارایی آنها را افزایش می‌دهند. علاوه بر این از آنجایی که کیسه‌های هوای جلو در برخورد از جلو با سرعت پایین، برخورد از بغل، برخورد از عقب خودرو یا واژگونی عمل نمی‌کنند، سرنشینان فقط با کمربند ایمنی محافظت می‌شوند و کمربندهای ایمنی همیشه باید بسته باشند.

روشن کردن خودرو و رانندگی

در این فصل با نحوه به کارانداختن تمامی عملکردهای خودرو آشنا می‌شویم. و یاد می‌گیریم که چگونه در هر شرایطی بتوانیم رانندگی ایمنی داشته باشیم و از آن به عنوان یک همراه برای آسایش و آرامش حین سفر استفاده کنیم.

| | |
|-----|---|
| ۱۲۰ | روشن کردن موتور |
| ۱۲۱ | پارک خودرو |
| ۱۲۳ | گیربکس دستی |
| ۱۲۴ | گیربکس اتوماتیک |
| ۱۲۷ | عملکرد حالت رانندگی |
| ۱۲۷ | سیستم روشن/خاموش کردن موتور |
| ۱۲۸ | کروز کنترل (تنظیم کننده سرعت ثابت) |
| ۱۳۰ | پیش فرض دور آرام موتور |
| ۱۳۱ | محدودیت سرعت |
| ۱۳۲ | سنسورهای پارک |
| ۱۳۳ | دوربین عقب (دوربین دید عقب برای پارک) |
| ۱۳۴ | تشخیص علائم راهنمایی و رانندگی |
| ۱۳۵ | سیستم کنترل کامل ترمز |
| ۱۳۹ | کاهش مصرف سوخت |
| ۱۳۹ | سوخت گیری مجدد |
| | اضافه کردن AdBlue® (UREA) برای سوخت‌های |
| ۱۴۳ | دیزلی |
| ۱۴۴ | مدل‌های دارای سوخت متان (سوخت طبیعی) |
| ۱۴۵ | توصیه‌های لازم برای بارگیری |
| ۱۴۶ | یدک کشی تریلرها |
| | استفاده نکردن از خودرو به مدت طولانی |
| ۱۵۲ | |



روشن کردن موتور



خودرو مجهز به سیستم قفل برقی خودرو است، در صورتی که موتور روشن نمی‌شود، بخش سیستم "Fiat CODE" فصل آشنایی با خودرو را ملاحظه فرمایید. قبل از روشن کردن موتور، صندلی خود، آینه دید عقب، آینه‌های بغل را تنظیم نموده و کمربند ایمنی را به طور صحیح ببندید. هرگز برای روشن کردن موتور، پدال گاز را فشار ندهید.

نکته مهم: اگر پدال گاز و ترمز به طور همزمان ناگهان فشرده شود، سیستم فرمان، ترمزگیری را به عنوان اولویت اول در نظر می‌گیرد. در این شرایط موتور به حالت بازیابی تغییر حالت داده و عملکرد (گشتاور دور موتور و سرعت خودرو) محدود می‌گردد. برای بازگشت به حالت معمول، پدال گاز را به آرامی رها کنید. لازم به توقف و روشن کردن موتور نیست.

(۱۲۲) ⚠

(۱۵) (۱۴) ⚠

نحوه روشن کردن موتور برای مدل‌های گیربکس دستی

به روش زیر عمل کنید:

- ترمزدستی را درگیر نمایید.
 - دسته‌دنده را در موقعیت خلاص قرار دهید.
 - سوئیچ را در موقعیت MAR قرار دهید: چراغ‌های هشدار و روی صفحه نشانگر روشن خواهد شد.
 - صبر کنید تا چراغ‌های هشدار و خاموش شوند. هر چه موتور گرم‌تر باشد، این عملکرد سریعتر صورت می‌گیرد.
 - بدون فشردن پدال گاز، پدال کلاچ را تا انتها فشار دهید.
 - به محض خاموش شدن چراغ هشدار AVV سوئیچ را به موقعیت بچرخانید. صبر کردن به مدت طولانی موجب هدر رفتن گرمای تولیدی به وسیله شمع‌های موتور می‌شود.
- به محض روشن شدن موتور، سوئیچ را رها کنید. (۱۶) ⚠

نحوه روشن کردن موتور برای مدل‌های دارای گیربکس اتوماتیک

موتور تنها زمانی روشن می‌شود که دسته‌دنده در موقعیت P یا N قرار داشته باشد؛ یعنی هنگام روشن شدن موتور سیستم در موقعیت N یا P قرار دارد (P به معنی دنده خلاص است در حالیکه چرخ‌های خودرو به صورت مکانیکی قفل هستند).

(۱۶) ⚠

شروع حرکت

برای حرکت از موقعیت P، پدال ترمز را فشار دهید و دسته‌دنده را در موقعیت دلخواه (D یا حالت متوالی برای حرکت به جلو یا R برای دنده عقب) قرار دهید. علامت موقعیت دنده روی صفحه نمایشگر نشان داده می‌شود. پس از رهاکردن پدال ترمز، خودرو به محض فعال شدن "حالت خریدن"، به سمت جلو یا عقب شروع به حرکت خواهد کرد. در این حالت نباید پدال گاز را فشار داد.

نکته مهم: ناهماهنگی بین سرعت (که روی صفحه نمایشگر نشان داده می‌شود) و موقعیت دسته دنده به وسیله حرف اول موقعیت دسته دنده و با چشمک زدن علامت دنده روی صفحه نشانگر (همراه با هشدار صوتی) نشان داده می‌شود. این وضعیت نشانه نقص عملکرد نیست. ولی باید به عنوان یک فرمان از سوی سیستم برای ادامه حرکت در نظر گرفته شود.

نکته مهم: هنگامی که اهرم ترمز پارک یا ترمزدستی رها شده، موتور در حالت دور آرام قرار دارد و دسته دنده در موقعیت R، D، یا حرکت قرار دارد بسیار احتیاط کنید زیرا ممکن است خودرو حتی بدون فشار دادن پدال گاز شروع به حرکت کند. در این شرایط خودرو باید حتماً در مکانی به درستی پارک شده و از پدال ترمز استفاده شود.

(۱۷) ⚠

مراحل روشن کردن موتور برای مدل‌های سوخت طبیعی

(در صورت مجهز بودن)

روش‌های مختلف روشن شدن موتور به شرح زیر است:

- مخزن متان در حالت ذخیره نیست: مخزن سوخت خالی نیست: موتور با سوختن متان روشن می‌شود.
- مخزن متان خالی است: مخزن سوخت خالی نیست: موتور با سوخت روشن می‌شود و تا زمانی که مخزن متان پر نشود، مصرف سوخت به حالت استفاده از مخزن متان تغییر پیدا نمی‌کند. در عین حال چراغ هشدار مخزن ذخیره روشن شده و پیام "نیاز به سوخت گیری" روی صفحه نمایشگر نشان داده می‌شود.
- مخزن متان در حال ذخیره نیست: مخزن سوخت خالی است: موتور با سوخت متان روشن می‌شود.

 (۱۸) (۱۹) (۲۰) (۲۱) (۱۶)



هشدار

۱۲۲ روشن کردن خودرو در مکان‌های سربسته خطرناک است. موتور اکسیژن مصرف می‌نماید. دود آگروز شامل دی اکسید کربن، مونوکسید کربن و سایر گازهای سمی است.

نکته مهم



۱۴ توصیه می‌شود از حداکثر کارایی خودرو در مدت کارکرد اولیه آن استفاده نکنید (به عنوان مثال، گاز دادن بیش از اندازه، رانندگی طولانی مدت با سرعت بالا، ترمزگیری شدید و بیش از حد و غیره).

۱۵ هنگام خاموش کردن موتور، برای جلوگیری از مصرف غیرضروری سوخت و تخلیه شارژ باتری، هرگز سوئیچ خودرو را در حالت MAR رها نکنید.

۱۶ در برخی موارد، پس از خاموش کردن موتور، فن به مدت حدود ۱۲۰ ثانیه فعال است.

۱۷ در صورت روشن شدن خودرو در دنده، از آنجا که دسته دنده به صورت خودکار در حالت خلاص قرار می‌گیرد، خطرناک بودن موقعیت به صورت بوق هشدار اعلام می‌گردد.

۱۸ اگر ۶۰ ثانیه بعد از روشن شدن موتور یا در طول زمان بکسل کردن طولانی مدت، چراغ هشدار چشمک بزند نشان نقص در سیستم پیش گرم‌کن شمع است در این صورت اگر موتور روشن می‌شود به صورت معمولی رانندگی کنید، ولی در اولین فرصت ممکن با نمایندگی شرکت پارسیان موتور تماس حاصل فرمایید.

۱۹ به خاطر داشته باشید که بوستر ترمز و فرمان برقی تا زمان روشن شدن موتور عمل نمی‌کنند. بنابراین شما برای کنترل پدال ترمز و غریبلک فرمان نیاز به نیروی بیش از حد معمول دارید.

۲۰ هرگز برای روشن کردن موتور از طریق هل دادن، یا بکسل کردن یا سرازیر شدن خودرو بر روی شیب سرپایینی اقدام نکنید. این امر موجب جاری شدن سوخت به مبدل کاتالیزستی و صدمه جبران ناپذیر به آن می‌شود.

۲۱ پیش از خاموش کردن موتور، گاز دادن ناگهانی و شدید نتیجه‌ای ندارد و سوخت را هدر داده و به ویژه به توربو شارژ موتور صدمه می‌زند.

پارک خودرو



 (۱۲۳)

 (۲۲)

برای پارک و ترک خودرو به روش زیر عمل کنید:

- دسته دنده را درگیر کرده (در صورت پارک بر روی شیب روی دنده ۱ قرار دهید یا در صورت پارک در سرازیری، دنده عقب را درگیر نمایید) و چرخ‌ها را بچرخانید.
- موتور را خاموش کرده و ترمزدستی را بکشید.
- همیشه هنگام ترک خودرو سوئیچ را از مغزی فرمان خارج کنید. اگر خودرو روی شیب پارک شده، توصیه می‌شود جلوی چرخ‌ها بلوک یا سنگ قرار دهید.

نکته مهم: هرگز خودرو را در موقعیت خلاص (یا در مدل‌های گیربکس اتوماتیک، قبل از قرار دادن دسته دنده در موقعیت P) رها نکنید.

خودروهای دارای گیربکس دستی

به روش زیر عمل کنید:

- دسته دنده را درگیر کرده (در صورت پارک بر روی شیب روی دنده ۱ قرار دهید یا در صورت پارک در سرازیری، دنده عقب را درگیر کنید) و چرخ‌ها را بچرخانید.

□ موتور را خاموش کرده و ترمز دستی را بکشید.
اگر خودرو روی شیب (سربالایی) پارک شده، توصیه می‌شود جلوی چرخ‌ها، بلوک یا سنگ قرار دهید.
سوئیچ را از مغزی فرمان بردارید زیرا باعث تخلیه شارژ باتری می‌شود. همیشه هنگام ترک خودرو، سوئیچ را همراه خود ببرید.

مدل‌های دارای گیربکس اتوماتیک

در مدل‌های دارای گیربکس اتوماتیک، پدال ترمز را فشار داده و دسته دنده را در موقعیت P قرار دهید. صبر کنید تا علامت P روی صفحه نمایشگر ظاهر گردد. حال می‌توانید پدال ترمز را رها کنید.

نکات مهم:

- در صورت توقف خودرو و قرار داشتن دسته دنده در هر موقعیتی همیشه پدال ترمز را فشرده نگه دارید تا زمانی که بخواهید شروع به حرکت کنید. در این حالت پدال ترمز را رها کرده و آرام پدال گاز را فشار دهید.
- پیشنهاد می‌شود در توقف‌های طولانی مدت، دسته دنده را در موقعیت خلاص N قرار دهید:
- برای حفظ شرایط کلاچ، از پدال گاز برای متوقف نگهداشتن خودرو (برای مثال هنگام توقف در سربالایی) استفاده نکنید ممکن است کلاچ پیش از حد داغ شده و آسیب ببیند. به جای آن از پدال ترمز استفاده نموده و تنها برای شروع به حرکت از پدال گاز استفاده نمایید.

□ فقط در صورت نیاز به کنترل بیشتر برای حرکت یا روی سطوحی با چسبندگی کم از دنده ۲ استفاده کنید.

□ اگر دسته دنده در موقعیت دنده عقب (R) قرار داشته و مجبور به استفاده از دنده ۱ یا بر عکس هستید. ابتدا کاملاً خودرو را متوقف نموده و پدال ترمز را فشار دهید.

□ با وجود توصیه شدید به عدم انجام، ولی در صورت حرکت در سرازیری یا به دلایل غیر منتظره می‌توانید با دنده خلاص رو به جلو حرکت کنید. هنگامی که دسته دنده را در موقعیتی قرار دهید سیستم به صورت خودکار دسته دنده را در بهترین موقعیت قرار می‌دهد تا براساس سرعت خودرو، گشتاور درست به چرخ‌ها منتقل گردد.

□ در صورت لزوم با موتور خاموش می‌توانید دسته دنده را در موقعیت ۱، R یا N و سوئیچ را در موقعیت MAR قرار داده و پدال ترمز را فشار دهید.

در این حالت، باید بین تغییر دنده‌ها ۵ دقیقه فاصله باشد تا باعث حفظ عملکرد سیستم هیدرولیک و خصوصاً پمپ گردد.

□ برای شروع حرکت در سربالایی پس از آزاد کردن ترمز دستی و یا پدال ترمز، به تدریج شتاب بگیرید. این کار باعث می‌شود تعداد دور موتور افزایش یافته و با ایجاد گشتاور بیشتر چرخ‌ها از عهده گذر از سربالایی بر بیاید.

□ هنگام توقف خودرو در شیب بیش از ۵٪، قرار دادن دسته دنده در دنده ۲ ممنوع است.

ترمز دستی

فعال کردن ترمز دستی: اهرم دستی در سمت چپ صندلی راننده قرار دارد. برای درگیر کردن ترمز دستی آن را به سمت بالا بکشید و از عدم حرکت خودرو مطمئن شوید.

رها کردن ترمز دستی: کمی اهرم ترمز دستی را بلند کنید و دکمه A را فشار دهید و اطمینان حاصل نمایید که چراغ هشدار (ⓘ) روی صفحه نمایشگر خاموش می‌شود. در حین انجام این اقدامات، پدال ترمز را فشار دهید تا از حرکت ناگهانی خودرو جلوگیری شود.

نکته مهم: در چنین مواقعی برای اطمینان از توقف خودرو خصوصاً در سراسیمگی‌ها یا بارگیری کامل، مطمئن شوید که ترمز دستی درگیر شده است.

نکته مهم: تنها از ترمز دستی هنگامی که خودرو متوقف است یا در صورت نقص در سیستم هیدرولیک هنگام حرکت خودرو استفاده کنید. در صورت استفاده از ترمز دستی هنگام حرکت خودرو توصیه می‌شود این کار به آرامی صورت گیرد تا از قفل شدن چرخ‌های عقب و در نتیجه چرخش خودرو جلوگیری شود.



هشدار

۱۲۳ هرگز کودکان را در خودرو تنها نگذارید، هنگام ترک خودرو سوئیچ را از مغزی فرمان خارج نموده و آن را همراه خود ببرید.



نکته مهم

۲۲ در صورت مجهز بودن خودرو بر سیستم تعلیق بادی همواره بررسی نمایید که هنگام پارک، فضای کافی بالا و اطراف خودرو وجود داشته باشد. زیرا ممکن است ارتفاع خودرو با توجه به بار و یا تغییرات دمایی، بالاتر یا پایین تر رود.

گیربکس دستی

برای درگیر کردن دنده‌ها، پدال کلاچ را تا انتها فشار داده و دسته دنده را در موقعیت مورد نظر (موقعیت‌های مختلف دنده‌ها روی اهرم دسته دنده (A) تصویر ۱۳۳ نشان داده شده است) قرار دهید.

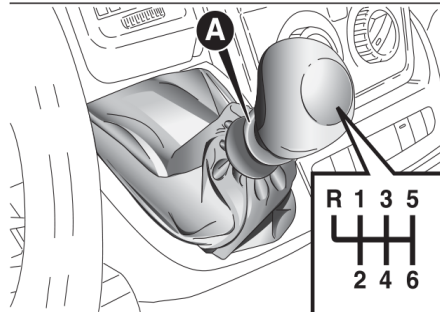

تصویر ۱۳۳

برای تعویض دسته دنده در دنده ۶، اهرم را به سمت راست فشار دهید تا به اشتباه در دنده ۴ قرار نگیرد. همین کار را برای تغییر دنده از دنده ۶ به ۵ انجام دهید.

نکته مهم: ممکن است تنها زمانی دسته دنده در موقعیت دنده عقب قرار گیرد که خودرو متوقف باشد. در صورت روشن بودن موتور قبل از قراردادن دسته دنده در موقعیت دنده عقب، پدال کلاچ را فشرده و ۲ ثانیه صبر کنید تا از آسیب به دنده‌ها جلوگیری شود.

برای تعویض دسته دنده از موقعیت خلاص به موقعیت دنده عقب (R) به روش زیر عمل کنید: حلقه (A) زیر اهرم را کمی بکشید و هم زمان دسته دنده را به سمت چپ و سپس جلو حرکت دهید.

۱۲۴ ⚠

۲۳ ⚠



هشدار

۱۲۴ برای تعویض صحیح دنده‌ها، پدال کلاچ را تا انتها فشار دهید. زیر پدال‌ها و کف خودرو نباید مانعی قرار داشته باشد. بررسی کنید کفپوش خودرو همیشه صاف بوده و به پدال‌ها گیر نکند.



نکته مهم

۲۳ هنگام رانندگی، از قرار دادن دست بر روی اهرم دنده اجتناب کنید؛ قرارگیری دست بر روی دنده با فشار اتفاقی هر چند کم، در طول زمان موجب سایش پیش از موعد اجزای داخلی گیربکس می‌شود. پدال کلاچ باید فقط برای تعویض دنده استفاده شود.

هنگام رانندگی پای خود را روی پدال کلاچ تکیه ندهید. عملکرد کنترل کلاچ الکترونیکی (در صورت مجهز بودن)؛ حالت اشتباه رانندگی را به عنوان خطا در نظر گرفته و غیرفعال خواهد شد.



گیربکس اتوماتیک

(در صورت مجهز بودن)



خودرو می‌تواند مجهز به گیربکس اتوماتیک ۹ سرعته باشد.

که در دو حالت می‌تواند عمل کند "حالت اتوماتیک" و "حالت ترتیبی"

دسته دنده

⚠️ (۱۲۵) (۱۲۶) (۱۲۷) (۱۲۸) (۱۲۹) (۱۳۰) ⚠️ (۲۴)

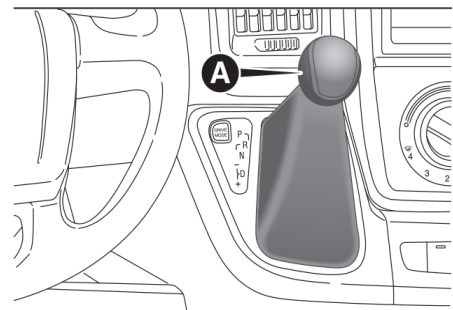

تصویر ۱۳۴

اهرم دسته دنده می‌تواند در یکی از موقعیت‌های زیر قرار گیرد:

P = پارک

R = دنده عقب

N = خلاص

D = حرکت (حرکت خودکار رو به جلو)

Auto Stick: افزایش دنده به دنده بالاتر براساس

سرعت حرکت خودرو؛ کاهش دنده به دنده پایین‌تر

براساس سرعت حرکت خودرو

موقعیت دنده روی صفحه نمایشگر نشان داده می‌شود. اگر از "حالت ترتیبی" گیربکس استفاده شود دنده D (حرکت) می‌تواند به سمت + یا - حرکت کند. این موقعیت‌ها متغیر می‌باشند و اهرم به حالت میانه باز می‌گردد.

برای خروج از موقعیت P، یا تغییر از موقعیت N به موقعیت D یا R، در زمانی که خودرو متوقف بوده یا با سرعت کم در حال حرکت است، باید پدال ترمز هم فشار داده شود (به بخش "غیرفعال‌سازی دنده‌ها به کارگیری پدال ترمز" در همین فصل مراجعه نمایید.

نکته مهم: هنگام تعویض دنده از موقعیت P (یا N) به موقعیت دیگر پدال گاز را فشار ندهید.

نکته مهم: پس از انتخاب دنده، قبل از شتاب‌گیری کمی صبر کنید. این احتیاط خصوصاً در زمانی که موتور سرد است، امری بسیار حیاتی است.

حالت رانندگی اتوماتیک

برای انتخاب حالت رانندگی اتوماتیک باید دسته دنده را در موقعیت D قرار دهید. با توجه به سرعت، دور موتور (میزان فشار روی پدال گاز) و پیچ جاده بهترین نسبت توسط یونیت کنترل انتخاب می‌شود.

در هرگونه شرایط رانندگی می‌توان موقعیت D از عملکرد ترتیبی را انتخاب نمود.

عملکرد "دنده معکوس"

برای حفظ سریع سرعت در صورت فشار کامل بر پدال گاز، سیستم کنترل گیربکس دنده را به دنده پایین‌تر تعویض می‌کند (دنده معکوس).

نکته مهم: هنگام رانندگی در جاده‌های دارای چسبندگی کم (وجود برف، یخ، غیره) از فعال شدن عملکرد دنده معکوس جلوگیری نمایید.

حالت رانندگی ترتیبی – Auto Stick

در تعویض دنده متداول (برای مثال هنگامی که خودرو با بارسنگین، روی شیب یا در باد شدید یا در زمان یدک‌کشی تریلرهای سنگین) توصیه می‌شود از حالت Auto Stick (تعویض دنده ترتیبی) برای انتخاب و حفظ نسبت دنده پایین‌تر استفاده نمود. در این حالت تعویض دنده از موقعیت D (رانندگی) به حالت ترتیبی بدون توجه بر سرعت خودرو امکان‌پذیر است.

فعال‌سازی

برای قراردادن دسته دنده از موقعیت D (حرکت به حالت ترتیبی، دسته دنده را به سمت چپ نشانگر - و + پدل) حرکت دهید. موقعیت دنده روی صفحه نمایشگر نشان داده خواهد شد.

برای تغییر دنده، اهرم دسته دنده را به سمت جلو علامت - یا به سمت عقب علامت + بکشید.

غیرفعال سازی

اهرم تعویض دنده را به موقعیت D (حرکت) حالت رانندگی " اتوماتیک" برگردانید.

عملکرد اضطراری گیربکس

(در صورت مجهز بودن)

عملکرد گیربکس به صورت لحظه‌ای برای شناسایی هرگونه نقصی مورد استفاده قرار می‌گیرد. در صورت وجود هر نقصی که به گیربکس آسیب بزند، عملکرد " اضطراری گیربکس" فعال می‌شود و در این شرایط گیربکس بدون در نظر گرفتن دنده انتخابی، در موقعیت دنده ۴ قرار می‌گیرد.

موقعیت‌های P، R و N هنوز فعال می‌باشند. علامت  ممکن است روی صفحه نمایشگر روشن شود.

در صورت ظاهر شدن پیغام "عملکرد اضطراری گیربکس" بلافاصله با نمایندگی شرکت پارسیان موتور تماس حاصل نمایید.

نقص موقت

در صورت بروز نقص موقت می‌توان با روش زیر عملکرد صحیح گیربکس را برای تمام دنده‌های حرکت رو به جلو بازیابی نمود:

خودرو را متوقف نمایید.

اهرم دسته دنده را در موقعیت P (پارک) قرار دهید

موتور را خاموش کنید.

۱۰ ثانیه صبر کرده و دوباره موتور را روشن کنید.

دنده مورد نظر را انتخاب کنید. در صورت عدم وجود هیچ مشکلی عملکرد صحیح گیربکس بازیابی خواهد شد.

نکته مهم: در صورت بروز هرگونه نقص موقتی، توصیه می‌شود با نمایندگی شرکت پارسیان موتور تماس حاصل فرمایید.

قفل سوئیچ و موقعیت پارک

برای اجرای این عملکرد نیاز است قبل از خارج نمودن سوئیچ از مغزی فرمان دسته دنده در موقعیت P قرار گیرد.

در صورتی که باتری خودرو تمام شده باشد و سوئیچ داخل مغزی فرمان باشد، سوئیچ در موقعیت خود قفل خواهد شد.

برای خارج کردن سوئیچ به صورت دستی بخش "بازکردن قفل دسته دنده خودکار" در فصل "شرایط اضطراری" را ملاحظه فرمایید.

ممانعت از حرکت دسته دنده

در صورتی که پدال ترمز قبلاً فشرده شده باشد سیستم اجازه نمی‌دهد که دسته دنده را از موقعیت P حرکت دهید.

برای تعویض دنده به موقعیتی غیر از P یا از N به R، باید سوئیچ در موقعیت MAR (موتور روشن یا خاموش) قرار گرفته و پدال ترمز فشرده شود.

در صورت بروز نقص یا عدم شارژ باتری، دسته دنده در موقعیت P قفل خواهد شد. برای آگاهی از نحوه بازکردن نقص دسته دنده به صورت دستی بخش "گیربکس اتوماتیک" در فصل "شرایط اضطراری" را ملاحظه فرمایید.

با قرارگرفتن سوئیچ در موقعیت MAR (موتور روشن)، در صورتی که بیش از ۱۰ ثانیه دسته دنده در موقعیت N باقی بماند، باید ترمز را فشار دهید تا دنده (R یا D) درگیر شود. پیغامی روی صفحه نمایشگر ظاهر خواهد شد تا به شما یادآوری نماید که برای تعویض دنده باید ترمز فشرده شود.

در این حالت، دنده در موقعیت N قفل نشده ولی تعویض دنده بدون فشار ترمز امکان‌پذیر نمی‌باشد و پیغامی روی صفحه نمایشگر ظاهر می‌گردد.

نکات مهم

عدم انجام کارهای زیر ممکن است به گیربکس آسیب برساند:

فقط هنگام توقف خودرو موقعیت P را انتخاب کنید.



- تنها در صورت توقف خودرو و دور آرام موتور موقعیت R را انتخاب نموده یا از R به سایر موقعیت‌ها حرکت کنید.
- هنگامی که دور موتور بیش از دور آرام است، از تعویض دنده بین موقعیت‌های P، R، N، D و خودداری کنید.
- در صورتی که اهرم تعویض دنده را در موقعیت دیگری به جز P قرار می‌دهید پدال ترمز را فشار دهید.
- حرکت ناگهانی خودرو می‌تواند منجر به آسیب سرنشینان یا افراد اطراف خودرو شود. خودرو را در حالت روشن ترک نکنید. قبل از خارج شدن از خودرو همیشه ترمز پارک را درگیر نموده دسته دنده را در موقعیت P قرار داده، موتور را خاموش نموده و سوئیچ را از مغزی فرمان (در مدل‌های دارای کلید مکانیکی) خارج نمایید. هنگامی که سوئیچ در حالت Stop قرار دارد (موقعیتی که می‌توان سوئیچ را خارج نمود) گیربکس در موقعیت P قفل می‌شود تا از حرکت ناگهانی خودرو جلوگیری نماید.
- هنگام خروج از خودرو، همیشه کلید مکانیکی را از مغزی فرمان خارج نموده و تمامی درب‌ها را ببندید. هرگز کودکان را در خودرو تنها نگذارید.
- هنگامی که دور موتور بیشتر از دور آرام است، تعویض دنده به موقعیتی غیر از P یا N خطرناک است.

- اگر پدال ترمز کاملاً فشرده نشود، خودرو به سرعت می‌تواند شتاب گیرد. تنها دنده را در حالت دور آرام و با فشار کامل پدال ترمز درگیر نمایید.
- در صورتی که دمای گیربکس از حد معمول عملکرد بالاتر رود، یونیت کنترل گیربکس ممکن است دنده را عوض نموده و گشتاور حرکت را کاهش دهد.
- در صورتی که گیربکس بیش از حد داغ شود، علامت داغ شدن بیش از حد روغن روی صفحه نمایشگر ظاهر می‌گردد. در این صورت ممکن است گیربکس تا زمان خنک شدن به درستی عمل نکند.
- در صورت استفاده از خودرو در دمای هوای بسیار سرد، ممکن است عملکرد گیربکس با توجه به دمای موتور و سرعت خودرو تغییر کند: تا زمانی که روغن گیربکس کاملاً گرم نشود، ممکن است تعویض به دنده بالاتر امکان‌پذیر نباشد. گرم شدن روغن گیربکس، باعث شتاب‌گیری موتور و گرم شدن گیربکس می‌شود. به محض رسیدن به دمای در نظر گرفته شده، عملکرد گیربکس کامل می‌شود.



هشدار

۱۲۵) هرگز از دنده موقعیت P به جای ترمز پارک استفاده نکنید. همواره هنگام پارک خودرو ترمز پارک را درگیر نمایید تا از آسیب‌های ناشی از حرکت ناگهانی خودرو جلوگیری شود.

۱۲۶) در صورتی که دسته دنده در موقعیت P قرار نداشته باشد ممکن است خودرو حرکت نموده و باعث آسیب افراد شود. قبل از ترک خودرو اطمینان حاصل نمایید که اهرم دسته دنده در موقعیت P قرار دارد و ترمز پارک درگیر است.

۱۲۷) هنگام حرکت در سرازیری‌ها دنده را در موقعیت N قرار ندهید و یا موتور را خاموش نکنید. این امر بسیار خطرناک است و در صورت تغییر وضعیت ترفاکیکی یا سطح جاده امکان مداخله و کنترل خودرو کاهش می‌یابد. و ممکن است باعث بروز تصادف گردد.

۱۲۸) قبل از تعویض دنده از موقعیت P، سوئیچ را در موقعیت MAR قرار داده و پدال ترمز را فشار دهید. در غیر اینصورت ممکن است دسته دنده آسیب ببیند.

۱۲۹) تنها هنگامی اهرم دسته دنده را در موقعیت دنده عقب قرار دهید که خودرو کاملاً متوقف و موتور در حالت دور آرام بوده و پدال گاز را رها کرده باشید.

۱۳۰) هرگز کودکان را در خودرو تنها نگذارید. علاوه بر آن همیشه هنگام ترک خودرو سوئیچ را از مغزی فرمان خارج نموده و همراه خود ببرید.



نکته مهم

۲۴) در صورت توقف خودرو در سراسیمی قبل از قراردادن دسته دنده در موقعیت P، ترمز پارک را درگیر نمایید.

عملکرد "حالت رانندگی"

(در صورت مجهز بودن)

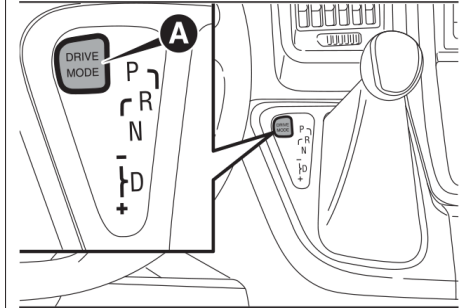

تصویر ۱۳۵

این عملکرد در گیربکس اتوماتیک می‌تواند با توجه به نیاز راننده و شرایط جاده در سه حالت مختلف رانندگی مورد استفاده قرار گیرد: "Power"، "Normal" و "Eco".

با فشار دکمه A تصویر ۱۳۵ روی داشبورد می‌توان یکی از حالت‌ها را انتخاب نموده حالت انتخابی روی صفحه نشانگر A تصویر ۱۳۶ نشان داده می‌شود.

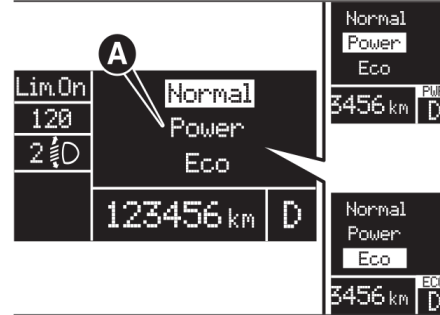

تصویر ۱۳۶

این عملکرد به صورت الکترونیکی روی گیربکس عمل کرده و روی صفحه نمایشگر نشان داده می‌شود. حالت رانندگی مورد نظر روی صفحه نمایشگر نمایش داده می‌شود.

هنگام روشن شدن موتور، سیستم به صورت خودکار به حالت "Normal" تغییر می‌کند.

شناسایی نقص

در صورت بروز هرگونه نقص در سیستم یا انتخاب کننده، تغییر حالت به صورت خودکار غیرفعال می‌شود و سیستم به صورت خودکار به حالت "Normal" تغییر می‌کند.

سیستم روشن / خاموش کردن موتور (Start / Stop)



چکیده مبحث

با هر بار توقف خودرو سیستم روشن / خاموش شدن موتور به صورت خودکار، موتور و تمام دستگاه‌هایی که در حالت اتوماتیک قرار دارند را خاموش می‌نماید و با حرکت خودرو آنها را روشن می‌کند. این عمل با کاهش مصرف سوخت و گازهای آلاینده مضر و کاهش آلودگی صوتی، کارایی خودرو را افزایش می‌دهد.

عملکرد

خاموش کردن موتور

خودروهای دارای گیربکس دستی

پس از توقف خودرو، در صورتی که دسته دنده در موقعیت خلاص قرار گرفته و پدال کلاچ رها شود، موتور خاموش می‌شود.

خودروهای دارای گیربکس اتوماتیک

پس از توقف خودرو و فشار دادن پدال ترمز در صورتی که اهرم دسته دنده در موقعیتی غیر از R باشد موتور خاموش می‌شود.

توجه: در خودروهای دارای گیربکس اتوماتیک، در صورت توقف در سر بالایی، عملکرد کمک به شروع حرکت در سر بالایی (فقط با موتور روشن عمل می‌کند) فعال می‌شود.



نکته: پس از روشن شدن مجدد خودکار برای جلوگیری از خاموش شدن موتور توسط سیستم روشن کردن/ خاموش کردن موتور، به آرامی حرکت کنید(با سرعت بیشتر از ۵/۰ کیلومتر بر ساعت در خودروهای دارای گیربکس اتوماتیک یا ۷ کیلومتر بر ساعت در خودروهای دارای گیربکس دستی) چراغ هشدار روی صفحه نمایشگر روشن می شود تا خاموش بودن موتور را اطلاع رسانی کند.

روشن کردن مجدد موتور خودروهای دارای گیربکس دستی

پدال کلاچ را فشار دهید تا موتور مجدداً روشن شود.

خودروهای دارای گیربکس اتوماتیک

برای روشن کردن مجدد موتور پدال ترمز را رها کنید. علامت (A) روی صفحه نمایشگر خاموش می شود. با فشار پدال ترمز، اگر دسته دنده در حالت اتوماتیک باشد- D (حرکت) - با تغییر دنده به موقعیت R (دنده عقب) یا N (خلاص) موتور می تواند مجدداً روشن شود. با فشار پدال ترمز اگر دسته دنده در حالت "AutoStick" باشد، با حرکت دنده به موقعیت "+" یا "-" یا R (دنده عقب) یا N (خلاص)، خودرو مجدداً می تواند روشن شود.

پس از خاموش شدن خودکار موتور، پدال ترمز را همچنان فشار دهید. در صورت تعویض سریع دنده به موقعیت P (پارک) می توان با خاموش شدن موتور پدال ترمز را رها کرد. برای روشن کردن مجدد موتور کافی است دسته دنده را از موقعیت P خارج نمایید.

فعال / غیرفعال کردن دستی سیستم

برای فعال / غیرفعال کردن دستی سیستم، دکمه (A) روی کنترل پنل داشبورد نشان دهید.

(۲۵) 

عملکردهای ایمنی

در صورت خاموش شدن موتور توسط سیستم روشن/ خاموش کردن موتور، در صورتی که راننده کمر بند ایمنی خود را بسته باشد و یا درب راننده یا سرنشین باز باشد، موتور تنها با استفاده از سوئیچ مجدداً روشن می شود.

راننده از طریق یک بوق هشدار و چشمک زدن چراغ هشدار (A) روی صفحه نمایشگر و در صورت مجهز بودن یا نمایش یک پیغام روی نمایشگر از این شرایط اطلاع می یابد.

(۱۳۱) (۱۳۲) 

هشدار

(۱۳۱) پس از خارج کردن سوئیچ یا قرار گرفتن آن در موقعیت Stop باید خودرو را ترک نمود. در هنگام سوخت گیری، اطمینان حاصل نمایید که سوئیچ در موقعیت Stop قرار دارد.

(۱۳۲) در صورت نیاز به تعویض باتری، با نمایندگی شرکت پارسیان موتور تماس حاصل نمایید. باتری تعویضی باید از همان نوع (L6 105Ah/850A) بوده و همان ویژگی ها را داشته باشد.

نکته مهم

(۲۵) در صورت مجهز بودن خودرو به کنترل دستی دما در صورت نیاز به دسترسی به هوای مطلوب، برای کنترل مداوم عملکرد دما، سیستم روشن/خاموش کردن موتور را غیرفعال کنید.

کروز کنترل (تنظیم کننده سرعت ثابت)

(در صورت مجهز بودن)



چکیده مبحث

این یک سیستم الکترونیکی کمکی رانندگی است که اجازه می دهد بتوانید با سرعتی بیشتر از ۳۰ کیلومتر بر ساعت در جاده های خشک و مستقیم با کمترین تغییرات رانندگی (برای مثال آزاد راه ها) و با سرعت از پیش تعیین شده، بدون فشار گاز خودرو را برانید. بنابراین استفاده از این عملکرد برای جاده های بیرون شهری دارای ترافیک توصیه نمی شود. از این عملکرد در داخل شهرها استفاده نکنید.

فعال کردن عملکرد

حلقه A تصویر ۱۳۷ - تصویر ۱۳۸ را روی ON یا  بچرخانید (براساس مدل خودرو).
خودرو در موقعیت دنده ۱ یا دنده عقب فعال نمی‌شود ولی برای دنده ۴ و بالاتر توصیه می‌گردد.
مدل‌های بدون محدودکننده سرعت (تصویر ۱۳۷)

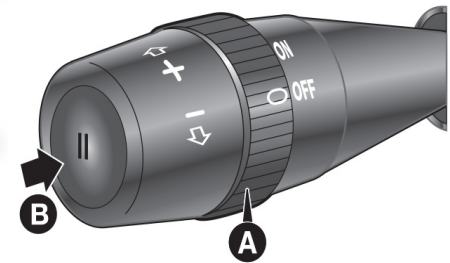

تصویر ۱۳۷

مدل‌های دارای محدودکننده سرعت (تصویر ۱۳۸)

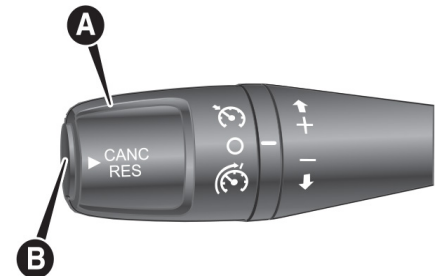

تصویر ۱۳۸

هنگام حرکت در سرازیری، اگر عملکرد فعال باشد ممکن است سرعت خودرو از سرعت تنظیم شده کمی بیشتر باشد در صورت فعال بودن سیستم چراغ هشدار  روشن شده و پیغام مربوطه روی صفحه نشانگر نمایش داده می‌شود.

ذخیره سرعت خودرو

به روش زیر عمل کنید:

حلقه A تصویر ۱۳۷ - تصویر ۱۳۸ را روی ON یا  بچرخانید (براساس مدل خودرو) و پدال گاز را فشار دهید تا سرعت خودرو به میزان دلخواه برسد.

اهرم را برای حداقل یک ثانیه به سمت بالا (+) حرکت داده سپس رها کنید. سرعت خودرو ذخیره شده می‌توانید پدال گاز را رها کنید.

افزایش / کاهش سرعت ذخیره شده

پس از فعال کردن کروز کنترل می‌توانید سرعت آن را با حرکت دادن آن اهرم به سمت بالا (+) افزایش و با حرکت دادن به سمت پایین (-) کاهش دهید. با هر بار حرکت اهرم می‌توان سرعت را حدود یک کیلو بر ساعت تغییر داد و با پایین نگه داشتن اهرم می‌توان سرعت را به صورت مستمر کاهش داد.

غیرفعال کردن سیستم

می‌توان به روش‌های زیر عملکرد را غیر فعال نمود:
 با چرخاندن حلقه (A) به حالت OFF یا  (براساس مدل خودرو)

با خاموش کردن موتور

غیرفعال کردن عملکرد

می‌توان عملکرد را به روش‌های زیر غیرفعال نمود:

با چرخاندن حلقه (A) به حالت OFF یا  (براساس مدل خودرو)

با فشار دکمه (B) با علامت  یا CANC/RES می‌توان سیستم را به صورت موقت قطع نمود.

با خاموش کردن موتور

با فشار پدال ترمز یا کشیدن ترمزدستی

با فشار پدال کلاچ

با تعویض دنده گیربکس اتوماتیک در حالت ترتیبی

با کاهش سرعت خودرو به پایین تر از حد در نظر گرفته شده

با فشار پدال گاز؛ در این حالت سیستم واقعاً غیرفعال نمی‌شود ولی فرمان شتاب‌گیری

ارجحیت دارد؛ کروز کنترل بدون نیاز به فشردن دکمه CANC/RES فعال باقی می‌ماند تا پس از اتمام شتاب‌گیری، شرایط قبلی بازیابی شود.

در موارد زیر سیستم به صورت خودکار غیرفعال می‌گردد:

در صورتی که سیستم‌های ABS یا ESC فعال شود.

در صورت بروز نقص در سیستم

 (۱۳۳) (۱۳۴)



محدودکننده سرعت

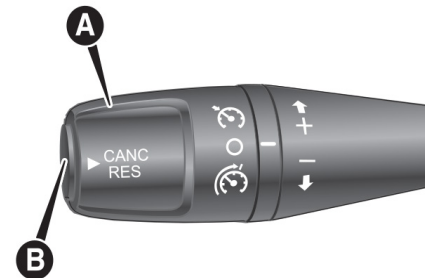

با این سیستم، راننده می‌تواند سرعت خودرو را به سرعت تنظیم شده محدود نماید. می‌توان حداکثر سرعت را در حین توقف یا حرکت خودرو تنظیم نمود. حداقل سرعت ۳۰ کیلومتر بر ساعت است. در صورت فعال بودن سیستم سرعت خودرو براساس میزان فشار بر پدال گاز تنظیم می‌شود تا زمانی که بر محدوده تنظیم شده سرعت برسد. در صورت لزوم (برای مثال هنگام سبقت) می‌توان محدوده سرعت تنظیم شده را با فشار کامل بر پدال گاز افزایش داد.

با کاهش تدریجی فشار روی پدال گاز و برگشت سرعت به پایین‌تر از حد تنظیم شده، عملکرد مجدداً فعال می‌گردد.



تصویر ۱۳۹

فعال کردن سیستم

برای فعال کردن سیستم، حلقه (A) تصویر ۱۳۹ را به موقعیت  بچرخانید. هنگامی که سیستم فعال می‌شود، چراغ هشدار  روی صفحه نمایشگر روشن شده و در برخی مدل‌ها پیغام و آخرین سرعت تنظیم‌شده قبلی روی صفحه نمایشگر نمایش داده خواهد شد.

غیرفعال کردن خودکار سیستم

در صورت بروز نقص در سیستم، سیستم به صورت خودکار غیرفعال می‌گردد.



هشدار

۱۳۳ در صورتی که سیستم فعال می‌باشد، هرگز دسته‌دنده را در موقعیت خلاص قرار ندهید.
 ۱۳۴ در صورت نقص در سیستم حلقه A را در حالت  قرار دهید، فیوزها را بررسی کنید و با نمایندگی شرکت پارسپان موتور تماس حاصل فرمایید.

پیش فرض دور آرام موتور

(در صورت مجهز بودن)

تنظیم دور آرام موتور ویژگی‌ای است که می‌توان از طریق آن به صورت دستی دور موتور را با استفاده از حلقه کنترل کروز کنترل و محدودکننده سرعت تصویر ۱۴۰، تنظیم نمود. این عملکرد معمولاً در مواقع زیر مورد استفاده قرار می‌گیرد.

برای "تیک اف (Power take-off)"

گرم کردن موتور و با گرم کردن کابین سرنشین. این عملکرد تنها برای خودروهای داری کروز کنترل و محدودکننده سرعت قابل استفاده است.

فعال کردن سیستم

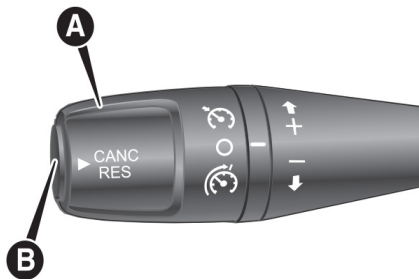

تصویر ۱۴۰

حلقه تصویر ۱۴۰ را به سمت  بچرخانید. با فشار دکمه (B)، سیستم سرعت دور آرام موتور را برای مقداری که قبلاً ذخیره شده است تنظیم می‌کند. در صورتی که هیچ مقداری ذخیره نشده باشد، سیستم به صورت پیش فرض حداقل سرعت (۹۰۰ دور در دقیقه) را تنظیم می‌کند.

محدودیت سرعت

(در صورت مجهز بودن)

خودرو مجهز به عملکرد محدودکننده سرعت است که می‌تواند براساس درخواست راننده در یکی از چهار حالت پیش فرض زیر تنظیم شود: ۹۰، ۱۰۰، ۱۱۰ و ۱۳۰ کیلومتر بر ساعت.

برای فعال/ غیرفعال کردن عملکرد با نمایندگی شرکت پارسیان موتور تماس حاصل فرمایید. برچسبی که روی شیشه جلو چسبانده می‌شود حداکثر سرعت تنظیم شده را نشان می‌دهد.

نکته مهم: با توجه به مقررات راهنمایی و رانندگی، کشور سرعت سنج می‌تواند حداکثر سرعت بالاتر از حد مورد در نظر گرفته شده را که توسط نمایندگی تنظیم شده است را نشان دهد.

و با نگهداشتن اهرم به سمت بالا/ پایین، دور آرام موتور به صورت مستمر تغییر می‌کند تا به حداقل/ حداکثر مجاز برسد.

(حداقل: ۹۰۰ دور در دقیقه - حداکثر: ۲۲۰۰ دور در دقیقه) تحت چنین شرایطی اگر دکمه (B) را فشار داده و نگه دارید، سیستم دور موتور فعلی را به عنوان مقدار پیش فرض جدید ذخیره می‌کند و مقدار ذخیره جدید را به صورت پیغامی روی صفحه نمایشگر نشان می‌دهد.

غیر فعال کردن سیستم

پس از فعال کردن سیستم سرعت دور آرام موتور، می‌توان آن را با فشار و رها کردن دکمه (B) غیر فعال نمود.

در صورت بروز هر یک از شرایط زیر سیستم غیرفعال خواهد شد:

- حلقه از موقعیت  خارج شود.
 - ترمزدستی آزاد شود.
 - پدال کلاچ فشرده شود (در مدل‌های دارای گیربکس دستی)
 - سرعت خودرو بیش از صفر کیلومتر بر ساعت شود.
 - دسته‌دنده در موقعیتی غیر از N (در مدل‌های دارای گیربکس اتوماتیک) باشد.
- غیرفعال شدن سیستم به صورت پیغام مربوطه روی صفحه نمایشگر نشان داده می‌شود.

با فعال شدن سیستم، پیغام مربوطه روی صفحه نمایشگر نمایش داده می‌شود.

پس از ایجاد شرایط زیر می‌توان سیستم را فعال نمود:

- ترمزدستی درگیر شود.
 - پدال کلاچ (برای مدل‌های دارای گیربکس دستی)
 - پدال ترمز رها شود.
 - سرعت خودرو صفر کیلومتر بر ساعت باشد.
 - حداقل یکبار طی یک سیکل سوئیچ (برای مدل‌های دارای گیربکس دستی) پدال کلاچ فشرده شده و رها گردد.
 - دسته‌دنده در موقعیت N قرار گیرد (برای مدل‌های دارای گیربکس اتوماتیک).
- در صورتی که شرایط بالا فراهم نشده باشد اگر بخواهید (با فشار دکمه (B)) سیستم را فعال کنید، پیغام خاصی ظاهر خواهد شد.

افزایش/ کاهش و ذخیره پیش فرض دور آرام موتور

در صورت فعال بودن سیستم می‌توانید با حرکت دادن اهرم رو به بالا (+) رو به پایین (-) دور آرام موتور را افزایش/ کاهش دهید. با هر بار حرکت اهرم سرعت دور موتور حدود ۵۰ دور در دقیقه افزایش/ کاهش می‌یابد.

سنسورهای پارک

این سنسورها روی سپر عقب خودروی تصویر ۱۴۱ قرار دارد و از طریق بوق هشدار متناوب، راننده را از وجود شیئی در پشت خودرو آگاه می‌سازد.

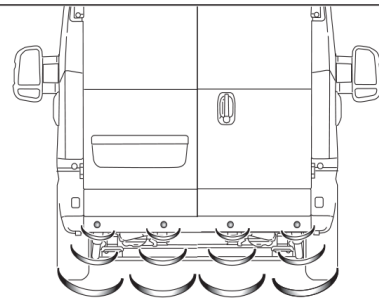

تصویر ۱۴۱

فعال‌سازی

در موقعیت دنده عقب، این سنسورها به صورت خودکار فعال می‌شوند. هر چه مانع پشت خودرو به سپر نزدیک شود، فرکانس سیگنال صوتی افزایش می‌یابد.

هشدار صوتی



در موقعیت دنده عقب، هشدار صوتی متناوبی به صورت خودکار فعال می‌شود. این بوق هشدار:

□ با کاهش فاصله بین خودرو و مانع، فرکانس بوق افزایش می‌یابد.

□ در صورتی که فاصله بین خودرو و مانع کمتر از ۳۰ سانتی‌متر شود بوق به صورت ممتد به صدا در

می‌آید و با افزایش فاصله به سرعت قطع می‌شود، □ در صورتی که فاصله تغییر نکند بوق به صورت ممتد باقی می‌ماند. در صورتی که سنسورهای جانبی نیز درگیر شوند، بوق بعد از ۳ ثانیه قطع خواهد شد تا برای مثال در صورت حرکت در کنار دیوار، هشدار داده شود. در صورت تشخیص بیش از یک مانع، وجود نزدیک‌ترین مانع اطلاع داده می‌شود.

نشان بروز نقص

در موقعیت دنده عقب، در صورت بروز نقص در سنسور پارک، چراغ هشدار  روی صفحه نمایشگر و یا علامت  روی صفحه نمایشگر به همراه پیغامی روی صفحه نمایشگر چند منظوره (در صورت مجهز بودن) روشن می‌شود.

عملکرد سیستم در صورت وجود تریلر

در صورتی که اتصال کابل برق تریلر به سوکت قلاب یدک‌کشی وارد شود عملکرد سنسور پارک به صورت خودکار غیرفعال می‌شود. پس از جدا کردن اتصال کابل، سنسورها به صورت خودکار مجدداً فعال می‌شوند.

 (۱۳۵)

 (۲۶)

نکته مهم: در صورتی که می‌خواهید قلاب یدک‌کشی بدون یدک‌کش تریلر روی خودرو باقی بماند، بهتر است به نمایندگی شرکت پارسیمان موتور مراجعه نمایید. تا عملکرد سیستم مربوطه به روزرسانی شود زیرا قلاب یدک‌کشی می‌تواند به وسیله سنسورهای مرکزی به عنوان مانع در نظر گرفته شود. در هنگام استفاده از تجهیزات شستشویی خاص مانند آب پاش‌های پر فشار، آب پاش را حدود ۱۰ سانتی‌متر از خودرو دور نگه داشته و سنسور را سریع تمیز کنید.

هشدارها

□ از چسباندن چسب روی سنسورها خودداری کنید.

□ در هنگام پارک دقت کنید مانعی رو یا زیر سنسور وجود نداشته باشد.

□ در برخی مواقع خاص ممکن است موانع نزدیک به خودرو تشخیص داده شده و باعث بروز آسیب خودرو شود.

□ ممکن است شرایط زیر بر عملکرد سیستم کمکی پارک تأثیر بگذارد:

□ کاهش حساسیت سنسور و کاهش عملکرد سیستم کمکی پارک ممکن است به دلیل وجود یخ، برف، گل یا لکه ضخیم روی سطح سنسور باشد.

□ سنسور ممکن است به دلیل سر و صدای مکانیکی برای مثال هنگام شستشوی خودرو، بارش باران، باد شدید، تگرگ، یک مانع غیر واقعی (انعکاس صدا) را تشخیص دهد.

- هشدار ارسال شده توسط سنسور می‌تواند با سیستم‌های اولتراسونیک (برای مثال ترمزهای بادی کامیون‌ها یا دریل‌های بادی) نزدیک خودرو نیز اشتباه گرفته شود.
- عملکرد سیستم کمکی پارک می‌تواند تحت تأثیر موقعیت سنسورها نیز قرار گیرد، برای مثال تغییر در تنظیمات حرکتی (بدلیل سایش کمک‌فنرها یا سیستم تعلیق)، تعویض تایرها، بارگیری بیش از حد و یا میزان کردن خاصی که لازم باشد ارتفاع خودرو پایین‌تر قرار گیرد.
- ممکن است موانع در قسمت‌های بالاتر خودرو (خصوصاً درون‌ها یا خودروهای کفی (Chassis Cabs)) تشخیص داده نشوند زیرا سیستم، مانوعی را تشخیص می‌دهد که ممکن است به قسمت‌های پایین‌تر خودرو ضربه بزند.

! هشدار

۱۳۵) هنگام پارک و سایر اقدامات خطرناک مسئولیت کامل بر عهده راننده می‌باشد. هنگام پارک از عدم وجود افراد (به ویژه کودکان) یا حیوانات در اطراف خودرو اطمینان حاصل کنید. سنسورهای پارک برای کمک به راننده طراحی شده‌اند. با این وجود شما باید همیشه در طول اقدامات خطرناک برای پارک حتی در سرعت پایین کاملاً دقت نمایید.

نکته مهم

۲۶) برای عملکرد صحیح سیستم، سنسور باید عاری از هرگونه گل و لای، آلودگی، برف و یا یخ باشد. هنگام تمیز کردن مراقب باشید سنسورها خراشیده نشده یا آسیب نبینند. از به کارگیری پارچه‌های خشن، زبر و خشک خودداری کنید. در صورت نیاز سنسورها را با آب و شوینده مخصوص خودرو تمیز کنید.

دوربین عقب (دوربین دید عقب برای پارک)

(در صورت مجهز بودن)



۱۳۶ !

۲۷ !

خودرو مجهز به دوربین دید عقب برای پارک (Parkview® Pear Back Up Camera) می‌باشد که از طریق آن راننده می‌تواند در هنگام دنده عقب یا زمانی که درب پشت باز است، طبق تصویر ۱۴۲ اطراف محدوده پشت خودرو را ببیند.

علائم و پیغام‌های روی صفحه نمایشگر

هنگام نمایش محدوده، خط چین‌ها، پهنای خودرو را نشان می‌دهد. هر خط چین محدوده‌ای جدا را نشان می‌دهد تا بتوانید فاصله آنها تا عقب خودرو را متوجه شوید.

جدول زیر فاصله تقریبی هر محدوده را نشان می‌دهد:

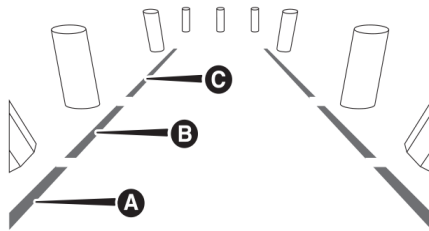

تصویر ۱۴۲

فاصله تقریبی هر محدوده:

| محدوده | فاصله تا عقب خودرو |
|----------|--------------------|
| قرمز (A) | ۰-۳۰ سانتی‌متر |
| زرد (B) | ۳۰-۱۰۰ سانتی‌متر |
| سبز (C) | ۱ متر یا بیشتر |



نکات مهم

در صورت بروز یخ، برف یا گل و لای روی سطح دوربین حساسیت آن کاهش می‌یابد.

نکته مهم: در صورتی که پس از تعمیر، درب‌های عقب باید مجدداً رنگ شود، با پوشاندن دوربین با یک پلاستیک اطمینان حاصل نمایید که رنگ روی دوربین ریخته نشود.

نکته مهم: در هنگام پارک، اطمینان حاصل کنید که مانعی بالا یا زیر محدوده دوربین نباشد.

هشدار



۱۳۶) هنگام پارک و سایر اقدامات خطرناک مسئولیت کامل بر عهده راننده می‌باشد. هنگام پارک از عدم وجود افراد (به ویژه کودکان) یا حیوانات در اطراف خودرو اطمینان حاصل کنید. دوربین برای کمک به راننده طراحی شده‌است. با این وجود شما باید همیشه در طول اقدامات خطرناک برای پارک حتی در سرعت پایین کاملاً دقت نمایید. همیشه با سرعت پایین حرکت کنید تا در صورت وجود مانع بتوانید سریعاً ترمزگیری کنید.

نکته مهم



۲۷) به منظور عملکرد صحیح سیستم، دوربین باید عاری از گل، خاک، برف و یخ بوده و همیشه تمیز باشد، مراقب باشید هنگام تمیز کردن دوربین آن را خراش ندهید یا صدمه نزنید و از به کارگیری پارچه خشک، خشن و زبر خودداری کنید. در صورت لزوم دوربین باید با استفاده از آب تمیز و شامپوی خودرو شستشو شود. هنگام استفاده از تجهیزات شستشوی خاص مانند آب‌پاش‌های پرفشار، آب پاش را حداقل ۱۰ سانتی‌متر از خودرو دور نگه داشته و دوربین را به سرعت تمیز کنید.

تشخیص علائم راهنمایی و رانندگی

(در صورت مجهز بودن)



۱۳۷) (۱۳۷) (۱۳۸) (۱۳۹) (۱۴۰) ⚠

۱۳۸) (۲۸) (۲۹) (۳۰) (۳۱) (۳۲) (۳۳) (۳۴) ⚠

این سیستم به صورت خودکار علائم راهنمایی و رانندگی را تشخیص می‌دهد: محدودیت‌های سرعت، علامت سبقت ممنوع، علائم نشان‌دهنده پایان این محدودیت‌ها، دوربین، پشت آینه دید عقب داخلی قرار دارد. سنسور علائم راهنمایی و رانندگی را بررسی نموده و محدوده سرعت مجاز و علامت سبقت ممنوع را تشخیص می‌دهد.

نکته مهم: سیستم بر اساس مشخصات کنوانسیون وین علائم راهنمایی و رانندگی را تشخیص می‌دهد.

استفاده از سیستم تشخیص علائم راهنمایی و رانندگی

فعال / غیرفعال کردن سیستم

می‌توان از طریق منوی روی صفحه نمایشگر سیستم را فعال / غیرفعال نمود. به بخش "صفحه نمایشگر" در فصل "آشنایی یا صفحه نشانگر" مراجعه نمایید. نکته مهم: شرایط و تنظیمات با فعال / غیرفعال کردن سیستم تغییر نمی‌کند.

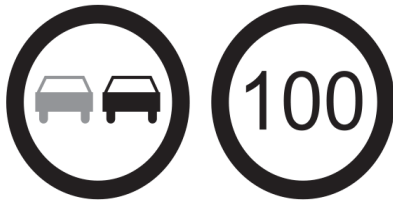

تصویر ۱۴۳

هشدار



۱۳۷) در صورتی که به علت تغییر میزان بار وضعیت دوربین تغییر کند، سیستم ممکن است موقتاً قطع شود تا دوربین مجدداً کالیبره شود.

سیستم کنترل کامل ترمز

⚠️ (۱۴۱) (۱۴۲) (۱۴۳) (۱۴۴) ⚠️ (۳۵) (۳۶) (۳۷) (۳۸) (۳۹) (۴۰)
(در صورت مجهز بودن)

این یک سیستم کمکی رانندگی است که شامل دوربینی می‌شود که در وسط شیشه جلو تصویر ۱۴۴ قرار داده شده است.

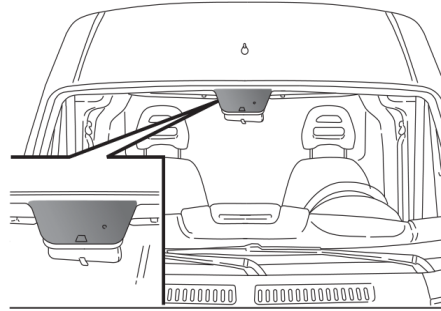

تصویر ۱۴۴

در صورت تشخیص احتمال برخورد، سیستم ترمزگیری خودکار از برخورد جلوگیری نموده یا شدت آن را کاهش می‌دهد.

سیستم با ارائه هشدار صوتی و تصویری از طریق نمایش پیغام خاص روی صفحه نمایشگر، راننده را مطلع می‌سازد.

در صورت احتمال بروز تصادف از سمت جلو، سیستم با ترمزگیری سبک راننده را مطلع می‌سازد (ترمزگیری محدود) این هشدارها باعث می‌شود تا راننده بتواند به درستی واکنش نشان داده و از بروز تصادف جلوگیری نموده یا شدت آن را کاهش دهد.

در صورت احتمال بروز تصادف اگر واکنشی از سمت راننده صورت نگیرد، سیستم با ترمزگیری خودکار سرعت خودرو را کاهش داده و بروز تصادف احتمالی از سمت جلو را کاهش می‌دهد (ترمزگیری خودکار) در صورت فشار پدال ترمز از سمت راننده، اگر فشار کافی نباشد، سیستم مداخله نموده و با افزودن فشار ترمزگیری سرعت خودرو را کمتر می‌نماید (ترمزگیری کمکی)

مدل‌های مجهز به گیربکس دستی: ممکن است پس از ترمزگیری خودکار، موتور از حرکت باز ایستاده و خاموش شود، مگر آنکه راننده پدال کلاچ را فشار دهد.

مدل‌های مجهز به گیربکس اتوماتیک: پس از ترمزگیری خودکار، دسته‌دنده در آخرین موقعیت ذخیره شده قرار می‌گیرد؛ بنابراین پس از چند ثانیه خودرو دوباره روشن می‌شود.

نکته مهم: در هر دو مدل گیربکس دستی و اتوماتیک، پس از متوقف شدن خودرو ممکن است کالیپ‌های ترمز به دلایل ایمنی برای ۲ ثانیه قفل شوند. در صورتی که خودرو کمی به سمت جلو حرکت می‌کند، پدال ترمز را فشار دهید.

۱۳۸) سیستم تنها علائم ترافیکی نزدیک را تشخیص می‌دهد. در صورت حداقل دید و فاصله کافی از علائم، سیستم می‌تواند تمام علائم را شناسایی کند.

۱۳۹) سیستم به عنوان سیستم کمکی رانندگی است، ولی راننده مسئول توجه و رعایت مقررات رانندگی است.

۱۴۰) در صورت فعال بودن سیستم، راننده مسئول کنترل خودرو و پایش عملکرد سیستم بوده و باید در صورت لزوم اقدامات لازم را انجام دهد.



نکته مهم

۲۸) اگر سنسور مسدود شده باشد ممکن است سیستم عمل نکند.

۲۹) در دمای پایین و مخصوصاً شرایط وارونگی هوا ممکن است سیستم عمل نکند.

۳۰) ممکن است بارش باران، برف، تگرگ و رعد و برق شدید بر عملکرد سنسور اثر بگذارد.

۳۱) محدوده اطراف سنسور شیشه جلو را مستقیماً تعمیر نکنید.

۳۲) در صورت مجهز بودن خودرو به کیت تعلیق غیراصل ممکن است سیستم به درستی عمل نکند.

۳۳) برای تعویض لامپ چراغ‌های جلو همواره از قطعات اصلی استفاده کنید. لامپ‌های غیراصل ممکن است بر عملکرد سنسور تأثیر بگذارد.

۳۴) هرگونه شیء خارجی نظیر فضولات پرندگان و حشرات، یخ و برف را از روی شیشه جلو پاک کنید.